

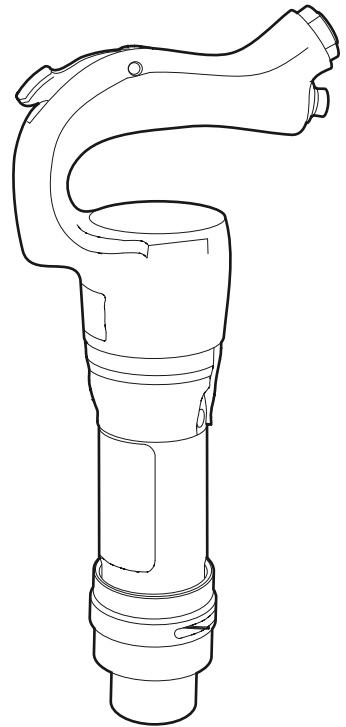

Safety and Operating instructions

Chipping hammer CP 4123 CP 4125

- FR** Prescriptions de sécurité et instructions pour l'opérateur
Marteau burineur
- DE** Sicherheitsvorschriften und Bedienungsanleitung
Meißelhammer
- ES** Instrucciones de seguridad y de funcionamiento
Martillo de cincelar
- PT** Instruções de segurança e operação
Martellos raspadores
- IT** Istruzioni per la sicurezza e per l'uso
Martello scalpellatore
- NL** Veiligheidsvoorschriften en bedieningshandleiding
Breekhamer
- GR** Οδηγίες ασφάλειας και χειρισμού
Ματσάκονι
- FI** Turvallisuusohjeet ja käyttöohje
Piikkauskone-paineilmakanki
- DK** Sikkerhedsinstruktioner og betjeningsvejledning
Mejselhammer
- NO** Sikkerhetsinstrukser og bruksanvisning
Sveisehammer
- SE** Säkerhetsinstruktion och bruksanvisning
Mejselhammare





2008-02

No. 9800 0606 90

© Copyright Chicago Pneumatic Construction Tools
STOCKHOLM • SWEDEN



Contents

ENGLISH	4
FRANÇAIS	20
DEUTSCH	36
ESPAÑOL	52
PORTUGUÊS	68
ITALIANO	84
NEDERLANDS	100
ΕΛΛΗΝΙΚΑ	116
SUOMI	132
NORSK	148
DANSK	164
SVENSKA	180



ENGLISH

Contents

SAFETY INSTRUCTIONS 6

- Safety symbols used 6
- Machine and tool operating hazards 6
- Explosion and fire hazard 7
- Electrical/Concealed object hazards 7
- Projectile hazard 7
- Noise hazard 8
- Silica/Dust hazard 8
- Vibration hazard 8
- Machine modification hazard 9
- Additional safety instructions 9
- Protective equipment 10
- Service and maintenance 10
- Inserted tools 10

Overview 11

- Design and function 11
- Choosing the correct pneumatic hammer 11
- Main parts 11
- Stamps, signs and stickers 12

Installation 12

- Hoses and connections 12
- Methods to prevent freezing 12
- Water separator 13
- Lubrication 13
- Inserted tool 13

Operation 14

- Start and stop 14
- Starting a cut 14
- Operating 15
- When taking a break 15

Maintenance 15

- Checking for wear on the inserted tool 15
- Every day 15
- Three times a year(100 impact hours) 15
- Assembly instructions 15

Storage 16

Disposal 16

Troubleshooting 16

Technical data 17

- Machine data 17
- Noise & vibration declaration statement 18
- Additional vibration information 18
- Noise and vibration data 18

Crowder Supply Co., Inc. • 8495 Roslyn St., Commerce City, CO 80022 • Toll Free: 888-883-5144 • www.CrowderSupply.com



Introduction

Thank you for choosing Chicago Pneumatic as a supplier for tools and services.

Chicago Pneumatic is a global company offering a wide range of pneumatic and hydraulic tools that include breakers, rock drills, chipping hammers, clay-diggers, picks and busters, scabblers, pumps and a whole lot more.

In 2001 Chicago Pneumatic Tool Company celebrated 100 years as a pioneer and market-leader in the pneumatic tool industry. Chicago Pneumatic has always focused on providing powerful and reliable products that are easy to maintain and that give good value for money. It's a philosophy that has made us the market-leader for air tools in the USA.

Read more at www.cp.com

About the Safety and Operating Instructions

The aim of these instructions is to provide you with a full understanding of how to use the pneumatic hammer in an efficient, safe way. The instructions also give you advice and tell you how to perform regular maintenance on the pneumatic hammer.

Before using the pneumatic hammer for the first time you must read these instructions carefully and understand all of them.



SAFETY INSTRUCTIONS



To reduce the risk of serious injury or death to yourself or others, read these safety instructions before operating the machine.

Post these safety instructions at work locations, provide copies to employees, and make sure that everyone reads the safety instructions before operating or servicing the machine.

Comply with all safety regulations.

Safety symbols used

The indications **Danger**, **Warning** and **Caution** have the following meanings:

-  **Danger** Indicates an imminently hazardous situation which, if not avoided, will result in death or serious injury.
-  **Warning** Indicates a potentially hazardous situation which, if not avoided, could result in death or serious injury.
-  **Caution** Indicates a potentially hazardous situation which, if not avoided, may result in minor or moderate injury.

Machine and tool operating hazards

Warning

Sudden or unexpected movement of the machine may occur during operation, which may cause injuries. Furthermore, losing your balance or slipping may cause injury. To reduce risks:

- › Make sure that you always keep a stable position with your feet as far apart as your shoulder width, and keeping a balanced body weight.
- › Stand firmly and always hold on to the machine with both hands.
- › Do not start the machine when it is lying on the ground.
- › Make sure that the handle is clean and free of grease and oil.

Warning

Unintended start of the machine may cause injury.

- › Keep your hands away from the start and stop device until you are about to start work.

Warning

The inserted tool is exposed to heavy strains when the machine is used and after a certain amount of use the tool may break due to fatigue. If the tool breaks, there may be sudden or strong movements. Such sudden or strong movements may cause serious injury.

- › Make sure that you always keep a stable position with your feet as far apart as your shoulder width, and keeping a balanced body weight.
- › Keep your hands and feet away from the inserted tool.
- › Check regularly for wear to the inserted tool, and check whether there are any signs of damage or visible cracks.

Warning

An incorrect dimension of the inserted tool's shank can result in the inserted tool being lost or slipping out during operation. An inserted tool that is lost or slips out can cause personal injury.

- › Before inserting the work tool, make sure that the shank's dimensions are the ones that should be used in the machine.
- › Inserted tools without a collar may not be used.

Warning

If the cap is not fitted, the inserted tool can be ejected with force, which can cause personal injury.

- › Once the inserted tool has been mounted and the cap fitted, the locking function must be checked by pulling the inserted tool outwards sharply.
- › Make sure that the inserted tool is fully inserted and the cap tightened to its end position and locked by the O-ring before the machine is started.
- › Never point the inserted tool at yourself or anyone else.



⚠ Warning

Starting the machine while changing the inserted tool may cause personal injury.

- › Before changing the tool, stop the machine, switch off the compressed air supply and bleed the machine by activating the start and stop device.

⚠ Warning

A compressed air hose that comes loose can lash around and cause personal injury or death.

To reduce risks:

- › Check that the compressed air hose and the connections are not damaged.
- › Check that all compressed air connections are properly attached.
- › Never attempt to disconnect a compressed air hose that is pressurized. First switch off the compressed air by the compressor and then bleed the machine by activating the start and stop device.

Explosion and fire hazard

⚠ Warning

Breaking, hammering and working with certain materials can cause sparks, which may ignite explosive gases and cause explosions. Explosions may cause serious injury or death.

To reduce such risk of explosion:

- › Never operate the machine in any explosive environment.
- › Do not use the machine near flammable materials, fumes or dust.
- › Make sure that there are no undetected sources of gas.

Electrical/Concealed object hazards

⚠ Warning

The machine is not electrically insulated. If the machine comes into contact with electricity, serious injuries or death may result.

- › To reduce the risk of such injury or death, never operate the machine near any electric wire or other source of electricity.
- › Make sure that there are no concealed wires or other sources of electricity.

⚠ Warning

During breaking, concealed wires and pipes constitute a danger that can result in serious injury.

- › Before you start breaking, check the composition of the material you are to work on.
- › Watch out for concealed cables and pipes e.g. electricity, telephone, water, gas and sewage lines etc.
- › If the tool seems to have hit a concealed object, switch off the machine immediately.
- › Make sure that there is no danger before continuing.

Projectile hazard

⚠ Warning

During breaking or hammering, splinters or other particles from the worked material may become projectiles and cause personal injury by striking the operator or other persons.

- › Use approved personal protective equipment, including impact resistant safety glasses with side protection, to reduce the risk of being injured by a projectile.



Noise hazard

Warning

High sound levels may cause permanent hearing loss.

- › Use hearing protection in accordance with occupational health and safety regulations.

Silica/Dust hazard

Warning

Exposure to crystalline silica (sometimes called 'silica dust') as a result of breaking, hammering, or other activities involving rock, concrete, asphalt or other materials may cause silicosis (a serious lung disease), silicosis-related illnesses, cancer, or death. Silica is a major component of rock, sand and mineral ores.

To reduce silica exposure:

- › Use proper engineering controls to reduce the amount of silica in the air and the build-up of dust on equipment and surfaces. Examples of such controls include: exhaust ventilation, dust collection systems and water sprays. Make sure that controls are properly installed and maintained.
- › Wear, maintain, and correctly use approved particulate respirators when engineering controls alone are not adequate to reduce exposure below permissible levels.
- › Participate in air monitoring, medical exams, and training programs offered by your employer and when required by law.
- › Wear washable or disposable protective clothes at the worksite; shower and change into clean clothes before leaving the worksite to reduce exposure of silica to yourself, other persons, cars, homes, and other areas.
- › Do not eat, drink, or use tobacco products in areas where there is dust containing crystalline silica.
- › Wash your hands and face before eating, drinking, or using tobacco products outside of the exposure area.
- › Work with your employer to reduce silica exposure at your worksite.

Warning

Some dust, fumes or other airborne material created during use of the machine may contain chemicals known to the State of California to cause cancer and birth defects or other reproductive harm. Some examples of such chemicals are:

- › Crystalline silica and cement and other masonry products.
- › Arsenic and chromium from chemically-treated rubber.
- › Lead from lead based paints.

To reduce your exposure to these chemicals, work in a well ventilated area, and work with approved safety equipment, such as dust masks that are specially designed to filter out microscopic particles.

Vibration hazard

Warning

Normal and proper use of the machine exposes the operator to vibration. Regular and frequent exposure to vibration may cause, contribute to, or aggravate injury or disorders to the operator's fingers, hands, wrists, arms, shoulders and/or other body parts, including debilitating and/or permanent injuries or disorders that may develop gradually over periods of weeks, months, or years. Such injury or disorder may include damage to the blood circulatory system, damage to the nervous system, damage to joints, and possibly damage to other body structures.

If numbness, tingling, pain, clumsiness, weakened grip, whitening of the skin, or other symptoms occur at any time, when operating the machine or when not operating the machine, do not resume operating the machine and seek medical attention. Continued use of the machine after the occurrence of any such symptom may increase the risk of symptoms becoming more severe and/or permanent.

The following may help to reduce exposure to vibration for the operator:

- › Let the tool do the job. Use a minimum hand grip consistent with proper control and safe operation.



- › When the percussion mechanism is activated, the only body contact with the machine you should have is your hands on the handles. Avoid any other contact, e.g. supporting any part of the body against the machine or leaning onto the machine trying to increase the feed force. It is also important not to keep the trigger engaged while extracting the tool from the broken work surface.
- › Make sure that the inserted tool is well-maintained (including sharpness, if a cutting tool), not worn out, and of the proper size. Inserted tools that are not well-maintained, or that are worn out, or that are not of the proper size result in longer time to complete a task (and a longer period of exposure to vibration) and may result in or contribute to higher levels of vibration exposure.
- › Stop working Immediately if the machine suddenly starts to vibrate strongly. Before resuming the work, find and remove the cause of the increased vibrations.
- › Comply with the recommended air-pressure when operating the machine. Either higher or lower air-pressure has the potential of resulting in higher levels of vibration.
- › Do not grab, hold or touch the inserted tool when using the machine.
- › Participate in health surveillance or monitoring, medical exams, and training programs offered by your employer and when required by law.

Note! See the “Noise & vibration declaration statement” for the machine, including the declared vibration values and “Additional vibration information”. These can be found at the end of the Safety and Operating instructions.

Machine modification hazard

Warning

Any machine modification not approved by Chicago Pneumatic may result in serious injuries to yourself or others.

- › **The machine must not be modified without Chicago Pneumatic's permission.**
- › **Use only original parts and accessories approved by Chicago Pneumatic.**

Additional safety instructions

- › Machines and accessories must only be used for their intended purpose.
- › Only qualified and trained persons may operate or maintain the machine.
- › Learn how the machine is switched off in the event of an emergency.
- › The maximum permissible air pressure for the machine must not be exceeded.
- › Release the start and stop device immediately in all cases of power supply interruption.
- › Always inspect the equipment prior to use. Do not use the equipment if you suspect that it is damaged.
- › Always use your common sense and good judgment.
- › Pay attention and look at what you are doing.
- › Do not use the machine when you are tired or under the influence of drugs, alcohol or anything else that may affect your vision, reactions or judgment.
- › Participate in safety and training courses.
- › Never strike or abuse any equipment.
- › Keep the machine and tools in a safe place, out of the reach of children and locked up.
- › Make sure that all the attached and related equipment is properly maintained.
- › Signs and stickers bearing important information regarding personal safety and care of the machine are supplied with every machine. Make sure that the signs are always legible. New signs and stickers can be ordered from the spare parts list.
- › Make sure that no unauthorized personnel trespass into the working zone.
- › Keep the workplace clean and free from foreign objects.
- › Never point a compressed air hose at yourself or anyone else. To avoid the risk of getting injured, never use compressed air to blow e.g. dust, dirt etc. from your clothes.



Protective equipment

Always use approved protective equipment. Operators and all other persons in the working area must wear protective equipment, including at a minimum:

- › Protective helmet
- › Hearing protection
- › Impact resistant eye protection with side protection
- › Respiratory protection when appropriate
- › Protective gloves
- › Protective boots

Service and maintenance

Regular maintenance is a prerequisite for keeping the machine safe and effective. Carefully follow the operating instructions.

Before undertaking any maintenance or changing the inserted tool on pneumatic machines, always switch off the air supply and bleed the machine by depressing the start and stop device. Then disconnect the air hose from the machine.

- › **Use only authorized parts. Any damage or malfunction caused by unauthorized parts will not be covered by Warranty or Product Liability.**
- › Change damaged parts immediately.
- › Replace damaged and worn components in good time.
- › For major service to the machine, contact your nearest authorized workshop.
- › When cleaning mechanical parts with solvents, make sure to comply with current health and safety regulations and that there is satisfactory ventilation.

Inserted tools

- › Keep the tools clean and in good condition. Regularly check the inserted tools, make sure that they are sharp and not worn out.

Note! The machine can be destroyed if you use incorrect inserted tools.



Overview

To reduce the risk of serious injury or death to yourself or others, read the Safety instructions section found on the previous pages of this manual before operating the machine.

Design and function

CP 4123 is a pneumatic tool designed for rugged use in foundries, fabrication shops and construction applications. The different stroke versions offer the power levels necessary for a variety of applications, from light to medium chipping and trimming through heavy cutting. The machine can be used both horizontally and vertically. No other use is permitted.

CP 4125 is a pneumatic tool designed for rugged use in foundries, shipyards, refineries, fabrication shops and construction applications. The 22" to 4" stroke versions offer the power levels necessary for a variety of applications from light to medium chipping and trimming through heavy cutting. The machine can be used both horizontally and vertically. No other use is permitted.

Choosing the correct pneumatic hammer

It is important to choose the correct size of pneumatic hammer for the work to be performed. A pneumatic hammer that is too small means that the work will take longer.

A hammer that is too large means that there must be frequent repositioning, which is unnecessarily tiring for the operator.

A simple rule for choosing the correct size of pneumatic hammer is that a normal sized piece of broken material should be removed from the workpiece within 5-10 seconds of operation.

- › If it takes less than 5 seconds a smaller pneumatic hammer should be selected.
- › If it takes more than 10 seconds a larger pneumatic hammer should be selected.

Main parts

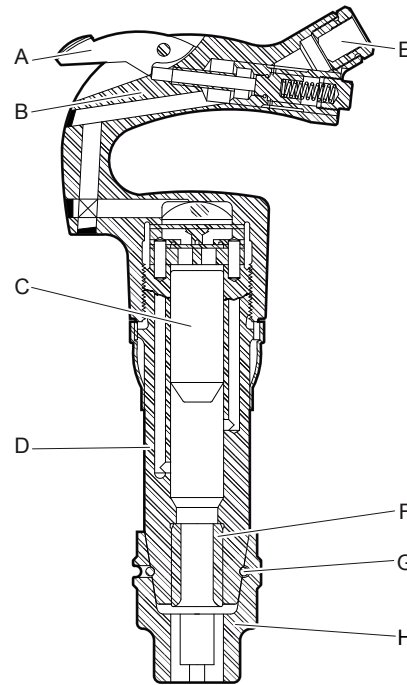

- A. Trigger
- B. Handle
- C. Piston
- D. Cylinder
- E. Air intake
- F. Tool bushing
- G. Lock coil
- H. Retainer



Stamps, signs and stickers

Signs and stickers with important information about personal safety and machine care are mounted on the machine. The signs and stickers must always be legible. New signs and stickers can be ordered from the spare parts list.

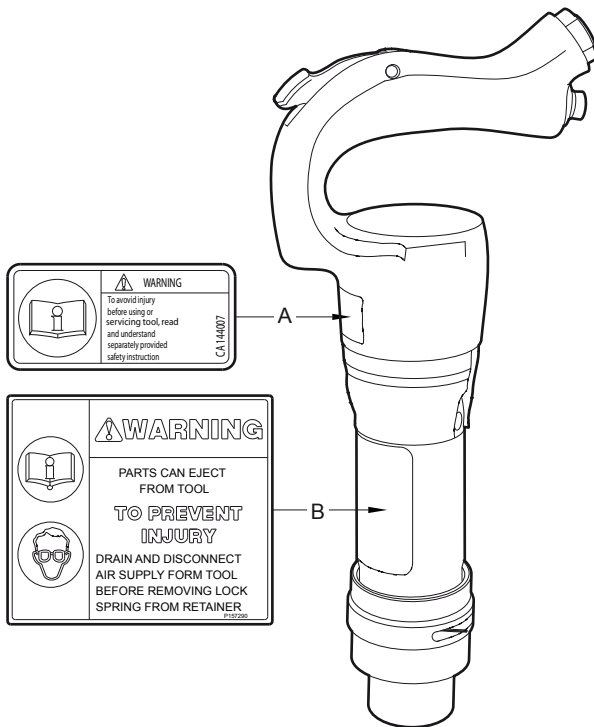

- A. The warning symbol together with the book symbol means that the user must read the Safety and Operating instructions before the machine is used for the first time.
- B. The sign informs the operator of the following:
Before changing the tool, stop the machine, switch off the compressed air supply and bleed the machine by activating the start and stop device. Use approved personal protective equipment, including impact resistant safety glasses with side protection, to reduce the risk of being injured by a projectile.

Installation

Hoses and connections

Connections between the compressed air source and the machine

- › Select the correct dimension and length for the compressed air hose. For hose lengths up to 100 feet (30 m), use a hose with a minimum internal diameter of 3/4 in. (19 mm). If the hose length is between 100 and 300 feet (30-100 m), use a hose with a minimum internal diameter of 1 in. (25 mm).
- › Blow any impurities out of the compressed air hose before connecting it to the machine.
- › Check that you are using the correct recommended operating pressure, 6 bar (e).

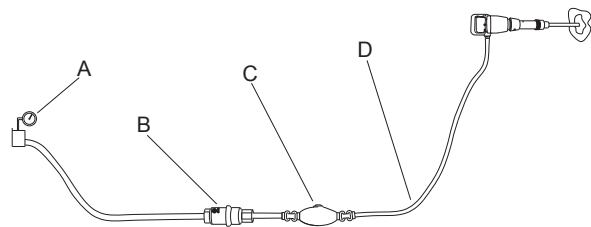

- A. Compressed air source
- B. Water separator (optional)
- C. Lubricator (optional)
- D. Max. 10 feet (3 m) compressed air hose between the lubricator and the machine.

Methods to prevent freezing

Ice formation in the muffler can occur when the ambient air temperature is 32-50 °F (0-10 °C) and the relative humidity is high.

The machine is designed to avoid the formation of ice in the muffler. Despite this, under extreme conditions ice can form in the muffler.

The following actions can be taken to further counteract the risk of ice formation:

1. Use an air tool oil containing antifreeze agents.
2. Use a water separator.



Water separator

The length of the air hose between the compressor and the water separator must be such that the water vapor is cooled and condenses in the hose before reaching the water separator.

The required hose length is dependant on the ambient temperature and the relative humidity. If the ambient temperature is below 32 °F (0 °C) the hose must be short enough to prevent the water from freezing before reaching the water separator.

Lubrication

The lubricant is important for the machine's function and has a great impact on the service life. In order to supply the correct volume of oil, a lubricator should be connected to the air hose. The use of the Chicago Pneumatic Air Line Lubricator is recommended. To guarantee good lubrication, the length of the air hose between the lubricator and the pneumatic hammer should not exceed 10 feet (3 m).

Too much lubrication may cause starting problems, low power or uneven performance.

Recommended Lubricant: Air tool oil with a viscosity of 100-150 SUS at 100°F (ISO VG 22–32). It is recommended that the oil contains a rust-inhibitor.

Inserted tool

Choosing inserted tool

A correct inserted tool is a condition for good operation. To avoid unnecessary machine damage, it is important to choose inserted tools with a high quality.

Recommended inserted tools are listed in the machine's spare parts list.

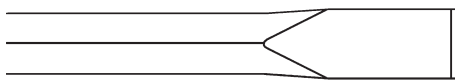

The narrow chisel should be used for demolition and cutting work in concrete and other types of hard material.

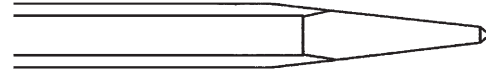

The moil point should only be used for creating holes in concrete and other types of hard material.

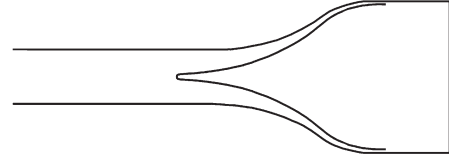

The wide chisel should be used in soft materials e.g. plaster and removal of tiles.

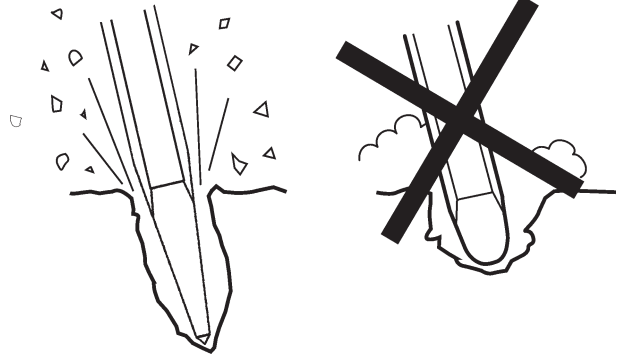

Always use a sharp tool to be able to work effectively. A worn out tool causes increased vibrations and the operation will take longer.

Fitting and removing the inserted tool

⚠ Warning

Starting the machine while changing the inserted tool may cause personal injury. Before changing the tool, stop the machine, switch off the compressed air supply and bleed the machine by activating the start and stop device.

Whenever fitting the inserted tool the following instructions must be observed:

- Before inserting a tool, lubricate the tool shank with grease.
- When the tool is inserted, fit the cap and check the lock function by pulling the inserted tool sharply outwards.



Standard retainer, oval collar chisels, hexagonal shank

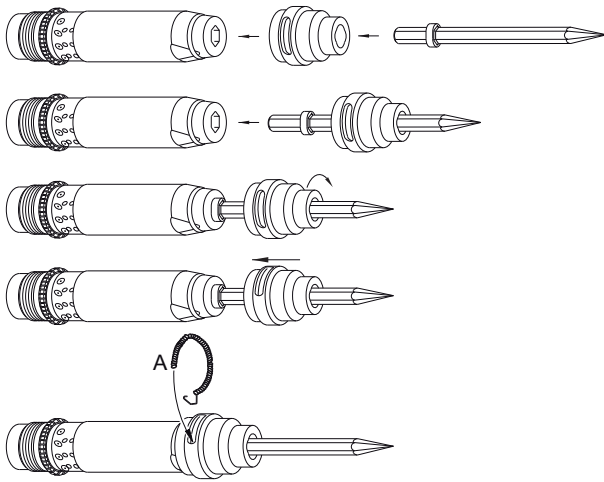

1. Slide the chisel shank into the oval retainer hole.
2. Insert the chisel shank into the tool bushing.
3. Rotate and lock the retainer on to the chisel.
4. Slide the retainer on to the cylinder.
5. Lock the retainer by inserting the lock coil (A).

Standard retainer, oval collar chisels, round shank

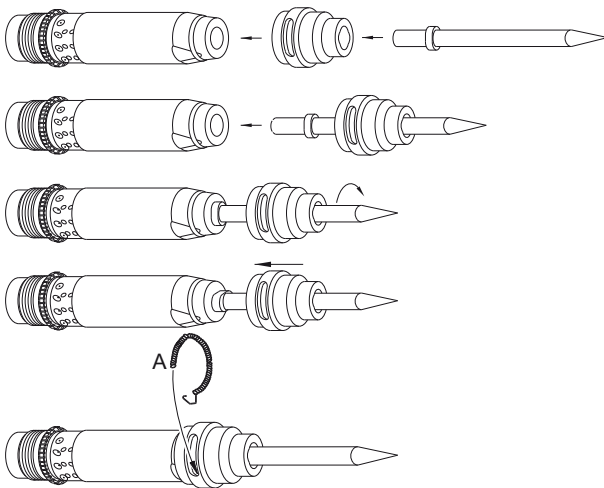

1. Slide the chisel shank into the oval retainer hole.
2. Insert the chisel shank into the tool bushing.
3. Rotate and lock the chisel into the retainer.
4. Slide the retainer on to the cylinder.
5. Lock the retainer by inserting the lock coil (A).

Operation

Start and stop

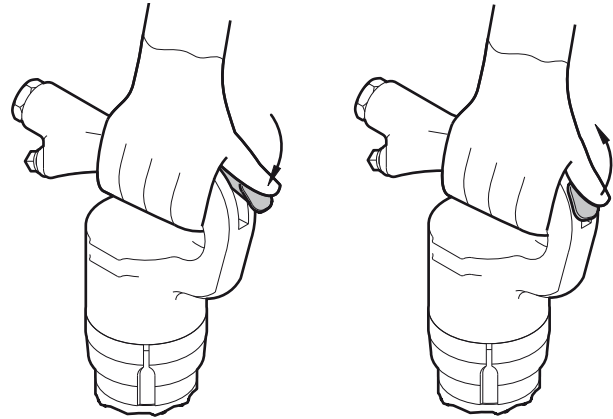

- › Start the machine by squeezing the trigger while firmly holding the handle.
- › Stop the machine by releasing the trigger. The trigger will then return to its original position.

Starting a cut

- › Stand steady and make sure that your feet and hands are at a safe distance from the inserted tool.
- › Press the machine against the surface of the workpiece before starting.
- › Adjust the breaking distance (A) so that the inserted tool does not get stuck.

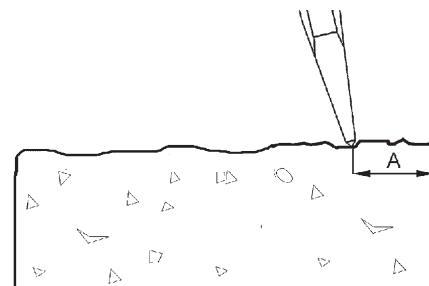

- › Do not try to cut too big a bite.
- › Trying to loosen an inserted tool that is stuck will expose the operator to unnecessary vibrations.



Operating

- › Let the machine do the work; do not press too hard.
- › Avoid working in extremely hard materials e.g. granite and reinforcing iron (reinforcement bar) which would cause substantial vibrations.
- › Any form of idling, operating without inserted tool or operating without feed force adapted must be avoided.
- › When no feed force is adapted, the start and stop device must not be activated.
- › Check regularly that the machine is well lubricated.

When taking a break

- › During all breaks you must put the machine away in such a way that there is no risk of it being unintentionally started.
- › In event of a longer break or when leaving the workplace: Switch off the compressed air supply and then bleed the machine by activating the start and stop device.

Maintenance

Regular maintenance is a fundamental condition for the machine to continue to be a safe and efficient tool.

Checking for wear on the inserted tool

Using an inserted tool with a worn out shank leads to increased machine vibration. To avoid increased vibrations, check the shank for wear before the inserted tool is fitted in the machine.

Every day

- › Clean and inspect the machine.
- › Check the tool retainer for wear and function.
- › Conduct a general inspection for leaks and damage.
- › Check that the air inlet nipple is tightened and that the claw coupling is free from damage.

For the machine to maintain the specified vibration values, always check the following:

- › Too large a clearance between the inserted tool's shank and the chisel bushing will generate increased vibrations. To avoid exposure to excessive vibrations, check the chisel bushing for wear every day.

Three times a year (100 impact hours)

After each operating period of approximately 100 impact hours or 3 times a year the machine must be dismantled and all parts be cleaned and checked. This work must be performed by authorized staff, trained for this task.

Assembly instructions

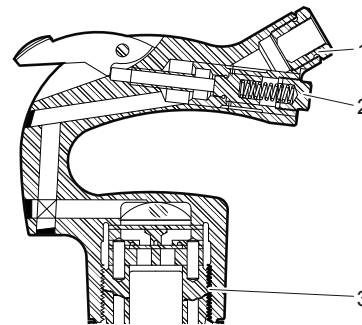

1. Torque: 50-60 lbf/ft (68-81 Nm), use Loctite 243.
2. Torque: 35-40 lbf/ft (47-54 Nm).
3. Torque: 400 lbf/ft (542 Nm).



Storage

- › Make sure that the machine is properly cleaned before storage.
- › Pour approximately 2 oz. (5 cl) of oil directly into the air inlet nipple, connect the machine to the compressed air supply and run it for a few seconds.
- › Always store the machine in a dry place.

Disposal

A used machine must be treated and disposed of in such a way that the greatest possible portion of the material can be recycled and any negative influence on the environment is kept as low as possible.

Troubleshooting

If the pneumatic hammer does not start, has low power or uneven performance, check the following points.

- › Check that the inserted tool being used has the correct shank dimension.
- › Check that the pneumatic hammer is receiving the correct amount of lubricant. Too much lubrication can cause starting problems, low power or uneven performance.
- › Check that the compressed air system supplies the machine with sufficient air pressure to provide full power.
- › Check that the dimension and length of the air hose is in accordance with the recommendations. See "Installation".
- › If there is a risk of freezing, check that the machine's exhaust ports are not blocked.
- › If the machine function is still not satisfactory after this procedure, contact an authorized service workshop.



Technical data

Machine data

Model	Part No.	Weight lb (kg)	Length in. (mm)	Impact freq. Hz	Air Consumption foot ³ /min (l/s)	Shank in. (mm)
CP 4123 2H	8900 0001 05	15 (6.9)	14¾" (375)	37	25 (12)	H .580 (14.7)
CP 4123 2R	8900 0001 04	15 (6.9)	14¾" (375)	37	25 (12)	R .680 (17.3)
CP 4123 3H	8900 0001 07	17 (7.5)	16¾" (425)	30	30 (14)	H .580 (14.7)
CP 4123 3R	8900 0001 06	17 (7.5)	16¾" (425)	30	30 (14)	R .680 (17.3)
CP 4123 4H	8900 0001 09	18 (8.1)	18½" (460)	24	28 (13)	H .580 (14.7)
CP 4123 4R	8900 0001 08	18 (8.1)	18½" (460)	24	28 (13)	R .680 (17.3)
CP 4125 2H	8900 0001 11	15 (6.8)	15" (380)	32	28 (13)	H .580 (14.7)
CP 4125 2R	8900 0001 10	15 (6.8)	15" (380)	32	28 (13)	R .680 (17.3)
CP 4125 3H	8900 0001 13	16 (7.4)	16¾" (415)	28	32 (15)	H .580 (14.7)
CP 4125 3R	8900 0001 12	16 (7.4)	16¾" (415)	28	32 (15)	R .680 (17.3)
CP 4125 4H	8900 0001 15	18 (8.0)	17½" (445)	24	28 (13)	H .580 (14.7)
CP 4125 4R	8900 0001 14	18 (8.0)	17½" (445)	24	28 (13)	R .680 (17.3)

All data at 6 bar (e)



Noise & vibration declaration statement

Vibration value **A** and uncertainty **B** in accordance with EN ISO 8662-5. Please see table “Noise and vibration data” for values A, B, etc.

These declared values were obtained by laboratory type testing in accordance with the stated directive or standards and are suitable for comparison with the declared values of other tools tested in accordance with the same directive or standards. These declared values are not adequate for use in risk assessments and values measured in individual work places may be higher. The actual exposure values and risk of harm experienced by an individual user are unique and depend upon the way the user works, in what material the machine is used, as well as upon the exposure time and the physical condition of the user, and the condition of the machine.

We, Chicago Pneumatic, cannot be held liable for the consequences of using the declared values, instead of values reflecting the actual exposure, in an individual risk assessment in a work place situation over which we have no control.

Additional vibration information

This tool may cause hand-arm vibration syndrome if its use is not adequately managed.

This additional vibration information may be of assistance to employers in meeting their obligations (for example under EU Directive 2002/44/EC) to assess the risks to their workers arising from hand arm vibration associated with the use of this tool.

The vibration emission varies greatly with task and operator technique. The declared vibration value relates to a single axis on the D-handle and much higher vibration levels may occur at other hand positions or measurement directions.

We recommend a programme of health surveillance to detect early symptoms that may relate to vibration exposure, so that management procedures can be modified to help prevent significant disability.

Noise and vibration data

	Vibration values	
	Single axis values	
	Declared	
	ISO 8662-5	
	A m/s ² value	B m/s ² spreads
CP 4123	13	6
CP 4125	13	6



Crowder Supply Co., Inc. • 8495 Roslyn St., Commerce City, CO 80022 • Toll Free: 888-883-5144 • www.CrowderSupply.com



FRANÇAIS

Sommaire

PRESCRIPTIONS DE SÉCURITÉ	22
Symboles de sécurité utilisés	22
Dangers liés à l'utilisation d'outils et de la machine	22
Danger d'incendies et d'explosions	23
Dangers liés aux objets cachés et électriques	23
Danger lié aux projections	23
Danger lié au bruit	24
Danger lié aux poussières et cristaux de silice	24
Danger lié aux vibrations	24
Danger lié aux modifications sur la machine	25
Prescriptions de sécurité supplémentaires	25
Équipements de protection individuelle	26
Entretien et maintenance	26
Outils insérés	26
VUE D'ENSEMBLE	27
Conception et fonctionnement	27
Choix du brise-béton pneumatique correct	27
Principales pièces	27
Stampilles, signes et étiquettes	28
Pose	28
Flexibles et connexions	28
Mesures de prévention du gel	28
Séparateur d'eau	29
Lubrification	29
Outil inséré	29
Fonctionnement	30
Marche/arrêt	30
Démarrage d'une coupe	30
Utilisation	31
Lors des pauses	31
Maintenance	31
Contrôle de l'usure de l'outil inséré	31
Chaque jour	31
Trois fois par an(100 heures d'impact)	31
Instructions d'assemblage	31
Stockage	32
Destruction d'une machine usagée	32
Recherche de pannes	32
Caractéristiques techniques	33
Caractéristiques de la machine	33
Énoncé déclaratif sur les vibrations et le bruit	34
Informations supplémentaires relatives aux vibrations	34
Données relatives au bruit et aux vibrations	34



Introduction

Nous vous remercions d'avoir choisi Chicago Pneumatic comme fournisseur d'outils et de services.

Chicago Pneumatic est une société internationale qui offre une vaste gamme d'outils pneumatiques et hydrauliques comprenant brise-béton, trépan, marteaux burineurs, marteaux-bêches, pioches et défricheuses, bouchardeuses, pompes et bien d'autres outils.

En 2001, la société d'outillage Chicago Pneumatic a fêté son 100ème anniversaire comme pionnier et leader sur le marché de l'industrie des outils pneumatiques. Chicago Pneumatic a toujours misé sur la fourniture de produits puissants et fiables, faciles à entretenir et ayant un bon rapport qualité-prix. Cette philosophie nous a permis de devenir leader sur le marché des outils pneumatiques aux États-Unis.

Plus d'informations sur www.cp.com

À propos des prescriptions de sécurité et des instructions pour l'opérateur

Le but de ces instructions est de vous apprendre parfaitement à utiliser le brise-béton pneumatique de manière efficace et en toute sécurité. Les instructions vous donnent également des conseils et vous indiquent comment effectuer la maintenance de routine du brise-béton pneumatique.

Vous devez lire ces instructions attentivement et les comprendre avant d'utiliser le brise-béton pneumatique pour la première fois.



PRESCRIPTIONS DE SÉCURITÉ

Il convient de lire attentivement les présentes prescriptions de sécurité avant toute utilisation de la machine, afin de minimiser le risque de blessures graves ou de dommages pouvant entraîner la mort.

Affichez les consignes de sécurité sur les différents sites de travail ; faites en des copies pour les employés et assurez-vous que chaque personne concernée a bien lu les prescriptions de sécurité avant d'utiliser ou d'intervenir sur la machine.

Respectez toutes les consignes de sécurité.

Symboles de sécurité utilisés

Les indications **Danger**, **Attention** et **Prudence** ont les significations suivantes :

 **Danger** Indique une situation dangereuse imminente qui, si elle n'est pas évitée, provoquera la mort ou des blessures graves.

 **Attention** Indique une situation dangereuse qui, si elle n'est pas évitée, pourrait provoquer la mort ou des blessures graves.

 **Prudence** Indique une situation potentiellement dangereuse qui, si elle n'est pas évitée, pourrait provoquer des blessures mineures ou modérées.

Dangers liés à l'utilisation d'outils et de la machine

Attention

Durant son utilisation, la machine peut effectuer un mouvement brusque ou imprévu, pouvant provoquer des blessures. En outre, les pertes d'équilibre ou les glissades peuvent provoquer des blessures. Pour réduire les risques :

- › Assurez-vous de toujours adopter une position stable, les pieds dans le prolongement de vos épaules et votre poids bien réparti sur les deux jambes.
- › Restez bien droit et tenez toujours la machine à deux mains.
- › Ne mettez pas la machine en marche lorsqu'elle est posée sur le sol.
- › Assurez-vous que la poignée est toujours bien propre, sans graisse ni huile.

Attention

Le démarrage accidentel de la machine peut provoquer des blessures.

- › Gardez les mains bien éloignées du dispositif de marche/arrêt jusqu'au moment de commencer à travailler.

Attention

L'outil inséré est soumis à de fortes contraintes lorsque la machine est utilisée et peut casser après une certaine période d'utilisation à cause de la fatigue. Une rupture éventuelle de l'outil risque d'induire des mouvements brusques ou violents. De tels mouvements peuvent être la source de blessures graves.

- › Assurez-vous de toujours adopter une position stable, les pieds dans le prolongement de vos épaules et votre poids bien réparti sur les deux jambes.
- › Gardez les mains et les pieds éloignés de l'outil inséré.
- › Examinez régulièrement l'usure de l'outil inséré et contrôlez la présence éventuelle de signes de détérioration ou de fissures visibles.

Attention

Une dimension incorrecte de la tige de l'outil inséré peut induire la perte ou le glissement de ce dernier pendant le fonctionnement. Un outil inséré perdu ou qui glisse peut provoquer des dommages corporels.

- › Avant d'insérer l'outil de travail, assurez-vous que les dimensions de la tige sont les dimensions adéquates pour une utilisation dans la machine.
- › Les outils insérés sans collerette ne peuvent être utilisés.

Attention

Si le chapeau n'est pas fixé, l'outil inséré peut être violemment éjecté, ce qui risque de provoquer des dommages corporels.

- › Une fois que l'outil inséré a été installé et que le chapeau a été fixé, la fonction de verrouillage doit être vérifiée en tirant énergiquement l'outil inséré vers l'extérieur.
- › Assurez-vous que l'outil inséré est complètement en place et que le chapeau est serré dans la position extrême et bloqué par le joint torique avant de démarrer la machine.
- › Ne jamais pointer l'outil inséré vers soi-même ni vers autrui.



⚠ Attention

La mise en marche de la machine au moment du changement de l'outil inséré peut provoquer des dommages corporels.

- › Avant de changer l'outil, arrêtez la machine, coupez l'alimentation d'air comprimé et purgez la machine en activant le dispositif de marche/arrêt.

⚠ Attention

Un flexible d'air comprimé qui se détache risque de fouetter l'air dans tous les sens et de provoquer des dommages corporels ou la mort.

Pour réduire les risques :

- › Vérifiez que le flexible d'air comprimé et les raccords ne sont pas endommagés.
- › Vérifiez que les raccords d'air comprimé sont correctement fixés.
- › Ne jamais essayer de débrancher un flexible d'air comprimé sous pression. D'abord, coupez l'alimentation en air comprimé au niveau du compresseur, puis purgez la machine en activant le dispositif de marche/arrêt.

Danger d'incendies et d'explosions

⚠ Attention

Le fait de forer, de marteler et de travailler avec certains matériaux peut provoquer des étincelles, susceptibles à leur tour d'enflammer des gaz inflammables et de provoquer des explosions. Les explosions peuvent provoquer des blessures graves ou la mort.

Pour réduire de tels risques d'explosion :

- › Ne jamais utiliser la machine dans un environnement explosif quelconque.
- › N'utilisez pas cette machine près de poussières, d'émanations ou de matériaux inflammables.
- › Assurez-vous qu'il n'y a aucune source de gaz non identifiée.

Dangers liés aux objets cachés et électriques

⚠ Attention

La machine n'est pas isolée électriquement. Tout contact de la machine avec de l'électricité risque de provoquer des blessures graves ou la mort.

- › Pour réduire de tels risques de blessures ou de mort, n'utilisez jamais la machine à proximité d'un câble électrique ou d'autres sources d'électricité.
- › Assurez-vous de l'absence de câbles cachés ou d'autres sources d'électricité.

⚠ Attention

Lors de la casse, les tuyaux et câbles occultés constituent un danger pouvant provoquer des blessures graves.

- › Avant de commencer la casse, vérifiez la composition du matériau sur lequel vous allez travailler.
- › Faites attention aux câbles et aux tuyaux dissimulés, comme ceux de l'électricité, du téléphone, de l'eau, du gaz et les canalisations d'égout, etc.
- › Si vous pensez avoir touché un objet occulté avec l'outil, arrêtez immédiatement la machine.
- › Assurez-vous de toute absence de danger avant de continuer.

Danger lié aux projections

⚠ Attention

Pendant la casse ou le martelage, les éclats ou d'autres particules du matériau travaillé peuvent devenir des projectiles et provoquer des blessures en frappant l'opérateur ou d'autres personnes.

- › Utilisez des équipements de protection personnelle, lunettes de sécurité résistant aux chocs équipées de protections latérales intégrées, pour réduire le risque de blessures liées aux projectiles.



Danger lié au bruit

⚠ Attention

Les niveaux acoustiques très élevés peuvent provoquer une perte auditive permanente.

- › Utilisez des protections auditives conformes aux règles d'hygiène et de sécurité du travail.

Danger lié aux poussières et cristaux de silice

⚠ Attention

L'exposition à la silice cristalline (parfois appelée « poussière de silice ») résultant de la casse, du martelage ou d'une autre activité impliquant la roche, le béton, l'asphalte ou d'autres matériaux peut provoquer la silicose (une maladie grave des poumons), des maladies liées à la silicose, le cancer ou la mort. La silice est l'un des principaux composants de la roche, du sable et des minéraux.

Pour réduire l'exposition à la silice :

- › Appliquez des mesures d'ingénierie adaptées pour réduire la quantité de silice dans l'air et l'accumulation de poussières sur les équipements et les surfaces. Exemples de mesures applicables : systèmes de ventilation aspirante et de captage des poussières, pulvérisation d'eau. Assurez-vous que ces systèmes sont correctement installés et entretenus.
- › Portez, conservez et utilisez correctement les respirateurs contre les matières en suspension quand les mesures d'ingénierie, seules, ne sont pas adéquates pour réduire l'exposition à des niveaux tolérables.
- › Participez à la surveillance de l'air, aux examens médicaux et aux programmes de formation offerts par votre employeur ou imposés par la loi.
- › Sur le lieu de travail, portez des vêtements de protection lavables ou jetables. Avant de quitter le lieu de travail, douchez-vous et changez de vêtements pour réduire votre exposition au silice et celle des autres, des voitures, des maisons et des autres zones.
- › Ne mangez pas, ne buvez pas et ne fumez pas dans les zones exposées aux poussières contenant de la silice cristalline.
- › Lavez-vous les mains et le visage avant de manger, boire ou fumer hors de la zone exposée.
- › Aidez votre employeur à réduire l'exposition à la silice sur votre lieu de travail.

⚠ Attention

Certaines poussières, émanations ou autres matières en suspension dans l'air pendant l'utilisation de la machine peuvent contenir des produits chimiques, reconnus par l'état de Californie comme pouvant provoquer des cancers, des anomalies congénitales ou d'autres dommages pour la reproduction. Voici quelques-uns de ces produits chimiques :

- › Silice cristalline, ciment et autres produits de maçonnerie.
- › Arsenic et chrome provenant de caoutchouc traité chimiquement.
- › Plomb provenant de peintures à base de plomb.

Pour réduire votre exposition à ces produits, travaillez dans une zone bien ventilée et avec des équipements de sécurité homologués, tels que les masques de protection contre la poussière spécialement conçus pour filtrer les particules microscopiques.

Danger lié aux vibrations

⚠ Attention

L'utilisation normale et adéquate de la machine expose l'opérateur à des vibrations. L'exposition régulière et fréquente aux vibrations peut causer, contribuer à, ou aggraver les blessures ou les troubles au niveau des doigts, des mains, des poignets, des bras, des épaules et/ou d'autres parties du corps de l'opérateur, y compris les blessures ou les troubles débilissants et/ou permanents qui peuvent se développer graduellement sur des semaines, des mois, ou des années. De telles blessures ou troubles peuvent inclure des dommages au niveau du système de circulation sanguine, du système nerveux, des articulations et éventuellement au niveau d'autres parties du corps.

En cas d'apparition, à un moment quelconque, d'engourdissement, de fourmillement, de douleur, de maladresse, d'affaiblissement du poignet, de blanchissement de la peau ou d'autres symptômes, lors de l'utilisation ou non de la machine, cessez toute utilisation de celle-ci et consultez un médecin. Le fait de continuer à utiliser la machine après l'apparition de tels symptômes risque de les aggraver et/ou de les rendre permanents.

Les mesures suivantes peuvent contribuer à réduire l'exposition de l'opérateur aux vibrations :

- › Laissez l'outil faire le travail. Utilisez une poignée de main réduite permettant un contrôle approprié et une utilisation en toute sécurité.



- › Lorsque le mécanisme de percussion est activé, le seul contact de votre corps avec la machine se situe au niveau de vos mains sur les poignées. Évitez tout autre contact, notamment d'appuyer une partie quelconque du corps contre la machine ou de vous pencher sur cette dernière pour essayer d'en augmenter la capacité d'avance. Il est également important de ne pas maintenir la manette actionnée lorsque l'outil est retiré de la surface de travail cassée.
- › Assurez-vous que l'outil inséré est correctement entretenu (et aiguisé s'il s'agit d'un outil coupant), pas usé et de la taille appropriée. Les outils insérés mal entretenus, usés ou de dimension inadaptée allongent la durée d'exécution d'une tâche (et celle de l'exposition aux vibrations) et peuvent induire ou contribuer à des niveaux plus élevés d'exposition aux vibrations.
- › Arrêtez immédiatement de travailler si la machine commence soudainement à vibrer fortement. Avant de recommencer à travailler, identifiez la cause de l'augmentation des vibrations et remédiez-y.
- › Respectez la pression d'air recommandée lorsque vous utilisez la machine. Une pression d'air plus élevée ou plus faible peut entraîner des niveaux de vibrations plus élevés.
- › N'attrapez pas, ne tenez pas et ne touchez pas l'outil inséré lorsque la machine est en marche.
- › Participez à la surveillance médicale, aux examens médicaux et aux programmes de formation offerts par votre employeur ou imposés par la loi.

N.B.! Voir « Énoncé déclaratif sur les vibrations et le bruit » pour la machine, y compris les valeurs des vibrations déclarées et les « Informations supplémentaires relatives aux vibrations ». Ils figurent à la fin des « Prescriptions de sécurité et instructions pour l'opérateur ».

Danger lié aux modifications sur la machine

Attention

Toute modification de la machine non approuvée par Chicago Pneumatic peut provoquer des blessures graves, chez vous ou chez d'autres personnes.

- › **La machine ne doit pas être modifiée sans la permission de Chicago Pneumatic.**
- › **Utilisez uniquement des pièces et des accessoires d'origine approuvés par Chicago Pneumatic.**

Prescriptions de sécurité supplémentaires

- › Ne pas utiliser les machines et les accessoires à d'autres fins que celles pour lesquelles ils sont prévus.
- › Seules des personnes qualifiées ou formées peuvent utiliser ou procéder à l'entretien de la machine.
- › Apprenez à éteindre la machine en cas d'urgence.
- › Ne dépassez pas la pression d'air maximale autorisée pour la machine.
- › Relâchez immédiatement le dispositif de marche/arrêt en cas de coupure de courant quelconque.
- › Vérifiez toujours l'équipement avant de l'utiliser. Ne pas utiliser la machine si elle ne vous semble pas en parfait état.
- › Faites toujours preuve de bon sens et faites appel à votre jugement personnel.
- › Soyez vigilant et concentrez-vous sur ce que vous faites.
- › N'utilisez pas la machine lorsque vous êtes fatigué ou sous l'influence de médicaments, de l'alcool ou de toute autre substance qui risque d'affecter votre vue, vos réactions ou votre jugement.
- › Participez aux cours de formation et de sécurité.
- › Ne maltraitez jamais l'équipement.
- › Conservez la machine et les outils bien verrouillés, dans un endroit sûr, hors de la portée des enfants.
- › Assurez-vous que tous les équipements auxiliaires ou accessoires sont correctement entretenus.
- › Des plaques et des étiquettes portant des informations importantes relatives à la sécurité des personnes et à l'entretien de la machine sont fournis avec celle-ci. Assurez-vous que l'ensemble de ces indications sont toujours lisibles. De nouveaux signes et étiquettes peuvent être commandés en utilisant la liste des pièces détachées.
- › Assurez-vous qu'aucune personne non autorisée ne pénètre dans la zone de travail.
- › Maintenez le lieu de travail propre et exempt de corps étrangers.
- › Ne jamais pointer un flexible d'air comprimé vers soi-même ou vers autrui. Afin d'éviter tout risque de blessure, ne jamais utiliser d'air comprimé pour nettoyer la poussière, les salissures, etc., sur vos vêtements.



Équipements de protection individuelle

Utilisez toujours des équipements de protection individuelle homologués. Les opérateurs ainsi que toute autre personne présente dans la zone de travail doivent porter un équipement de protection individuelle comprenant au minimum :

- › Casque de protection
- › Protections auditives
- › Protecteurs des yeux résistants aux chocs avec protection latérale
- › Appareil de protection respiratoire, le cas échéant
- › Gants de protection
- › Chaussures de sécurité

Entretien et maintenance

Un entretien régulier est une condition essentielle pour garantir la sécurité et l'efficacité de la machine. Suivez attentivement les instructions pour l'opérateur.

Avant d'entreprendre toute maintenance ou changement de l'outil inséré d'une machine pneumatique, coupez toujours l'air et purgez la machine en appuyant sur le dispositif de marche/arrêt. Débranchez ensuite le flexible d'air de la machine.

- › **N'utilisez que des pièces de rechange homologuées. Tout dommage ou dysfonctionnement provoqué par des pièces non homologuées ne sera pas couvert par la garantie ou la Responsabilité Produit.**
- › Remplacez immédiatement les pièces endommagées.
- › Ne tardez pas à remplacer les composants abîmés et usés.
- › Pour un entretien plus complet de la machine, contactez l'atelier homologué le plus proche.
- › Lors du nettoyage des pièces mécaniques avec un solvant, assurez-vous que vous respectez bien les normes de sécurité et de santé et que la ventilation est suffisante.

Outils insérés

- › Maintenez les outils propres et en bon état. Contrôlez régulièrement les outils insérés, assurez-vous qu'ils sont affûtés et ne présentent pas d'usure.

N.B.! L'utilisation d'outils insérés inadaptés peut provoquer la destruction de la machine.



VUE D'ENSEMBLE

Il convient de lire attentivement la section des consignes de sécurité figurant sur les pages précédentes du présent document avant toute utilisation de la machine, afin de minimiser le risque de blessures graves ou de dommages pouvant entraîner la mort.

Conception et fonctionnement

Le modèle CP 4123 est un outil pneumatique conçu pour un usage intensif dans les fonderies, ateliers de fabrication et la construction. Les différentes versions fournissent des niveaux de frappe adaptés à toute une série d'utilisations, du burinage et du découpage légers à moyens à la découpe intensive. Cette machine peut être utilisée horizontalement et verticalement. Toute autre utilisation est interdite.

Le modèle CP 4125 est un outil pneumatique conçu pour un usage intensif dans les fonderies, les chantiers navals, les raffineries, les ateliers de fabrication et la construction. Les versions 2" à 4" fournissent des niveaux de frappe adaptés à toute une série d'utilisations, du burinage et du découpage légers à moyens à la découpe intensive. Cette machine peut être utilisée horizontalement et verticalement. Toute autre utilisation est interdite.

Choix du brise-béton pneumatique correct

Il est important de choisir un brise-béton pneumatique dont la taille est adaptée au travail à effectuer.

Un brise-béton pneumatique trop petit implique que le travail durera plus longtemps.

Un brise-béton trop grand implique un repositionnement fréquent, ce qui fatigue inutilement l'opérateur.

Une règle simple permettant de choisir correctement la taille d'un brise-béton établit qu'un morceau de matériel cassé de taille normale doit pouvoir être retiré du site de travail à l'issue de 5-10 secondes de fonctionnement.

- › Si cela prend moins de 5 secondes, il faut alors choisir un brise-béton pneumatique plus petit.
- › Si cela prend plus de 10 secondes, il faut alors choisir un brise-béton pneumatique plus grand.

Principales pièces

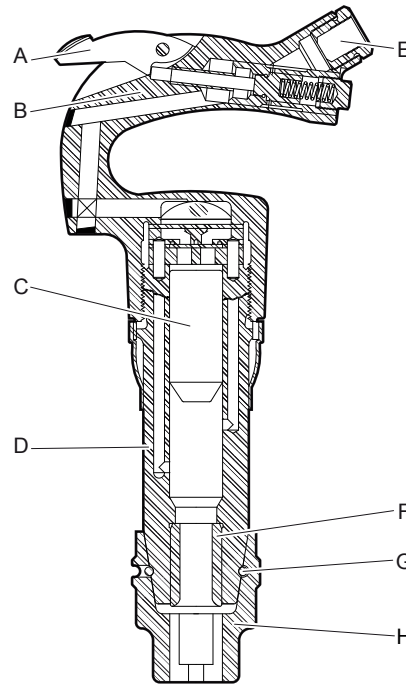

- A. Manette
- B. Poignée
- C. Piston
- D. Cylindre
- E. Prise d'air
- F. Douille d'outil
- G. Bobine de verrou
- H. Dispositif de retenue



Estampilles, signes et étiquettes

Des signes et des étiquettes comportant des informations importantes relatives à la sécurité des personnes et à l'entretien de la machine sont placés sur celle-ci. Ces signes et étiquettes doivent rester lisibles en permanence. De nouveaux signes et étiquettes peuvent être commandés en utilisant la liste des pièces détachées.

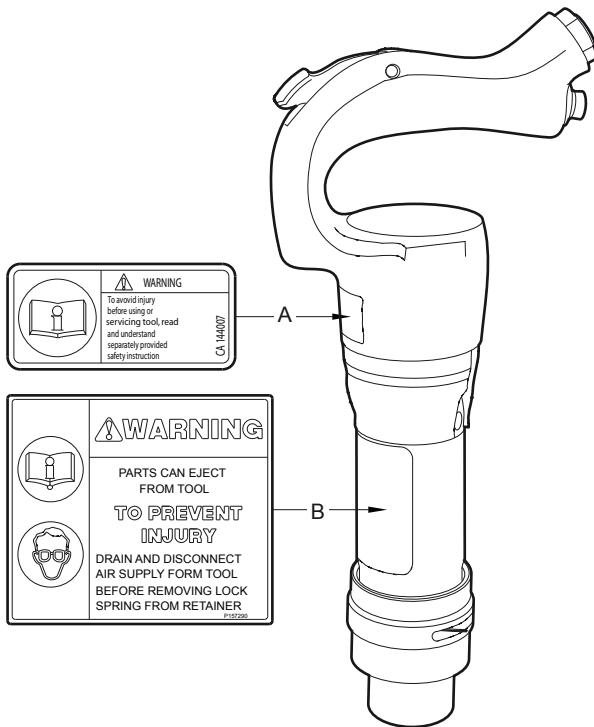

- A. Le symbole d'avertissement associé au symbole du livre signifie que l'utilisateur doit lire les prescriptions de sécurité et instructions pour l'opérateur avant d'utiliser la machine pour la première fois.
- B. Le signe informe l'opérateur des choses suivantes :
 Avant de changer l'outil, arrêtez la machine, coupez l'alimentation d'air comprimé et purgez la machine en activant le dispositif de marche/arrêt. Utilisez des équipements de protection personnelle, lunettes de sécurité résistant aux chocs équipées de protections latérales intégrées, pour réduire le risque de blessures liées aux projectiles.

Pose

Flexibles et connexions

Raccords entre la source d'air comprimé et la machine

- › Sélectionnez un flexible d'air comprimé possédant une dimension et une longueur correctes. Pour les longueurs de flexible allant jusqu'à 100 feet (30 mètres), il faut utiliser un flexible de diamètre intérieur minimal de 3/4 in. (19 mm). Si la longueur de flexible est comprise entre 100 et 300 feet (30-100 m), il faut utiliser un flexible de diamètre intérieur minimal de 1 in. (25 mm).
- › Éliminez toute impureté du flexible d'air comprimé avant de le brancher à la machine.
- › Vérifiez que vous utilisez la bonne pression de fonctionnement recommandée, 6 bars (e).

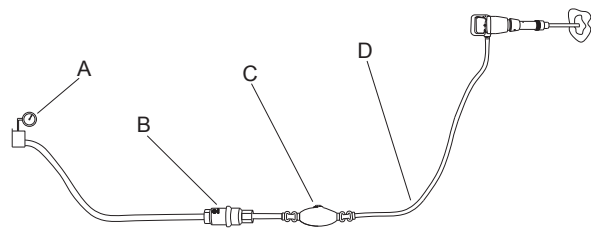

- A. Source d'air comprimé
- B. Séparateur d'eau (en option)
- C. Graisseur (en option)
- D. 10 feet (3 m) maximum de flexible d'air comprimé entre le graisseur et la machine.

Mesures de prévention du gel

Le givrage peut se produire dans le silencieux lorsque la température ambiante est de 32-50°F (0-10°C) et que l'humidité relative est élevée.

La machine est conçue pour éviter le givrage dans le silencieux. Cependant, dans des conditions extrêmes, du givre peut se former dans le silencieux.

Les actions suivantes peuvent être mises en oeuvre pour éviter le risque de formation de givre :

1. Utilisez une huile pour outils pneumatiques contenant une solution antigel.
2. Utilisez un séparateur d'eau.



Séparateur d'eau

Utilisez un flexible suffisamment long entre le compresseur et le séparateur d'eau pour assurer le refroidissement et la condensation de la vapeur d'eau dans le flexible avant d'atteindre le séparateur d'eau.

La longueur de flexible requise est fonction de la température ambiante et du taux d'humidité relative.

Si la température ambiante est inférieure à 32° F (0° C), le flexible ne doit pas être très long afin que l'eau n'y gèle pas avant d'atteindre le séparateur d'eau.

Lubrification

Le lubrifiant joue un rôle important dans le fonctionnement de la machine et a une grande incidence sur sa durée de vie. Afin de fournir le volume d'huile adéquat, il convient de brancher un graisseur au flexible d'air. Il est recommandé d'utiliser le graisseur de conduite pneumatique de Chicago Pneumatic.

Pour garantir une bonne lubrification, la longueur du flexible d'air entre le graisseur et le brise-béton pneumatique ne doit pas dépasser 10 feet (3 m).

Une lubrification excessive peut entraîner des problèmes de démarrage, un défaut de puissance ou un fonctionnement irrégulier.

Lubrifiant recommandé : Huile pour outil pneumatique avec une viscosité de 100-150 SUS à 100° F (ISO VG 22-32). Il est recommandé d'utiliser une huile contenant un produit antirouille.

Outil inséré

Fixation et retrait de l'outil inséré

⚠ Attention

La mise en marche de la machine au moment du changement de l'outil inséré peut provoquer des dommages corporels. Avant de changer l'outil, arrêtez la machine, coupez l'alimentation d'air comprimé et purgez la machine en activant le dispositif de marche/arrêt.

Les instructions suivantes doivent être observées lors de chaque fixation de l'outil inséré :

- Avant d'insérer un outil, lubrifiez sa tige avec de la graisse.
- Une fois que l'outil inséré a été installé, fixez le chapeau et vérifiez la fonction de verrouillage en tirant brusquement l'outil inséré vers l'extérieur.

Choix de l'outil inséré

Un outil inséré adéquat est une condition requise pour un bon fonctionnement. Pour éviter des dommages inutiles au niveau de la machine, il est important de choisir des outils insérés d'une grande qualité.

Les outils insérés recommandés figurent dans la liste des pièces détachées de la machine.

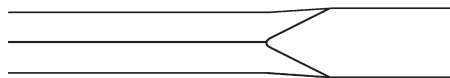

Le burin étroit doit être utilisé pour le travail de démolition et de coupe de béton et d'autres types de matériaux durs.

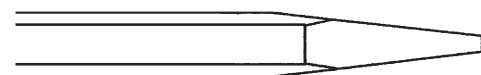

Le pic doit être utilisé uniquement pour faire des trous dans du béton et d'autres types de matériaux durs.

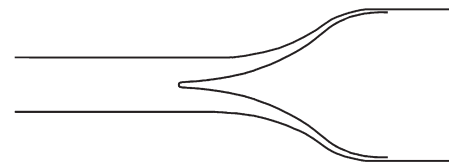

Le burin large doit être utilisé avec les matériaux tendres tels que le plâtre et pour retirer les tuiles.

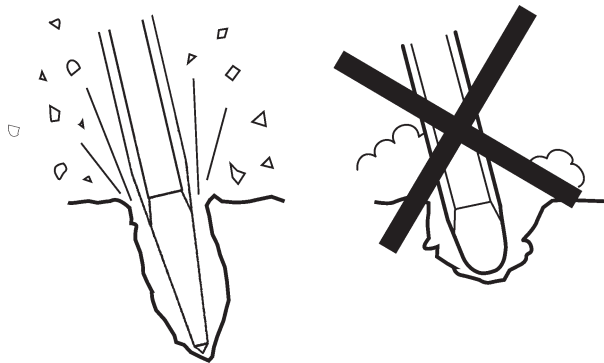

Utilisez toujours un outil tranchant pour pouvoir travailler de manière efficace. Un outil usé génère plus de vibrations et requiert plus de temps pour effectuer le travail.



Dispositif de retenue standard, burins à colliers ovales, emmanchement hexagonal

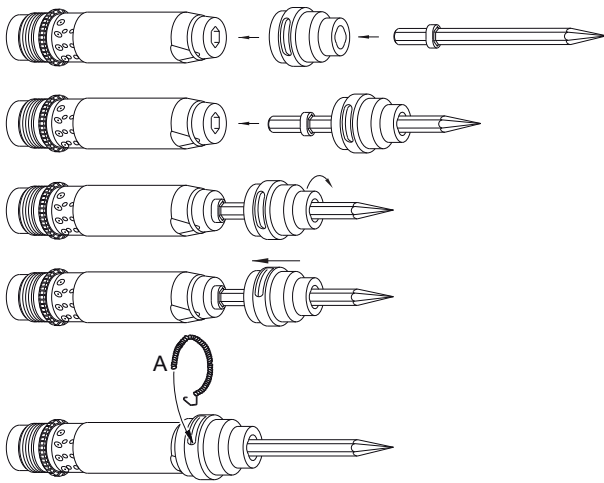

1. Faites glisser la tige du burin dans l'orifice ovale du dispositif de retenue.
2. Introduisez la tige de burin dans la douille d'outil.
3. Tournez et verrouillez le dispositif de retenue sur le burin.
4. Faites glisser le dispositif de retenue sur le cylindre.
5. Verrouillez le dispositif de retenue en y insérant la bobine de verrouillage (A).

Dispositif de retenue standard, burins à colliers ovales, emmanchement arrondi

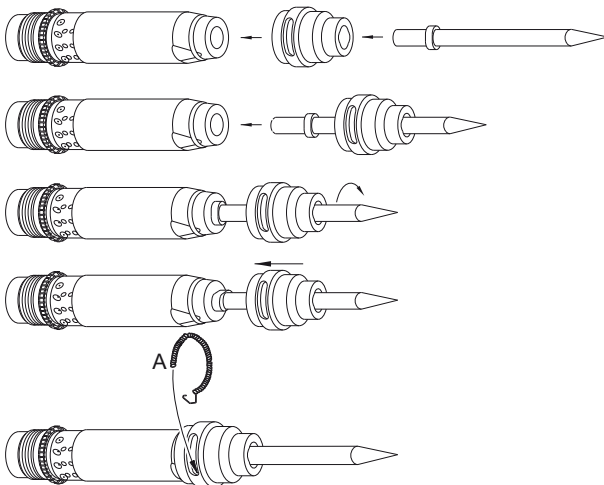

1. Faites glisser la tige du burin dans l'orifice ovale du dispositif de retenue.
2. Introduisez la tige de burin dans la douille d'outil.
3. Tournez et verrouillez le burin dans le dispositif de retenue.
4. Faites glisser le dispositif de retenue sur le cylindre.
5. Verrouillez le dispositif de retenue en y insérant la bobine de verrouillage (A).

Fonctionnement

Marche/arrêt

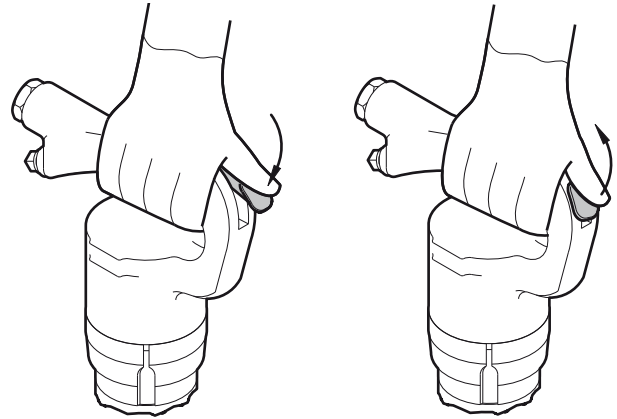

- › Démarrez la machine en appuyant sur la manette tout en tenant fermement la poignée.
- › Arrêtez la machine en relâchant la manette. La manette reviendra alors à sa position d'origine.

Démarrage d'une coupe

- › Restez bien droit et assurez-vous que vos pieds et vos mains sont à une distance de sécurité de l'outil inséré.
- › Appuyez la machine contre la surface à travailler avant de commencer.
- › Adaptez la distance de casse (A) de manière à ce que l'outil inséré ne reste pas bloqué.

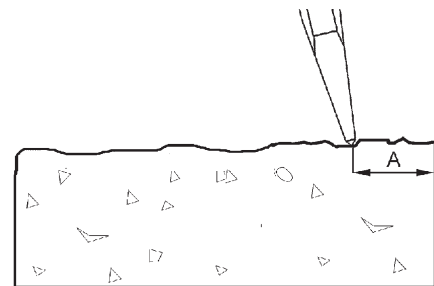

- › N'essayez pas de couper trop à la fois.
- › Le fait de libérer un outil inséré bloqué expose l'opérateur à des vibrations inutiles.



Utilisation

- › Laissez la machine faire le travail, n'appuyez pas trop fort.
- › Évitez de travailler sur des matériaux extrêmement durs tels que le granit et le ferrailage (barre d'armature) car cela causerait des vibrations substantielles.
- › Toute forme d'utilisation au ralenti, sans outil inséré ou sans force d'avance adaptée doit être évitée.
- › En l'absence de force d'avance adaptée, le dispositif de marche/arrêt ne doit pas être activé.
- › Vérifiez régulièrement que la machine est correctement lubrifiée.

Lors des pauses

- › Pendant toutes vos pauses, vous devez éloigner la machine de manière à éliminer tout risque de démarrage accidentel.
- › En cas de pause prolongée ou lorsque vous quittez votre lieu de travail : Coupez l'alimentation en air comprimé, puis purgez la machine en activant le dispositif de marche/arrêt.

Maintenance

La maintenance régulière est une condition fondamentale pour que la machine reste un outil sûr et efficace.

Contrôle de l'usure de l'outil inséré

L'utilisation d'un outil inséré ayant une tige usée entraîne une augmentation des vibrations de la machine. Pour éviter l'augmentation des vibrations, vérifiez si la tige est usée avant de placer l'outil inséré dans la machine.

Chaque jour

- › Nettoyez et inspectez la machine.
- › Examinez l'usure du dispositif de retenue de l'outil et vérifiez son fonctionnement.
- › Effectuez une inspection générale des fuites et dommages.
- › Vérifiez que l'embout de prise d'air est bien serré et que l'accouplement du pied-de-biche n'est pas endommagé.

Pour que la machine respecte les valeurs des vibrations spécifiées, il faut toujours examiner les points suivants :

- › Un jeu trop grand entre la tige de l'outil inséré et la bague du burin produira des vibrations plus importantes. Pour éviter l'exposition aux vibrations excessives, examinez chaque jour l'usure de la bague du burin.

Trois fois par an (100 heures d'impact)

Après chaque période d'utilisation d'environ 100 heures d'impact ou 3 fois par an, la machine doit être démontée et toutes les pièces doivent être nettoyées et examinées. Ce travail doit être effectué par du personnel autorisé et formé à cette tâche.

Instructions d'assemblage

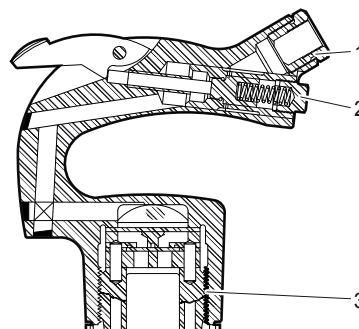

1. Couple : 50-60 lbf/ft (68-81 Nm), Utilisez du Loctite 243
2. Couple : 35-40 lbf/ft (47-54 Nm).
3. Couple : 400 lbf/ft (542 Nm).



Stockage

- › Assurez-vous que la machine est bien nettoyée avant son stockage.
- › Versez environ 2 oz (5 cl) d'huile directement dans l'embout de prise d'air, reliez la machine à l'alimentation d'air comprimé et laissez-la fonctionner pendant quelques secondes.
- › Stockez toujours la machine dans un endroit sec.

Destruction d'une machine usagée

Une machine usagée doit être traitée et détruite de telle manière que la plus grande partie des matériaux puisse être recyclée et que tout impact négatif sur l'environnement soit aussi faible que possible.

Recherche de pannes

Si le brise-béton pneumatique ne démarre pas ou s'il a une puissance faible ou une performance irrégulière, vérifiez les points suivants.

- › Vérifiez que l'outil inséré utilisé possède la bonne taille de tige.
- › Vérifiez que le brise-béton pneumatique reçoit la quantité correcte de lubrifiant. Une lubrification excessive peut causer des problèmes de démarrage, une faible puissance ou une performance irrégulière.
- › Vérifiez que le système d'air comprimé fournit à la machine une pression d'air suffisante à assurer la puissance maximale.
- › Vérifiez que les dimensions et la longueur du flexible d'air sont conformes aux recommandations. Voir « Installation ».
- › En cas de risque de gel, vérifiez que les ports d'échappement de la machine ne sont pas bloqués.
- › Si le fonctionnement de la machine n'est toujours pas satisfaisant après cette procédure, contactez un atelier homologué.



Caractéristiques techniques

Caractéristiques de la machine

Modèle	Référence	Poids lb (kg)	Longueur in. (mm)	Fréquence d'impact Hz	Consommation d'air foot ³ /min (l/s)	Tige in. (mm)
CP 4123 2H	8900 0001 05	15 (6.9)	14¾" (375)	37	25 (12)	H .580 (14.7)
CP 4123 2R	8900 0001 04	15 (6.9)	14¾" (375)	37	25 (12)	R .680 (17.3)
CP 4123 3H	8900 0001 07	17 (7.5)	16¾" (425)	30	30 (14)	H .580 (14.7)
CP 4123 3R	8900 0001 06	17 (7.5)	16¾" (425)	30	30 (14)	R .680 (17.3)
CP 4123 4H	8900 0001 09	18 (8.1)	18⅞" (460)	24	28 (13)	H .580 (14.7)
CP 4123 4R	8900 0001 08	18 (8.1)	18⅞" (460)	24	28 (13)	R .680 (17.3)
CP 4125 2H	8900 0001 11	15 (6.8)	15" (380)	32	28 (13)	H .580 (14.7)
CP 4125 2R	8900 0001 10	15 (6.8)	15" (380)	32	28 (13)	R .680 (17.3)
CP 4125 3H	8900 0001 13	16 (7.4)	16⅜" (415)	28	32 (15)	H .580 (14.7)
CP 4125 3R	8900 0001 12	16 (7.4)	16⅜" (415)	28	32 (15)	R .680 (17.3)
CP 4125 4H	8900 0001 15	18 (8.0)	17½" (445)	24	28 (13)	H .580 (14.7)
CP 4125 4R	8900 0001 14	18 (8.0)	17½" (445)	24	28 (13)	R .680 (17.3)

Toutes les données à 6 bars (e)



Énoncé déclaratif sur les vibrations et le bruit

Niveau des vibrations **A** et incertitude **B** selon la norme EN ISO 8662-5. Veuillez consulter le tableau « Données relatives au bruit et aux vibrations » pour les valeurs A, B, etc.

Ces valeurs déclarées ont été obtenues à l'issue de tests de type effectués en laboratoire conformément à la directive ou aux normes énoncées et peuvent être comparées aux valeurs déclarées pour d'autres outils testés conformément aux mêmes directives ou normes. Ces valeurs déclarées ne sont pas adéquates pour l'utilisation dans les évaluations de risques et les valeurs mesurées dans différents lieux de travail peuvent être plus élevées. Les valeurs d'exposition et le risque de blessure pour un utilisateur particulier sont uniques et dépendent de la façon dont il travaille, du matériel sur lequel la machine est utilisée, ainsi que de la durée d'exposition, de l'état physique de l'utilisateur et de l'état de la machine.

Nous, Chicago Pneumatic, ne pouvons être tenus responsables des conséquences de l'utilisation des valeurs déclarées au lieu de celles reflétant l'exposition réelle, dans le cadre d'une évaluation des risques sur un lieu de travail en particulier sur lequel nous n'avons aucun contrôle.

Informations supplémentaires relatives aux vibrations

Cet outil peut causer le syndrome de vibration du système main-bras si son utilisation n'est pas contrôlée de manière adéquate.

Ces informations supplémentaires relatives aux vibrations peuvent aider les employeurs à respecter leurs obligations (vis-à-vis de la directive 2002/44/CE de l'UE par exemple) afin d'évaluer les risques encourus par leurs employés résultant des vibrations du système main-bras liées à l'utilisation de cet outil.

Les vibrations émises varient considérablement selon la tâche et la technique de l'opérateur. La valeur de vibration déclarée correspond à un seul axe sur la poignée en D et des niveaux de vibration beaucoup plus élevés peuvent se produire avec d'autres positions de main ou d'autres directions de mesure.

Nous recommandons un programme de contrôle médical pour détecter par avance les symptômes éventuellement liés à l'exposition aux vibrations, de sorte que les procédures de gestion puissent être modifiées afin de prévenir les infirmités majeures.

Données relatives au bruit et aux vibrations

	Valeurs de vibrations	
	Valeurs selon un axe unique	
	Déclaré	
	ISO 8662-5	
	A m/s ² valeur	B m/s ² écarts
CP 4123	13	6
CP 4125	13	6



Crowder Supply Co., Inc. • 8495 Roslyn St., Commerce City, CO 80022 • Toll Free: 888-883-5144 • www.CrowderSupply.com



DEUTSCH

Inhalt

SICHERHEITSHINWEISE	38
Verwendete Sicherheitssymbole	38
Gefahren durch den Betrieb der Maschine und des Werkzeugs	38
Explosions- und Feuergefahr	39
Gefahren durch verborgene elektrische Leitungen/Objekte	39
Gefahr durch fliegende Splitter	39
Gefahren durch Lärm	40
Quarz/Steinstaub	40
Gefahren durch Vibration	40
Gefahren durch Änderungen an der Maschine	41
Ergänzende Sicherheitshinweise	41
Schutzausrüstung	42
Service und Wartung	42
Werkzeuge	42
Übersicht	43
Konstruktion und Funktion	43
Auswählen des richtigen Druckluft-Aufbruchhammers	43
Hauptkomponenten	43
Prägungen, Schilder und Aufkleber	44
Installation	44
Schläuche und Verbindungskomponenten	44
Methoden zur Vermeidung von Einfrieren	44
Wasserabscheider	45
Schmierung	45
Werkzeuge	45
Betrieb	46
Start und Stopp	46
Beginnen eines Abbruchs	46
Betrieb	47
Einlegen von Pausen	47
Wartung	47
Prüfen des Werkzeugs auf Verschleiß	47
Täglich	47
Dreimal pro Jahr(100 Betriebsstunden)	47
Montageanweisungen	47
Lagerung	48
Entsorgung	48
Fehlersuche	48
Technische Daten	49
Maschinendaten	49
Erklärung zu Geräuschemission und Vibration	50
Zusätzliche Informationen über Vibration	50
Daten zu Geräuschemission und Vibration	50



Einleitung

Danke, dass Sie sich für Chicago Pneumatic als Ihren Werkzeuglieferanten und Service-dienstleister entschieden haben.

Chicago Pneumatic ist ein globales Unternehmen mit einer breiten Palette pneumatischer und hydraulischer Werkzeuge. Dazu gehören Abbauhämmer, Bohrhämmer, Meißelhämmer, Tonhämmer, Putzhämmer und Niethämmer, Spitzhämmer, Pumpen und vieles mehr.

Die Chicago Pneumatic Tool Company feierte im Jahr 2001 ihr 100-jähriges Jubiläum als Pionier und Marktführer der Druckluftwerkzeug-Industrie. Chicago Pneumatic hat sich immer darauf konzentriert, leistungsfähige, leicht zu bedienende und zuverlässige Produkte mit einem hervorragenden Preis-Leistungs-Verhältnis herzustellen. Mit dieser Philosophie sind wir in den USA Marktführer bei Druckluftwerkzeugen geworden.

Weitere Informationen finden Sie unter www.cp.com

Informationen zu den Sicherheitshinweisen und der Betriebsanleitung

Ziel dieser Anleitung ist es, Sie mit der sicheren und effizienten Bedienung des Motor-Aufbruchhammers vertraut zu machen. Die Anleitung enthält auch Hinweise zur Durchführung regelmäßiger Wartungsarbeiten am Motor-Aufbruchhammer.

Lesen Sie bitte diese Anleitung vor der ersten Benutzung des Motor-Aufbruchhammers genau durch.



SICHERHEITSHINWEISE



Vor dem Betrieb der Maschine sind die folgenden Anweisungen durchzulesen, um Unfallrisiken, die mit Lebensgefahr verbunden sein können, zu verhüten.

Schlagen Sie diese Sicherheitshinweise am Arbeitsplatz an. Verteilen Sie Kopien an die Mitarbeiter. Stellen Sie sicher, dass jeder Mitarbeiter die Sicherheitshinweise vor dem Betrieb der Maschine oder vor Servicearbeiten liest.

Alle Sicherheitsbestimmungen sind einzuhalten.

Verwendete Sicherheitssymbole

Die Begriffe **Gefahr**, **Warnung** und **Achtung** haben folgende Bedeutung:

-  **Gefahr** **Hinweis auf eine unmittelbare Gefahrensituation, die bei Nichtbeachtung zu schweren oder lebensgefährlichen Unfällen führt.**
-  **Warnung** **Hinweis auf eine potenzielle Gefahrensituation, die bei Nichtbeachtung zu schweren oder lebensgefährlichen Unfällen führen kann.**
-  **Achtung** **Hinweis auf eine potenzielle Gefahrensituation, die bei Nichtbeachtung zu geringeren oder leichten Verletzungen führen kann.**

Gefahren durch den Betrieb der Maschine und des Werkzeugs

Warnung

Während des Betriebs der Maschine können plötzliche oder unerwartete Bewegungen auftreten, die Verletzungen verursachen können. Außerdem kann es zu Verletzungen kommen, wenn Sie das Gleichgewicht verlieren oder ausrutschen. Zur Verhütung von Unfällen ist folgendes zu beachten:

- › Stellen Sie sicher, dass Sie immer eine stabile Standposition einnehmen. Verteilen Sie dazu Ihr Körpergewicht auf beide Füße, die schulterbreit auseinander stehen.
- › Stehen Sie sicher und halten Sie die Maschine mit beiden Händen fest.
- › Starten Sie niemals die Maschine, wenn sie auf dem Boden liegt.
- › Stellen Sie sicher, dass der Griff sauber und frei von Fett oder Öl ist.

Warnung

Unbeabsichtigtes Starten der Maschine kann zu Verletzungen führen.

- › Halten Sie Ihre Hände vom Start- und Stoppschalter fern, solange Sie noch nicht mit der Arbeit beginnen.

Warnung

Das Werkzeug wird während des Betriebs der Maschine stark beansprucht und kann nach Ablauf der Lebensdauer aufgrund von Werkstoffermüdung brechen. Wenn dies geschieht, kann die Maschine plötzliche oder heftige Bewegungen ausführen, die zu ernsthaften Verletzungen führen können.

- › Stellen Sie sicher, dass Sie immer eine stabile Standposition einnehmen. Verteilen Sie dazu Ihr Körpergewicht auf beide Füße, die schulterbreit auseinander stehen.
- › Halten Sie Ihre Hände und Füße vom Werkzeug fern.
- › Prüfen Sie das Werkzeug regelmäßig auf Abnutzung, Beschädigungen und Risse.

Warnung

Eine falsche Werkzeugschaftgröße kann dazu führen, dass das Werkzeug während des Betriebs herausrutscht. Ein herausgerutsches Werkzeug kann ernsthafte Verletzungen verursachen.

- › Stellen Sie vor dem Einsetzen des Einsteckwerkzeugs sicher, dass es das für die Maschine passende Einsteckende besitzt.
- › Werkzeuge ohne Bund dürfen nicht verwendet werden.

Warnung

Wenn die Verschlusskappe nicht geschlossen ist, kann das Werkzeug mit Gewalt ausgeworfen werden, was zu ernsthaften Verletzungen führen kann.

- › Prüfen Sie nach dem Einsetzen und Arretieren des Werkzeugs die Arretierung, indem Sie kräftig und ruckartig daran ziehen.
- › Stellen Sie sicher, dass das Werkzeug vollständig eingesetzt ist und die Verschlusskappe in Endposition festgezogen und mit dem O-Ring gesichert ist, bevor Sie die Maschine starten.
- › Richten Sie das Werkzeug nie auf eine andere Person oder den eigenen Körper!



⚠️ Warnung

Das Starten der Maschine während des Werkzeugwechsels kann zu ernsthaften Verletzungen führen.

- › Schalten Sie vor dem Wechseln des Werkzeugs immer die Druckluftversorgung aus und lassen Sie die Maschine durch Betätigen des Start- und Stoppschalters auslaufen.

⚠️ Warnung

Ein Druckluftschlauch, der sich gelöst hat, kann ausschlagen und lebensgefährliche Verletzungen verursachen. Zur Verhütung von Unfällen ist folgendes zu beachten:

- › Stellen Sie sicher, dass Druckluftschlauch und Anschlüsse unbeschädigt sind.
- › Stellen Sie sicher, dass sämtliche Druckluftanschlüsse korrekt befestigt sind.
- › Ein unter Druck stehender Druckluftschlauch darf unter keinen Umständen abgebaut oder demontiert werden. Schalten Sie zuerst die Druckluft über den Kompressor aus und lassen Sie die Maschine durch Betätigen des Start- und Stoppschalters auslaufen.

Explosions- und Feuergefahr

⚠️ Warnung

Beim Aufbrechen und Hämmern bestimmter Materialien können Funken entstehen, die explosive Gase entzünden und Explosionen verursachen können. Explosionen können zu ernsthaften Verletzungen oder zum Tod führen.

Um Explosionen zu vermeiden, ist folgendes zu beachten:

- › Die Maschine nie in einer explosiven Umgebung betreiben.
- › Verwenden Sie die Maschine nicht in der Nähe von entzündlichen Materialien, Dämpfen oder Staub.
- › Stellen Sie sicher, dass keine verborgenen Gasquellen vorhanden sind.

Gefahren durch verborgene elektrische Leitungen/Objekte

⚠️ Warnung

Die Maschine ist nicht elektrisch isoliert. Wenn die Maschine mit Elektrizität in Kontakt kommt, kann dies zu ernsthaften Verletzungen oder zum Tod führen.

- › Um Unfallrisiken, die mit Lebensgefahr verbunden sind, zu verhüten, betreiben Sie die Maschine niemals in der Nähe von elektrischen Leitungen oder anderen elektrischen Quellen.
- › Stellen Sie sicher, dass keine verborgenen elektrischen Quellen vorhanden sind.

⚠️ Warnung

Beim Aufbrechen stellen verborgene Leitungen und Rohre eine Gefahr dar, die zu ernsthaften Verletzungen führen kann.

- › Prüfen Sie vor dem Aufbrechen die Zusammensetzung des zu bearbeitenden Materials.
- › Achten Sie auf verborgene Kabel und Leitungen, z. B. Elektro-, Telefon-, Wasser-, Gas- und Abwasserleitungen.
- › Wenn Sie meinen, dass das Werkzeug ein verborgenes Objekt getroffen hat, schalten Sie die Maschine sofort aus.
- › Stellen Sie sicher, dass keine Gefahr besteht, bevor Sie fortfahren.

Gefahr durch fliegende Splitter

⚠️ Warnung

Beim Aufbrechen oder Hämmern können Splitter oder andere Partikel des bearbeiteten Materials zu Geschossen werden und ernsthafte Verletzungen verursachen, wenn Sie den Maschinenbenutzer oder andere Personen treffen.

- › Verwenden Sie geeignete Schutzausrüstung, einschließlich bruchsicherer Schutzbrille mit seitlicher Abschirmung der Augen, um Verletzungen durch ein Geschoss zu verhüten.



Gefahren durch Lärm

⚠️ Warnung

Hohe Schallpegel können zu bleibendem Hörverlust führen.

- › Tragen Sie einen Gehörschutz entsprechend der betrieblichen Gesundheits- und Sicherheitsbestimmungen.

Quarz/Steinstaub

⚠️ Warnung

Beim Aufbrechen, Hämmern oder anderen Arbeiten, die mit Gestein, Beton, Asphalt oder ähnlichen Materialien zu tun haben, kann Quarzstaub (auch „Quarzmehl“ genannt) entstehen, der zu Silikose (auch „Staublung“ genannt, ernsthafte Lungenerkrankung) oder zu ähnlichen Krankheiten, zu Krebs oder zum Tod führen kann. Quarz ist ein Hauptbestandteil von Gesteinen, Sand und Mineralerzen.

Zur Verringerung der Gefährdung durch Steinstaub ist Folgendes zu beachten:

- › Verwenden Sie geeignete technische Hilfsmittel zur Verringerung der Steinstaubkonzentration in der Luft und auf der Oberfläche der Ausrüstung. Zu solchen Hilfsmitteln gehören z. B.: Absaugungen, Staubsammel-systeme und Sprühwasseranlagen. Stellen Sie sicher, dass diese Hilfsmittel korrekt installiert und gewartet sind.
- › Tragen Sie stets geeignete und korrekt angewendete Atemschutzmasken, falls die genannten technischen Hilfsmittel allein nicht ausreichen, um die Staubbela-stung unter den zulässigen Wert zu senken.
- › Nehmen Sie an Schulungen zur Luftreinhaltung und medizinischen Untersuchungen teil, wenn diese von Ihrem Arbeitgeber angeboten werden oder gesetzlich vorgeschrieben sind.
- › Tragen Sie am Arbeitsplatz abwaschbare oder Ein-wegschutzkleidung; Duschen Sie oder wechseln Sie die Kleidung vor dem Verlassen des Arbeitsplatzes, um Ihre eigene Quarzstaubbela-stung und die anderer Personen bzw. von Autos, Heimstätten und anderer Bereiche so gering wie möglich zu halten.
- › Essen, trinken oder rauchen Sie nicht in Bereichen, in denen eine Steinstaubbelastung vorhanden ist.
- › Waschen Sie Ihre Hände und Ihr Gesicht außerhalb des Belastungsbereichs, bevor Sie essen, trinken oder rau-chen.
- › Arbeiten Sie mit Ihrem Arbeitgeber zusammen, um die Steinstaubbelastung an Ihrem Arbeitsplatz so ge-ring wie möglich zu halten.

⚠️ Warnung

Einige Staubsorten, Rauch oder andere Partikel in der Luft, die durch den Betrieb der Maschine freigesetzt werden, können chemische Elemente enthalten, die krebserregend sind oder Erbkrankheiten auslösen. Dazu gehören z. B.:

- › Steinstaub, Zement und andere Baustoffe.
- › Arsen und Chrom aus chemisch behandeltem Gummi.
- › Blei aus bleihaltigen Farben.

Um die Belastung durch diese Chemikalien gering zu halten, arbeiten Sie in einem gut belüfteten Raum mit geeigneter Sicherheitsausrüstung, z. B. Staubmasken, die speziell für die Filterung mikroskopischer Partikel vorgesehen sind.

Gefahren durch Vibration

⚠️ Warnung

Der Anwender ist auch bei normaler und richtiger An-wendung der Maschine Vibrationen ausgesetzt. Häufige Vibrationsbelastungen können zu Verletzungen der Finger, Hände, Arme oder anderer Körperteile führen oder andere Körperteile führen oder bestehende Schä-digungen verschlimmern. Es können chronische Besch-werden oder Schwächungen entstehen, die sich nur allmählich über Zeiträume von Wochen, Monaten oder Jahren entwickeln. Dazu können Schädigungen oder Störungen des Blutkreislaufs, des Nervensystems, des Bewegungsapparats oder anderer Körperstrukturen ge-hören.

Falls während oder nach der Benutzung der Maschine Taubheit, Kribbeln, Schmerzen, eingeschränkte Fein-motorik oder Greiffunktion, weiße Hautfärbung oder andere Symptome auftreten, nehmen Sie die Arbeit nicht wieder auf und begeben Sie sich in medizinische Betreuung. Wenn Sie nach dem Auftreten der genann-ten Beschwerden die Arbeit an der Maschine fortsetzen, kann das zu einer Verschlimmerung der Beschwerden oder zu chronischen Erkrankungen führen.

Die folgenden Hinweise können dazu beitragen, die Vibrationsbelastung für den Anwender gering zu halten:

- › Lassen Sie das Werkzeug die Arbeit verrichten. Wen-den Sie zum Festhalten der Maschine nur soviel Kraft auf, wie für deren einwandfreie Steuerbarkeit und sicheren Betrieb mindestens erforderlich ist.
- › Bei laufendem Schlagmechanismus dürfen Sie kei-nen anderen Körperkontakt mit der Maschine ha-ben als die Hände an den Griffen. Vermeiden Sie jeden anderen Kontakt, z. B. Anlehnen irgendeines Körperteils an die Maschine, um die Vorschubkraft zu erhöhen. Wichtig ist auch, den Auslöser beim Zurückziehen des Werkzeugs aus der aufgebroche-nen Bearbeitungsfläche nicht gedrückt zu halten.



- › Stellen Sie sicher, dass das eingesetzte Werkzeug gut gewartet und nicht abgenutzt ist (einschl. der Schärfe, wenn es sich um ein Schneidwerkzeug handelt) sowie die richtige Größe hat. Werkzeuge, die nicht gut gewartet oder abgenutzt sind oder die die falsche Größe haben, bewirken längere Bearbeitungszeiten und damit auch längere und höhere Vibrationsbelastungen.
- › Stellen Sie sofort die Arbeit ein, wenn die Maschine plötzlich stark zu vibrieren anfängt. Ermitteln und beseitigen Sie die Ursache der verstärkten Vibrationen, bevor Sie die Arbeit fortsetzen.
- › Halten Sie den für den Betrieb der Maschine empfohlenen Luftdruck ein. Höherer oder niedrigerer Luftdruck als der empfohlene kann zu stärkeren Vibrationen führen.
- › Fassen Sie während des Betriebs der Maschine niemals das Werkzeug an oder halten Sie es fest.
- › Nehmen Sie an medizinischen Untersuchungen und Kontrollen teil, wenn diese von Ihrem Arbeitgeber angeboten werden oder gesetzlich vorgeschrieben sind.

Hinweis! Lesen Sie die für diese Maschine geltende „Erklärung zu Geräuschemission und Vibration“ einschließlich der unter „Zusätzliche Informationen über Vibration“ angegebenen Vibrationswerte. Diese Informationen befinden sich am Ende dieser Sicherheitshinweise und Betriebsanleitung.

Gefahren durch Änderungen an der Maschine

Warnung

Änderungen an der Maschine, die nicht von Chicago Pneumatic genehmigt sind, können zu schweren Unfällen führen.

- › **Die Maschine darf nicht ohne die Genehmigung von Chicago Pneumatics geändert werden.**
- › **Verwenden Sie nur Originalteile und Originalzubehör von Chicago Pneumatics!**

Ergänzende Sicherheitshinweise

- › Maschinen und Zubehör dürfen nur bestimmungsgemäß verwendet werden.
- › Die Maschine darf nur von qualifiziertem und geschultem Personal bedient oder gewartet werden.
- › Machen Sie sich damit vertraut, wie die Maschine im Notfall ausgeschaltet wird.
- › Der für die Maschine zulässige maximale Luftdruck darf nicht überschritten werden.
- › Lassen Sie bei jeglicher Unterbrechung der Energieversorgung sofort den Start- und Stoppschalter los.
- › Prüfen Sie die Ausrüstung vor jeder Anwendung. Bei Schadensverdacht darf die Ausrüstung nicht verwendet werden.
- › Wenden Sie immer Ihren gesunden Menschenverstand an.
- › Achten Sie während des Betriebs auf ungewöhnliche Vorgänge.
- › Nehmen Sie die Maschine niemals in Betrieb, wenn Sie müde sind oder unter dem Einfluss von Drogen, Alkohol oder anderen Mitteln stehen, die Ihre Sicht, Reaktionsfähigkeit oder Urteilskraft einschränken.
- › Nehmen Sie an Sicherheitstrainings und Schulungen teil.
- › Gehen Sie mit der Ausrüstung sorgsam um.
- › Lagern Sie die Maschine und die Werkzeuge in einer sicheren, abgeschlossenen Umgebung und für Kinder unzugänglich.
- › Ausrüstung und Anschlusszubehör sind angemessen zu warten.
- › Schilder und Aufkleber mit wichtigen Informationen zu Sicherheit und Wartung werden mit jeder Maschine ausgeliefert. Stellen Sie sicher, dass die Schilder immer gut lesbar angebracht werden. Neue Schilder und Aufkleber können anhand der Ersatzteilliste nachbestellt werden.
- › Unbefugten ist das Betreten des Arbeitsbereichs nicht gestattet.
- › Halten Sie den Arbeitsplatz sauber und frei von Fremdkörpern.
- › Richten Sie einen Druckluftschlauch nie auf eine andere Person oder den eigenen Körper! Die Druckluft darf nicht zum Sauberblasen der Kleidung verwendet werden.



Schutzausrüstung

Verwenden Sie stets geeignete Schutzausrüstung! Von Mitarbeitern und anderen Personen im Arbeitsbereich ist mindestens folgende Schutzausrüstung zu tragen:

- › Schutzhelm
- › Gehörschutz
- › Schutzbrille (mit seitlicher Abschirmung der Augen)
- › Atemmaske (bei Bedarf)
- › Schutzhandschuhe
- › Sicherheitsschuhe

Service und Wartung

Eine regelmäßige Wartung ist die Grundvoraussetzung für die Sicherheit und Leistungsfähigkeit der Maschine. Halten Sie sich bitte genau an die Betriebsanleitung.

Schalten Sie bei pneumatischen Maschinen vor jeder Wartung oder jedem Werkzeugwechsel immer die Druckluftversorgung aus und lassen Sie die Maschine durch Betätigen des Start- und Stoppschalters auslaufen. Trennen Sie anschließend den Druckluftschlauch von der Maschine.

- › **Verwenden Sie ausschließlich Originalbauteile. Schäden oder Fehlfunktionen, die durch den Einsatz unzulässiger Bauteile entstehen, werden nicht durch Garantie oder Produkthaftung abgedeckt.**
- › Wechseln Sie beschädigte Bauteile sofort aus.
- › Ersetzen Sie beschädigte oder abgenutzte Komponenten rechtzeitig.
- › Für eine Hauptinspektion der Maschine wenden Sie sich an Ihre nächste Vertragswerkstatt.
- › Stellen Sie beim Reinigen mechanischer Teile mit Lösungsmittel sicher, dass die geltenden Gesundheits- und Sicherheitsvorschriften eingehalten werden und für ausreichende Lüftung gesorgt ist.

Werkzeuge

- › Halten Sie die Werkzeuge sauber und in gutem Zustand. Überprüfen Sie die Werkzeuge regelmäßig und stellen Sie sicher, dass sie scharf und nicht abgenutzt sind.

Hinweis! Die Maschine kann durch die Verwendung falscher Werkzeuge zerstört werden.

Übersicht

Lesen Sie bitte vor dem Betrieb der Maschine die Sicherheitshinweise auf den vorangegangenen Seiten dieses Handbuchs, um Unfallrisiken, die mit ernsthaften Verletzungen oder Lebensgefahr verbunden sein können, zu vermeiden.

Konstruktion und Funktion

CP 4123 ist ein Pneumatikwerkzeug, das für den robusten Einsatz in Gießereien, Fertigungsanlagen und Konstruktionsanwendungen verwendet wird. Die verschiedenen Hubausführungen bieten die nötigen Leistungsstufen für die vielfältigste Nutzung, angefangen bei leichtem bis mittelschwerem Aufbrechen über Trimmen bis zu aufwändigen Schneidarbeiten. Die Maschine kann sowohl horizontal als auch vertikal betrieben werden. Andere Einsatzgebiete sind nur mit Absprache von Atlas Copco zulässig.

CP 4125 ist ein Pneumatikwerkzeug, das für den robusten Einsatz in Gießereien, auf Werften, in Raffinerien, Fertigungsanlagen und Konstruktionsanwendungen verwendet wird. Die 2" bis 4"-Hubausführungen bieten die nötigen Leistungsstufen für die vielfältigste Nutzung, angefangen bei leichtem bis mittelschwerem Meißeln über Trimmen bis hin zu aufwändigen Schneidarbeiten. Die Maschine kann sowohl horizontal als auch vertikal betrieben werden. Andere Einsatzgebiete sind nicht zulässig.

Auswählen des richtigen Druckluft-Aufbruchhammers

Es ist wichtig, einen Druckluft-Aufbruchhammer für die Arbeitsaufgabe passender Größe auszuwählen.

Bei einem zu kleinen Druckluft-Aufbruchhammer dauert die Arbeit länger.

Ein zu großer Hammer muss häufig neu positioniert werden, was für den Anwender unnötig ermüdend ist.

Als Faustregel für die Größenauswahl des Druckluft-Aufbruchhammers kann gelten, dass ein Bruchstück normaler Größe innerhalb von 5 bis 10 Sekunden herausgebrochen werden kann.

- › Dauert dies weniger als 5 Sekunden, sollte ein kleinerer Druckluft-Aufbruchhammer verwendet werden.
- › Dauert dies länger als 10 Sekunden, sollte ein größerer Druckluft-Aufbruchhammer verwendet werden.

Hauptkomponenten

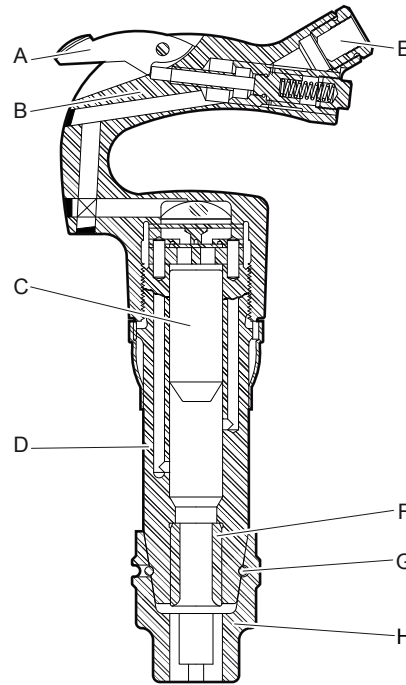

- A. Auslöser
- B. Griff
- C. Kolben
- D. Zylinder
- E. Luftzufuhr
- F. Werkzeuglaufbuchse
- G. Verriegelungsspule
- H. Stelling

Prägungen, Schilder und Aufkleber

An der Maschine sind Schilder und Aufkleber mit wichtigen Informationen zu Sicherheit und Wartung angebracht. Die Schilder und Aufkleber müssen immer gut lesbar sein. Neue Schilder und Aufkleber können anhand der Ersatzteilliste nachbestellt werden.

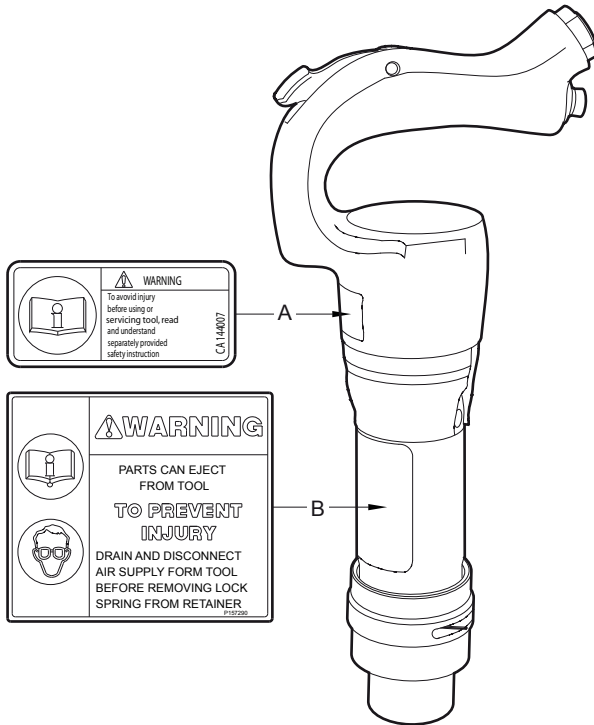

- A. Das Warnsymbol in Verbindung mit dem Buchsymbol weist darauf hin, dass Sie vor dem ersten Einsatz der Maschine die Sicherheitshinweise und die Betriebsanleitung lesen müssen.
- B. Die Schilder informieren den Bediener über Folgendes:
Schalten Sie vor dem Wechseln des Werkzeugs immer die Druckluftversorgung aus und lassen Sie die Maschine durch Betätigen des Start- und Stoppschalters auslaufen. Verwenden Sie geeignete Schutzausrüstung, einschließlich bruchstichere Schutzbrille mit seitlicher Abschirmung der Augen, um Verletzungen durch Splitter zu verhüten.

Installation

Schläuche und Verbindungskomponenten

Verbindungen zwischen der Druckluftquelle und der Maschine

- › Wählen Sie für den Druckluftschlauch den richtigen Durchmesser und die passende Länge aus. Verwenden Sie für Schlauchlängen bis 100 feet (30 m) einen Schlauch mit einem Innendurchmesser von mindestens 3/4 in. (19 mm). Für Schlauchlängen von 100 bis 300 feet (30-100 m) ist ein Innendurchmesser von mindestens 1 in. (25 mm) zu verwenden.
- › Blasen Sie alle Verunreinigungen aus dem Druckluftschlauch aus, bevor Sie die Maschine anschließen.
- › Stellen Sie sicher, dass Sie den richtigen Luftdruck (6 Bar) eingestellt haben.

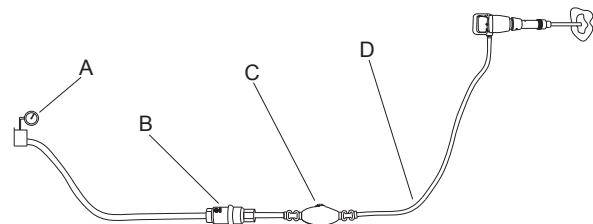

- A. Druckluftquelle
- B. Wasserabscheider (optional)
- C. Schmiervorrichtung (optional)
- D. Max. 10 feet (3 m) Druckluftschlauch zwischen Schmiervorrichtung und Maschine.

Methoden zur Vermeidung von Einfrieren

Bei Umgebungstemperaturen von 32-50°F (0-10°C) und hoher relativer Luftfeuchtigkeit kann sich im Schalldämpfer Eis bilden.

Die Maschine ist so konstruiert, dass eine Eisbildung im Schalldämpfer vermieden wird. Dennoch kann sich unter extremen Bedingungen im Schalldämpfer Eis bilden.

Eine weitere Verringerung des Risikos für Eisbildung kann mit folgenden Maßnahmen erreicht werden:

1. Verwenden Sie ein frostschutzmittelhaltiges Druckluftwerkzeugöl.
2. Verwenden Sie einen Wasserabscheider.



Wasserabscheider

Der Schlauch zwischen Kompressor und Wasserabscheider muss so lang sein, dass der Wasserdampf abkühlt und kondensiert, bevor er den Wasserabscheider erreicht.

Die erforderliche Schlauchlänge hängt von der Umgebungstemperatur und der relativen Luftfeuchtigkeit ab.

Wenn die Umgebungstemperatur unter 32 °F (0 °C) liegt, muss der Schlauch kurz genug sein, damit das Wasser im Schlauch nicht gefriert, bevor es den Wasserabscheider erreicht.

Schmierung

Das Schmiermittel ist wichtig für die Funktionsfähigkeit der Maschine und hat großen Einfluss auf deren nutzbare Lebensdauer. Um die richtige Menge an Schmiermittel zuzuführen, sollte eine Schmiervorrichtung an den Luftschlauch angeschlossen werden. Die Verwendung der Druckluftleitungs-Schmiervorrichtung von Chicago Pneumatic wird empfohlen. Um eine gute Schmierung zu gewährleisten, sollte die Länge des Luftschlauchs zwischen Schmiervorrichtung und Aufbruchhammer 5 Meter nicht überschreiten.

Zu viel Schmiermittel kann Startprobleme, geringe Leistung oder ungleichmäßigen Lauf verursachen.

Empfohlenes Schmiermittel: Druckluft-Werkzeugöl mit einer Viskosität von 100-150 SUS bei (ISO VG 22-32). Es wird empfohlen, ein Öl zu verwenden, das Rostschutzmittel enthält.

Werkzeuge

Einsetzen und Entfernen des Werkzeugs

Warnung

Das Starten der Maschine während des Werkzeugwechsels kann zu ernsthaften Verletzungen führen. Schalten Sie vor dem Wechseln des Werkzeugs immer die Druckluftversorgung aus und lassen Sie die Maschine durch Betätigen des Start- und Stoppschalters auslaufen.

Bei jedem Einsetzen des Werkzeugs müssen die folgenden Anweisungen beachtet werden:

- Fetten Sie vor dem Einsetzen eines Werkzeugs den Werkzeugschaft ein.
- Bringen Sie nach dem Einsetzen des Werkzeugs die Verschlusskappe an, und prüfen Sie die Arretierung, indem Sie kräftig und ruckartig am Werkzeug ziehen.

Auswahl des Werkzeugs

Das richtige Werkzeug ist Grundvoraussetzung für einen einwandfreien Betrieb der Maschine. Um Maschinenschäden zu vermeiden, ist es wichtig, ein qualitativ hochwertiges Werkzeug zu verwenden.

Die empfohlenen Werkzeuge sind in der Ersatzteilliste aufgeführt.

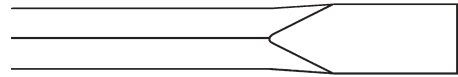

Der Flachmeißel sollte für Abriss- und Trennarbeiten in Verbindung mit Beton und anderen harten Materialien verwendet werden.



Der Spitzmeißel sollte nur für das Erzeugen von Löchern in Beton und anderen harten Materialien verwendet werden.

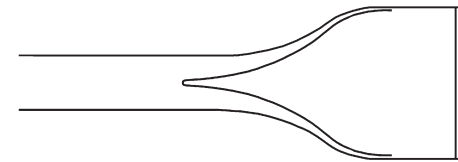

Der Breitmeißel sollte nur für weiche Materialien, wie Putz und zum Entfernen von Fliesen verwendet werden.

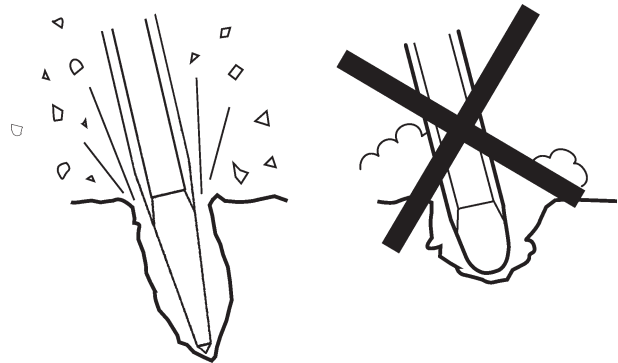

Verwenden Sie immer ein scharfes Werkzeug, um effektiv arbeiten zu können. Ein abgenutztes Werkzeug bewirkt stärkere Vibrationen und eine längere Bearbeitungszeit.

Standard-Stelling, ovale Bundmeißel, Sechskantheft

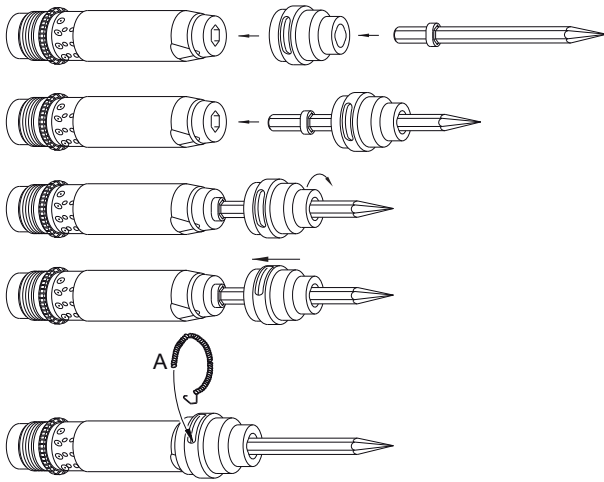

1. Schieben Sie das Meißelheft über die ovale Stellingöffnung.
2. Führen Sie das Meißelheft in die Werkzeuglaufbuchse ein.
3. Drehen und arretieren Sie den Stelling am Meißel.
4. Schieben Sie den Stelling auf den Zylinder.
5. Verriegeln Sie den Stelling durch Einführen der Verriegelungsspule (A).

Standard-Stelling, ovale Bundmeißel, Rundheft

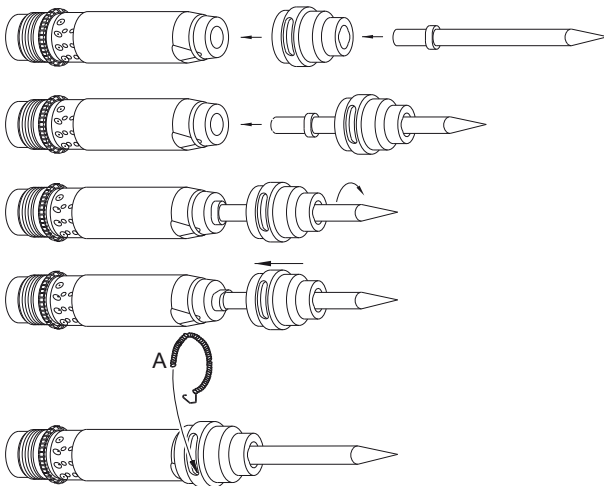

1. Schieben Sie das Meißelheft über die ovale Stellingöffnung.
2. Führen Sie das Meißelheft in die Werkzeuglaufbuchse ein.
3. Drehen und arretieren Sie den Meißel im Stelling.
4. Schieben Sie den Stelling auf den Zylinder.
5. Verriegeln Sie den Stelling durch Einführen der Verriegelungsspule (A).

Betrieb

Start und Stopp

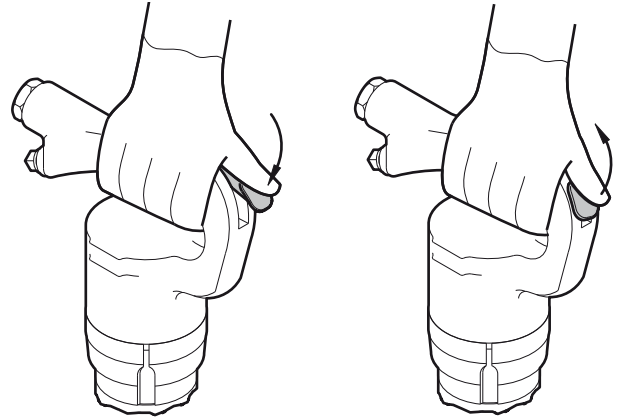

- › Halten Sie den Griff gut fest und starten Sie die Maschine durch Drücken des Auslösers.
- › Stoppen Sie die Maschine durch Loslassen des Auslösers. Der Auslöser kehrt von selber zurück in die Ausgangsposition.

Beginnen eines Abbruchs

- › Nehmen Sie eine stabile Standposition ein, und stellen Sie sicher, dass sich Ihre Füße und Hände in einem sicheren Abstand zum Werkzeug befinden.
- › Drücken Sie die Maschine vor dem Start auf die Oberfläche des zu bearbeitenden Objekts.
- › Passen Sie den Bruchabstand (A) so an, dass das Werkzeug nicht stecken bleibt.

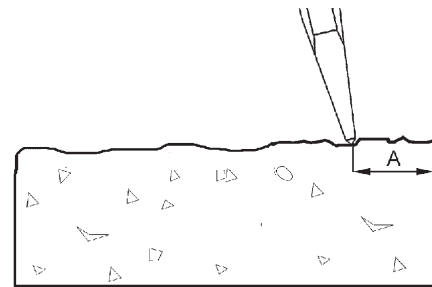

- › Versuchen Sie keine zu großen Bruchstücke abzutrennen.
- › Beim Versuch, ein verklemmtes Werkzeug zu lösen, wird der Anwender unnötigen Vibrationen ausgesetzt.



Betrieb

- › Lassen Sie die Maschine die Arbeit verrichten; drücken Sie nicht zu fest auf.
- › Vermeiden Sie die Bearbeitung extrem harter Materialien, z. B. Granit und Stahlarmerungen, da dies beträchtliche Vibrationen erzeugt.
- › Vermeiden Sie jeglichen Leerschlagbetrieb, z. B. Betrieb der Maschine ohne Werkzeug oder ohne Vorschubkraft.
- › Wenn keine Vorschubkraft anliegt, darf der Start- und Stoppschalter nicht bedient werden.
- › Prüfen Sie regelmäßig, ob die Maschine gut geschmiert ist.

Einlegen von Pausen

- › Halten Sie die Maschine während jeder Pause so außer Reichweite, dass ein unbeabsichtigtes Starten der Maschine ausgeschlossen ist.
- › Bei längeren Pausen oder beim Verlassen des Arbeitsplatzes: Schalten Sie die Druckluftversorgung aus, und lassen Sie die Maschine durch Betätigen des Start- und Stoppschalters auslaufen.

Wartung

Regelmäßige Wartung ist eine Grundvoraussetzung dafür, dass die Maschine sicher und effizient arbeitet.

Prüfen des Werkzeugs auf Verschleiß

Die Verwendung eines verschlissenen Einsteckendes erzeugt stärkere Maschinenvibrationen. Um diese Vibrationen zu vermeiden, prüfen Sie das Einsteckende vor dem Einsetzen in die Maschine auf Verschleiß.

Täglich

- › Säubern und inspizieren Sie die Maschine.
- › Prüfen Sie die Werkzeugaufnahme auf Verschleiß und Funktion.
- › Führen Sie eine allgemeine Prüfung auf Undichtigkeiten und Beschädigungen durch.
- › Stellen Sie sicher, dass der Einlassnippel festgezogen und die Klauenkupplung nicht beschädigt ist.

Damit die Maschine die angegebenen Vibrationswerte einhält, sollte folgendes immer geprüft werden:

- › Ein zu großer Spalt zwischen dem Einsteckende des Werkzeugs und dem Meißel verursacht stärkere Vibrationen. Um erhöhte Vibrationsbelastungen zu vermeiden, prüfen Sie täglich die Meißelbuchse auf Abnutzung.

Dreimal pro Jahr (100 Betriebsstunden)

Nach einer Betriebsdauer von ca. 100 Stunden (oder dreimal pro Jahr) muss die Maschine zerlegt und alle Teile gereinigt und geprüft werden. Diese Arbeit muss von speziell hierfür geschultem Personal durchgeführt werden.

Montageanweisungen

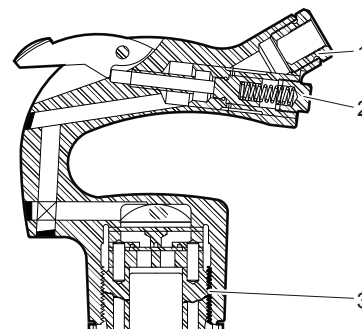

1. Anzugsdrehmoment: 50-60 lbf/ft (68-81 Nm).
Verwenden Sie Loctite 243
2. Anzugsdrehmoment: 35-40 lbf/ft (47-54 Nm).
3. Anzugsdrehmoment: 400 lbf/ft (542 Nm).



Lagerung

- › Stellen Sie vor der Lagerung sicher, dass die Maschine gut gereinigt ist.
- › Füllen Sie ca. 2 oz. (5 cl) Öl direkt in den Lufteinlassnippel, verbinden die Maschine mit der Druckluftversorgung, und lassen Sie sie für ein paar Sekunden laufen.
- › Lagern Sie die Maschine immer an einem trockenen Ort.

Entsorgung

Eine verschlissene Maschine muss so entsorgt werden, dass so viel Material wie möglich wiederverwendet werden kann und die Umwelt so wenig wie möglich belastet wird.

Fehlersuche

Wenn der Druckluft-Aufbruchhammer nicht startet oder geringe oder ungleichmäßige Leistung abgibt, prüfen Sie die folgenden Punkte.

- › Stellen Sie sicher, dass ein Werkzeug mit korrekter Schaftgröße eingesetzt ist.
- › Stellen Sie sicher, dass der Druckluft-Aufbruchhammer mit der korrekten Menge Schmiermittel versorgt wird. Zu viel Schmiermittel kann Startprobleme, geringe Leistung oder ungleichmäßigen Lauf verursachen.
- › Stellen Sie sicher, dass das Druckluftsystem die Maschine mit ausreichend Druckluft für maximale Leistung versorgt.
- › Prüfen Sie, ob Länge und Durchmesser des Druckluftschlauchs den Empfehlungen entsprechen. Siehe „Installation“.
- › Falls Eisbildungsgefahr besteht, stellen Sie sicher, dass die Abluftöffnungen der Maschine nicht blockiert sind.
- › Wenn die Maschine nach diesen Verfahren weiterhin nicht zufriedenstellend funktioniert, wenden Sie sich bitte an eine Vertragswerkstatt.



Technische Daten

Maschinendaten

Modell	Art.nr.	Gewicht lb (kg)	Länge in. (mm)	Aufschlagfreq. Hz	Luftdurchsatz foot ³ /min (l/s)	Einsteckende in. (mm)
CP 4123 2H	8900 0001 05	15 (6.9)	14¾" (375)	37	25 (12)	H .580 (14.7)
CP 4123 2R	8900 0001 04	15 (6.9)	14¾" (375)	37	25 (12)	R .680 (17.3)
CP 4123 3H	8900 0001 07	17 (7.5)	16¾" (425)	30	30 (14)	H .580 (14.7)
CP 4123 3R	8900 0001 06	17 (7.5)	16¾" (425)	30	30 (14)	R .680 (17.3)
CP 4123 4H	8900 0001 09	18 (8.1)	18½" (460)	24	28 (13)	H .580 (14.7)
CP 4123 4R	8900 0001 08	18 (8.1)	18½" (460)	24	28 (13)	R .680 (17.3)
CP 4125 2H	8900 0001 11	15 (6.8)	15" (380)	32	28 (13)	H .580 (14.7)
CP 4125 2R	8900 0001 10	15 (6.8)	15" (380)	32	28 (13)	R .680 (17.3)
CP 4125 3H	8900 0001 13	16 (7.4)	16¾" (415)	28	32 (15)	H .580 (14.7)
CP 4125 3R	8900 0001 12	16 (7.4)	16¾" (415)	28	32 (15)	R .680 (17.3)
CP 4125 4H	8900 0001 15	18 (8.0)	17½" (445)	24	28 (13)	H .580 (14.7)
CP 4125 4R	8900 0001 14	18 (8.0)	17½" (445)	24	28 (13)	R .680 (17.3)

Alle Angaben bei 6 Bar



Erklärung zu Geräuschemission und Vibration

Vibrationsstärke A und Unsicherheit B entsprechend EN ISO 8662-5. Siehe Tabelle „Daten zu Geräuschemission und Vibration“ für die Werte A, B, etc.

Die angegebenen Werte wurden durch Bauartprüfung im Labor entsprechend den angegebenen Richtlinien bzw. Normen ermittelt und eignen sich nur für den Vergleich mit den angegebenen Werten anderer Werkzeuge, die entsprechend den gleichen Richtlinien bzw. Normen ermittelt wurden. Die angegebenen Werte eignen sich nicht zur Verwendung in Risikoanalysen, denn die in individuellen Arbeitsumgebungen gemessenen Werte können höher sein. Die tatsächliche Belastung und das Verletzungsrisiko für den einzelnen Benutzer hängen jeweils von der Arbeitsweise des Benutzers, vom bearbeiteten Material, von der Belastungsdauer, von der körperlichen Verfassung des Benutzers und vom Zustand der Maschine ab.

Chicago Pneumatic kann nicht haftbar gemacht werden für Konsequenzen, die daraus resultieren, dass innerhalb einer Risikoanalyse die angegebenen Werte verwendet werden und nicht die Werte, die der tatsächlichen Belastung der betreffenden Arbeitsumgebung entsprechen, über die Chicago Pneumatic keine Kontrolle hat.

Zusätzliche Informationen über Vibration

Diese Maschine kann das Hand-Arm Vibrationssyndrom auslösen, wenn sie nicht angemessen bedient wird.

Diese zusätzlichen Informationen können Arbeitgebern eine Orientierung geben für eine (z. B. durch die EU-Richtlinie 2002/44/EC) geforderte Bewertung der Risiken für die Angestellten hinsichtlich der bei der Benutzung dieser Maschine entstehenden Hand-Arm-Vibrationen.

Die Vibrationsbelastung variiert stark und hängt in hohem Maß von der Arbeitsaufgabe und der Bedienungstechnik des Anwenders ab. Die angegebenen Werte beziehen sich nur auf eine Achse des D-Griffes. In anderen Messrichtungen oder bei anderen Handpositionen können viel höhere Vibrationswerte auftreten.

Wir empfehlen ein Gesundheitsüberwachungsprogramm zur Erkennung auch erster Symptome, die möglicherweise auf eine Vibrationsbelastung zurückzuführen sind, so dass betriebliche Maßnahmen zur Vorbeugung ausgeprägter Berufskrankheiten ergriffen werden können.

Daten zu Geräuschemission und Vibration

	Vibrationswerte	
	Einachsenwerte	
	Angabe	
	ISO 8662-5	
	A m/s ² Wert	B m/s ² Verteilung
CP 4123	13	6
CP 4125	13	6





ESPAÑOL

Contenido

INSTRUCCIONES DE SEGURIDAD	54
Símbolos de seguridad utilizados	54
Peligros de utilización de la máquina y las herramientas	54
Peligros de explosión e incendio	55
Peligros relacionados con objetos eléctricos/ocultos	55
Peligros relacionados con proyectiles	55
Riesgos relacionados con el ruido	56
Riesgos relacionados con el sílice o el polvo	56
Riesgos relativos a las vibraciones	56
Riesgos de modificación de la máquina	57
Instrucciones de seguridad adicionales	57
Equipo de protección	58
Servicio y mantenimiento	58
Herramientas insertadas	58
Visión general	59
Diseño y funcionamiento	59
Elección del rompedor neumático correcto	59
Piezas principales	59
Impresos, símbolos y letreros	60
Instalación	60
Mangueras y conexiones	60
Métodos para prevenir la congelación	60
Separador de agua	61
Lubricación	61
Herramienta de trabajo	61
Funcionamiento	62
Puesta en marcha y parada	62
Comenzar a cortar	62
En funcionamiento	63
En los descansos	63
Mantenimiento	63
Comprobación de desgastes en la herramienta insertada	63
A diario	63
Tres veces al año(100 horas de impacto)	63
Instrucciones de montaje	63
Almacenaje	64
Desechar	64
Localización y resolución de problemas	64
Datos técnicos	65
Datos de la máquina	65
Declaración de ruido y vibraciones	66
Información adicional sobre las vibraciones	66
Datos sobre el ruido y las vibraciones	66



Introducción

Gracias por elegir Chicago Pneumatic como proveedor de herramientas y servicios.

Chicago Pneumatic es una empresa internacional que ofrece una amplia gama de herramientas neumáticas e hidráulicas como martillos rompedores, perforadoras, cinceladores, picadores, remachadores demoledores Rivet Busters, desbarbadores, bombas y muchas otras herramientas.

En 2001, la empresa suministradora de herramientas Chicago Pneumatic celebró su centenario como empresa pionera y líder del mercado de las herramientas neumáticas. Chicago Pneumatic siempre se ha centrado en proporcionar productos potentes y fiables fáciles de mantener y que proporcionan un gran valor. Esta filosofía nos ha permitido llegar a ser líderes del mercado de herramientas neumáticas en Estados Unidos.

Obtenga más información en www.cp.com

Acerca de las instrucciones de seguridad y de funcionamiento

El objeto de estas instrucciones es enseñarle a utilizar el rompedor neumático de una forma eficaz y segura. Asimismo, las instrucciones le aconsejan el modo de realizar el mantenimiento regular del rompedor neumático.

Antes de utilizarlo por primera vez debe leer estas instrucciones con atención y entenderlas en su totalidad.



INSTRUCCIONES DE SEGURIDAD



Para reducir el riesgo de ocasionar lesiones graves o la muerte a usted o a otras personas, lea estas instrucciones de seguridad antes de utilizar la máquina.

Cuelgue estas instrucciones de seguridad en las zonas de trabajo, proporcione copias a los empleados y asegúrese de que todos las lean antes de utilizar la máquina o realizar las tareas de mantenimiento de ésta.

Cumpla todas las regulaciones de seguridad.

Símbolos de seguridad utilizados

Los términos **Peligro**, **Atención** y **Cuidado** tienen los siguientes significados:

- 
Peligro *Indica una situación de peligro inminente que, si no se evita, podría ocasionar la muerte o lesiones graves.*
- 
Atención *Indica una situación de posible peligro que, si no se evita, podría ocasionar la muerte o lesiones graves.*
- 
Cuidado *Indica una situación de posible peligro que, si no se evita, podría ocasionar lesiones menores o moderadas.*

Peligros de utilización de la máquina y las herramientas

Atención

Durante la utilización de la máquina podría producirse un movimiento súbito e inesperado de ésta que podría provocar lesiones. Asimismo, si alguien pierde el equilibrio o resbala podría sufrir lesiones. Para reducir los riesgos:

- › Asegúrese de estar siempre en una posición estable con los pies separados a la altura de los hombros y con el peso del cuerpo equilibrado.
- › Manténgase firmemente de pie y agarre siempre la máquina con ambas manos.
- › No inicie la máquina cuando esté en el suelo.
- › Compruebe que la empuñadura esté limpia y no tenga grasa ni aceite.

Atención

El arranque accidental de la máquina puede ocasionar lesiones.

- › Mantenga las manos alejadas del dispositivo de puesta en marcha y parada hasta que esté a punto de empezar a trabajar.

Atención

La herramienta insertada está expuesta a grandes tensiones cuando se utiliza la máquina, por lo que podría romperse tras un uso prolongado. Si se rompe la herramienta, puede ocasionar movimientos súbitos o violentos. Estos movimientos súbitos o violentos pueden ocasionar lesiones graves.

- › Asegúrese de estar siempre en una posición estable con los pies separados a la altura de los hombros y con el peso del cuerpo equilibrado.
- › Mantenga las manos y los pies alejados de la herramienta insertada.
- › Compruebe regularmente el desgaste de la herramienta insertada y compruebe si hay signos de daños o grietas visibles.

Atención

Unas dimensiones incorrectas del casquillo de la herramienta insertada pueden provocar que ésta se pierda o resbale durante su uso. Una herramienta que se pierda o resbale puede ocasionar lesiones.

- › Antes de insertar la herramienta de trabajo, asegúrese de que las dimensiones del casquillo sean las adecuadas para el uso de la máquina.
- › Está prohibido el uso de herramientas insertadas sin collarín.

Atención

Si no se inserta la caperuza, la herramienta insertada puede ser expulsada con fuerza y ocasionar lesiones.

- › Cuando se ha montado la herramienta insertada y la caperuza del retenedor, debe comprobarse el funcionamiento del bloqueo tirando de la herramienta hacia fuera con fuerza.
- › Asegúrese de que la herramienta está totalmente insertada y que la caperuza está totalmente ajustada y bloqueada por la junta tórica antes de poner en marcha la máquina.
- › No dirija nunca la herramienta insertada hacia su cuerpo o hacia otra persona.



⚠ Atención

Poner la máquina en marcha mientras se cambia la herramienta insertada puede ocasionar lesiones.

- › Antes de cambiar la herramienta, detenga la máquina, apague el suministro de aire comprimido y purgue la máquina activando el dispositivo de puesta en marcha y parada.

⚠ Atención

Una manguera de aire comprimido floja puede asestar latigazos al operador o a las personas que se encuentren en las inmediaciones y ocasionar lesiones o incluso la muerte.

Para reducir los riesgos:

- › Compruebe que la manguera de aire comprimido y las conexiones no estén dañadas.
- › Compruebe que todas las conexiones de aire comprimido estén correctamente fijadas.
- › No intente nunca desconectar una manguera de aire comprimido que esté presurizada. En primer lugar, apague el suministro de aire comprimido mediante el compresor y, a continuación, purgue la máquina activando el dispositivo de puesta en marcha y parada.

Peligros de explosión e incendio

⚠ Atención

Al romper, martillar y trabajar con ciertos materiales pueden generarse chispas que podrían encender gases explosivos y causar explosiones. Las explosiones pueden provocar lesiones graves o la muerte.

Para reducir el riesgo de una explosión:

- › Nunca utilice la máquina en un entorno explosivo.
- › No utilice la máquina cerca de materiales, humo o polvo inflamables.
- › Asegúrese de que no existan fuentes de gas ocultas.

Peligros relacionados con objetos eléctricos/ocultos

⚠ Atención

La máquina no está aislada eléctricamente. Si la máquina entra en contacto con electricidad, podría provocar lesiones graves o la muerte.

- › Para reducir el riesgo de sufrir lesiones graves o la muerte, nunca utilice la máquina cerca de cables eléctricos u otras fuentes de electricidad.
- › Compruebe que no haya cables u otras fuentes de electricidad ocultos.

⚠ Atención

Durante la rotura de material, los cables y tubos ocultos constituyen un peligro que puede ocasionar lesiones graves.

- › Antes de empezar a romper material, compruebe la composición de dicho material.
- › Vigile que no haya cables y tubos ocultos, como líneas de electricidad, teléfono, agua, gas, aguas residuales, etc.
- › Si la herramienta parece haber topado con un objeto oculto, apague la máquina de inmediato.
- › Compruebe que no haya ningún peligro antes de continuar.

Peligros relacionados con proyectiles

⚠ Atención

Al romper o martillar material, las astillas u otras partículas pueden convertirse en proyectiles y ocasionar lesiones al golpear al operario o a otras personas.

- › Utilice equipo de protección personal aprobado, incluyendo gafas de seguridad resistentes a los impactos con protección lateral, para reducir el riesgo de sufrir lesiones ocasionadas por un proyectil.



Riesgos relacionados con el ruido

⚠ Atención

Los niveles de ruido altos pueden provocar una pérdida auditiva permanente.

- › Utilice protección auditiva de acuerdo con las regulaciones de salud y seguridad laborales.

Riesgos relacionados con el sílice o el polvo

⚠ Atención

Las exposiciones al sílice cristalino (a veces llamado "polvo de sílice") como resultado de romper o martillar material o a raíz de trabajar con piedra, hormigón, asfalto u otros materiales, pueden causar silicosis (una enfermedad de los pulmones grave), enfermedades relacionadas con la silicosis, cáncer o la muerte. El sílice es el principal componente de la roca, la arena y las menas minerales.

Para reducir la exposición al sílice:

- › Utilice controles de ingeniería adecuados para reducir la cantidad de sílice presente en el aire y la acumulación de polvo sobre el equipo y las superficies. Algunos ejemplos de estos controles son: sistemas de ventilación y captación de polvo, así como rociadores de agua. Compruebe que los controles estén adecuadamente instalados y mantenidos.
- › Lleve puestas, mantenga y utilice correctamente mascarillas antipartículas homologadas cuando los controles de ingeniería no basten por sí mismos para reducir la exposición por debajo de los niveles permisibles.
- › Participe en la supervisión de la calidad del aire, en exámenes médicos y programas de formación ofrecidos por su superior y cuando la ley así lo exija.
- › Lleve prendas protectoras lavables o desechables en el lugar de trabajo; dúchese y póngase ropa limpia antes de salir del lugar de trabajo para reducir su exposición al sílice y la de otras personas, coches, casas y otras zonas.
- › No coma, beba o fume en zonas donde haya polvo que contenga sílice cristalino.
- › Lávese las manos y la cara antes de comer, beber o fumar fuera de la zona de exposición.
- › Trabaje con su superior para reducir la exposición al sílice en su lugar de trabajo.

⚠ Atención

El polvo, los gases u otro material en suspensión generado durante el uso de la máquina puede contener sustancias químicas que en el Estado de California se sabe que han producido cáncer y defectos de nacimiento u otros daños reproductivos. Algunos ejemplos de estas sustancias químicas son:

- › Sílice cristalino, cemento y otros productos de albañilería.
- › Arsénico y cromo proveniente del caucho tratado con productos químicos.
- › Plomo proveniente de pinturas al plomo.

Para reducir su exposición a estas sustancias químicas, trabaje en una zona bien ventilada con equipos de seguridad aprobados, como máscaras de polvo especialmente diseñadas para filtrar partículas microscópicas.

Riesgos relativos a las vibraciones

⚠ Atención

El uso normal y correcto de la máquina expone al operario a las vibraciones. La exposición regular y frecuente a las vibraciones puede ocasionar lesiones o trastornos, o contribuir a provocarlas o agravarlas, en dedos, manos, muñecas, brazos, hombros y/u otras partes del cuerpo del operario, incluidas lesiones o trastornos permanentes y/o debilitantes que pueden desarrollarse gradualmente durante períodos de semanas, meses o años. Estas lesiones o trastornos pueden incluir el deterioro del sistema sanguíneo circulatorio, el sistema nervioso, las articulaciones y otros daños en distintas zonas corporales.

Si siente que se le duerme algún miembro del cuerpo, u hormigueos, dolor, torpeza, una capacidad de agarre debilitado en las manos, la piel pálida u otros síntomas en cualquier momento, al usar la máquina o en otro momento, deje de usarla y vaya al médico. El uso continuado de la máquina tras la aparición de cualquier síntoma parecido puede aumentar el riesgo de que éste se agrave y/o se convierta en permanente.

Las siguientes indicaciones pueden ayudar a reducir la exposición a las vibraciones para el operario:

- › Deje que sea la máquina quien haga el trabajo. Agárrela lo mínimo, para controlarla correctamente y que su uso sea seguro.



- › Cuando se active el mecanismo de percusión, el único contacto corporal con la máquina que debería tener es el de las manos en las empuñaduras. Evite cualquier otro contacto, como apoyar cualquier parte del cuerpo en la máquina o apoyarse en ella para aumentar la fuerza de avance. También es importante no mantener el arranque encendido al mismo tiempo que se extrae la herramienta de la superficie de trabajo rota.
- › Asegúrese de que la herramienta insertada se encuentra en buenas condiciones (incluso afilada, si se trata de una herramienta de corte), no está gastada y es del tamaño adecuado. Las herramientas insertadas que no se encuentran en buenas condiciones, están gastadas o no son del tamaño adecuado alargan el tiempo de realización de una tarea (y de exposición a las vibraciones) y pueden contribuir a la exposición a niveles más altos de vibración.
- › Deje de trabajar inmediatamente si de repente la máquina empieza a vibrar violentamente. Antes de continuar trabajando, averigüe y elimine la causa del incremento de las vibraciones.
- › Cumpla con la presión del aire recomendado al utilizar la máquina. Una presión del aire inferior o superior a la recomendada puede causar niveles más altos de vibración.
- › No agarre, sostenga o toque la herramienta de trabajo cuando utilice la máquina.
- › Participe en la supervisión de la calidad del aire, en exámenes médicos y programas de formación ofrecidos por su superior y cuando la ley así lo exija.

¡Nota! Consulte la “Declaración de ruido y vibraciones” de la máquina, incluidos los valores declarados de vibración y la “Información adicional sobre vibraciones”. Lo encontrará todo al final de las Instrucciones de seguridad y de funcionamiento.

Riesgos de modificación de la máquina

Atención

Cualquier modificación de la máquina no aprobada por Chicago Pneumatic puede ocasionar lesiones graves a usted y a otras personas.

- › **La máquina no debe modificarse sin el permiso de Chicago Pneumatic.**
- › **Utilice exclusivamente las piezas y los accesorios originales aprobados por Chicago Pneumatic.**

Instrucciones de seguridad adicionales

- › Las máquinas y los accesorios sólo deben utilizarse para su uso indicado.
- › Sólo personas cualificadas y formadas pueden utilizar o mantener la máquina.
- › Aprenda cómo apagar la máquina en caso de una emergencia.
- › No se debe exceder la presión máxima de aire permitida para la máquina.
- › Suelte inmediatamente el dispositivo de puesta en marcha y parada en caso de interrupción del suministro de energía.
- › Inspeccione siempre el equipo antes de su uso. No utilice el equipo si cree que puede estar dañado.
- › Utilice siempre su sentido común y buen juicio.
- › Preste atención y fíjese en lo que hace.
- › No utilice la máquina si está cansado o se encuentra bajo los efectos de fármacos, alcohol o cualquier otra sustancia que pudiera afectar a su visión, a sus reacciones o a su juicio.
- › Participe en cursos de seguridad y formación.
- › No golpee nunca ni maltrate el equipo.
- › Guarde la máquina y las herramientas en un lugar seguro, fuera del alcance de los niños y bajo llave.
- › Asegúrese de que todo el equipo conectado y relacionado recibe un mantenimiento adecuado.
- › Con cada máquina se suministran símbolos y letreros con información importante relativa a la seguridad personal y al cuidado de la máquina. Asegúrese de que los símbolos estén siempre legibles. Pueden pedirse símbolos y letreros nuevos de la lista de piezas de repuesto.
- › Asegúrese de que el personal no autorizado no entre en la zona de trabajo.
- › Mantenga el lugar de trabajo limpio y libre de objetos extraños.
- › No dirija nunca una manguera de aire comprimido en dirección a su cuerpo o a otra persona. Para evitar el riesgo de lesiones, no utilice nunca una manguera de aire comprimido para limpiar el polvo, la suciedad u otras partículas de sus ropas.



Equipo de protección

Utilice siempre equipo protector aprobado. Los operarios y el resto del personal del área de trabajo deben llevar equipo protector, como mínimo:

- › Casco de protección
- › Protección para los oídos
- › Protección ocular contra impactos con protección lateral
- › Protección respiratoria, cuando sea conveniente
- › Guantes protectores
- › Botas protectoras

Servicio y mantenimiento

El mantenimiento regular es un prerrequisito para que el uso de la máquina sea seguro y eficaz. Siga las instrucciones de funcionamiento detenidamente.

Antes de realizar cualquier tarea de mantenimiento o cambiar la herramienta insertada en las máquinas neumáticas, desactive siempre el suministro de aire y purgue la máquina pulsando el dispositivo de puesta en marcha y parada. Luego desconecte la manguera de aire de la máquina.

- › **Siempre se deben utilizar piezas originales. Cualquier fallo o defecto originado por la utilización de piezas no originales produce la consecuente pérdida de garantía.**
- › Cambie las piezas dañadas de inmediato.
- › Sustituya los componentes dañados o gastados con el debido tiempo.
- › Para realizar una reparación más completa de la máquina, acuda al taller autorizado más cercano.
- › Al limpiar piezas mecánicas con un disolvente, asegúrese de cumplir con las regulaciones actuales relativas a la salud y a la seguridad y de que haya la suficiente ventilación.

Herramientas insertadas

- › Mantenga las herramientas limpias y en buen estado. Inspeccione con regularidad las herramientas insertadas y compruebe que estén afiladas y no estén gastadas.

¡Nota! El uso de herramientas insertadas incorrectas puede inutilizar la máquina.



Visión general

Para reducir el riesgo de padecer lesiones graves o la muerte o de que la padezcan las demás personas, antes de usar la máquina lea la sección Instrucciones de seguridad que encontrará en las páginas anteriores de este manual.

Diseño y funcionamiento

La CP 4123 es una herramienta neumática diseñada para una utilización intensiva en fundiciones, talleres de fabricación y en la construcción. Las diferentes longitudes de carrera ofrecen los niveles de potencia necesarios para diversos usos, desde un cincelado y recorte de intensidad media-ligera hasta aplicaciones de recortes de alta intensidad. La máquina puede utilizarse tanto en posición horizontal como vertical. No está permitido ningún otro uso.

La CP 4125 es una herramienta neumática diseñada para una utilización intensiva en fundiciones, astilleros, refinerías, talleres de fabricación y en la construcción. Las versiones de longitud de carrera de 2" a 4" ofrecen los niveles de potencia necesarios para diversos usos, desde un cincelado y recorte de intensidad media-ligera hasta aplicaciones de recortes de alta intensidad. La máquina puede utilizarse tanto en posición horizontal como vertical. No está permitido ningún otro uso.

Elección del rompedor neumático correcto

Es importante elegir el tamaño correcto de rompedor neumático para el trabajo que va a realizarse.

Un rompedor neumático demasiado pequeño supone que la tarea tardará más tiempo en realizarse.

Un rompedor demasiado grande implica que debe recolocarse con frecuencia, lo que resulta innecesariamente cansado para el operario.

La regla sencilla para elegir el tamaño correcto de rompedor neumático es que una pieza de tamaño normal de material roto debería poder retirarse de la pieza de trabajo en un período de entre 5 a 10 segundos de operación.

- › Si se tarda menos de 5 segundos, debe seleccionar un rompedor neumático más pequeño.
- › Si se tarda más de 10 segundos, debe seleccionarse un rompedor neumático más grande.

Piezas principales

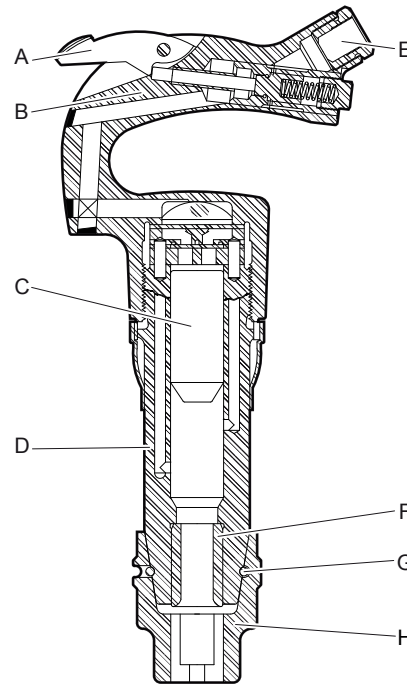

- A. Palanca de control
- B. Empuñadura
- C. Pistón
- D. Cilindro
- E. Toma de aire
- F. Casquillo de herramienta
- G. Muelle de bloqueo
- H. Retenedor



Impresos, símbolos y letreros

La máquina lleva símbolos y letreros con información importante sobre seguridad personal y cuidado de la máquina. Los símbolos y letreros deben ser siempre legibles. Pueden pedirse símbolos y letreros nuevos de la lista de piezas de repuesto.

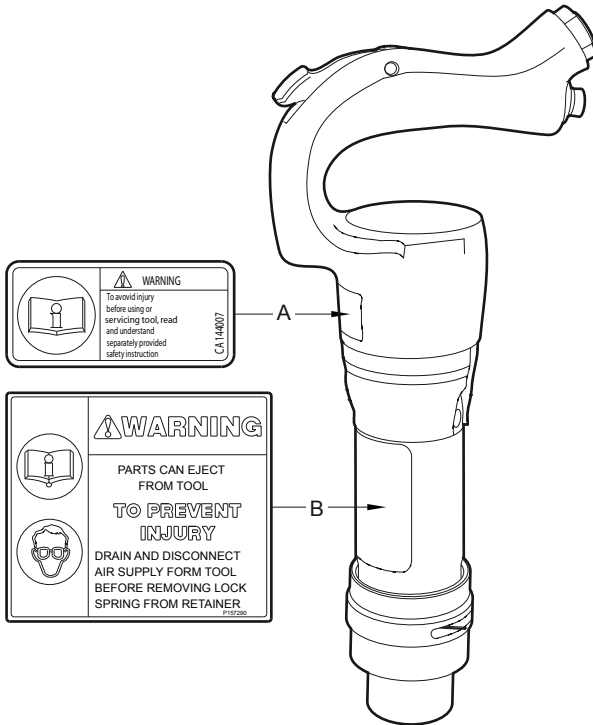

- El símbolo de atención junto con el símbolo de libro indica que el usuario debe leer las Instrucciones de seguridad y de funcionamiento antes de utilizar la máquina por primera vez.
- Los símbolos informan al operario de lo siguiente:
Antes de cambiar la herramienta, detenga la máquina, apague el suministro de aire comprimido y purgue la máquina activando el dispositivo de puesta en marcha y parada. Utilice equipo de protección personal aprobado, incluyendo gafas de seguridad resistentes a los impactos con protección lateral, para reducir el riesgo de sufrir lesiones ocasionadas por un proyectil.

Instalación

Mangueras y conexiones

Conexiones entre la fuente de aire comprimido y la máquina

- Seleccione las dimensiones y longitud correctas para la manguera de aire comprimido. Para longitudes de manguera de hasta 100 feet (30 metros), utilice una manguera con un diámetro interno mínimo de 3/4 in. (19 mm). Si la longitud de la manguera es de 100 a 300 feet (30-100 m), utilice una manguera con un diámetro interno mínimo de 1 in. (25 mm).
- Quite las impurezas de la manguera de aire comprimido antes de conectarla a la máquina.
- Compruebe que esté utilizando la presión operativa correcta recomendada: 6 bares (e).

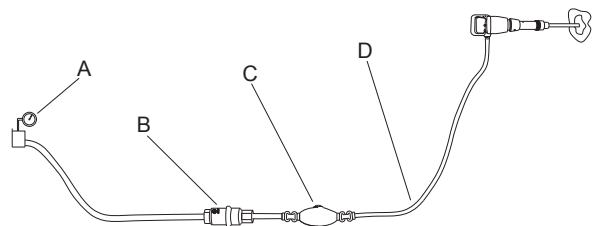

- Fuente de aire comprimido
- Separador de agua (opcional)
- Lubricador (opcional)
- Manguera de aire comprimido de un máximo de 10 feet (3 metros) entre el lubricador y la máquina.

Métodos para prevenir la congelación

Puede acumularse hielo en el silenciador cuando la temperatura ambiente es de 32-50 °F (0-10 °C) y la humedad relativa es alta.

La máquina se ha diseñado para evitar la formación de hielo en el silenciador. A pesar de eso, en condiciones extremas se puede formar hielo en el silenciador.

Se pueden llevar a cabo las acciones siguientes para contrarrestar el riesgo de formación de hielo:

- Utilice un aceite para herramientas neumáticas que contenga agentes anticongelantes.
- Utilice un separador de agua.



Separador de agua

La longitud de la manguera de aire entre el compresor y el separador de agua debe ser lo suficiente como para que el vapor de agua se enfríe y se condense en la manguera antes de alcanzar el separador de agua.

La longitud de manguera requerida depende de la temperatura ambiente y de la humedad relativa.

Si la temperatura ambiente es inferior a 32 °F (0 °C), la manguera no debe ser tan larga como para que el agua se congele antes de alcanzar el separador de agua.

Lubricación

El lubricante es importante para el funcionamiento de la máquina y tiene un gran impacto en su vida útil. Para suministrar el volumen correcto de aceite, debe conectarse un lubricador a la manguera de aire. Se recomienda el uso del lubricador de línea de aire de Chicago Pneumatic. Para garantizar una buena lubricación, la longitud de la manguera de aire entre el lubricador y el rompedor neumático no debe superar los 10 pies (3 m).

Aplicar demasiado lubricante puede ocasionar problemas de arranque, potencia baja o rendimiento irregular.

Lubricante recomendado: Aceite para herramienta neumática con una viscosidad de 100-150 SUS a 100 °F (ISO VG 22–32). Se recomienda que el aceite contenga una sustancia antioxidante.

Herramienta de trabajo

Insertar y extraer la herramienta

⚠ Atención

Poner la máquina en marcha mientras se cambia la herramienta insertada puede ocasionar lesiones. Antes de cambiar la herramienta, detenga la máquina, apague el suministro de aire comprimido y purgue la máquina activando el dispositivo de puesta en marcha y parada.

Cuando inserte la herramienta debe respetar las siguientes instrucciones:

- Antes de insertar una herramienta, lubricar el casquillo de la herramienta con grasa.
- Una vez insertada la herramienta, insertar la caperuza y comprobar la función de bloqueo tirando de la herramienta insertada hacia fuera energicamente.

Elección de la herramienta de trabajo

Una herramienta de trabajo correcta es una condición indispensable para realizar un buen trabajo. Para evitar daños innecesarios a la máquina, es importante elegir herramientas de trabajo de alta calidad.

Las herramientas de trabajo recomendadas se incluyen en la lista de piezas de repuesto de la máquina.

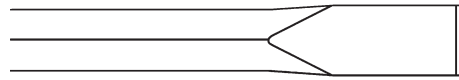

El cincel estrecho debe utilizarse para la demolición y el trabajo de corte del hormigón y otros tipos de material duro.



El puntero debe usarse sólo para perforar orificios en hormigón y otros tipos de material duro.

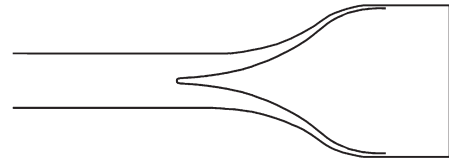

El cincel ancho debe usarse para materiales blandos como el yeso, así como para extraer tejas.

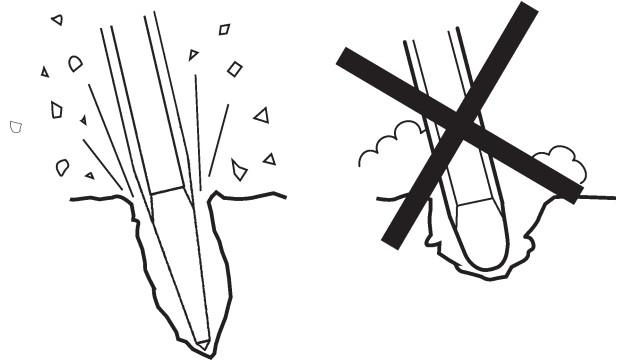

Utilice siempre una herramienta afilada para trabajar con eficacia. Una herramienta gastada produce un aumento de las vibraciones y del tiempo de realización de la operación.



Retenedor estándar, cinceles de collarín ovalados, casquillo hexagonal

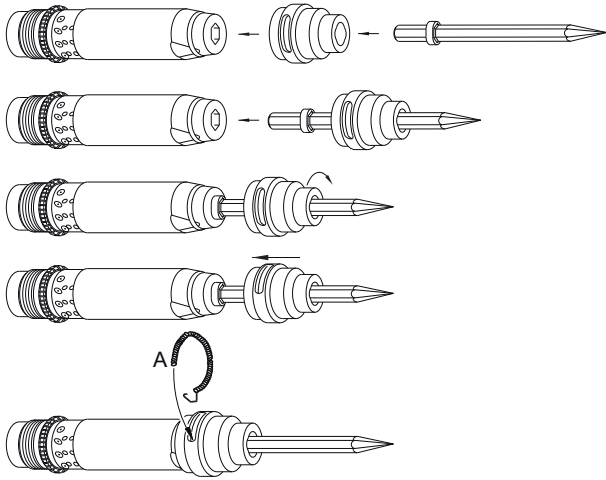

1. Deslice el casquillo del cincel en el orificio del retenedor ovalado.
2. Inserte el casquillo del cincel en el buje de herramienta.
3. Gire y bloquee el retenedor en el cincel.
4. Deslice el retenedor en el cilindro.
5. Bloquee el retenedor introduciendo el muelle de bloqueo (A).

Retenedor estándar, cinceles de collarín ovalados, casquillo redondo

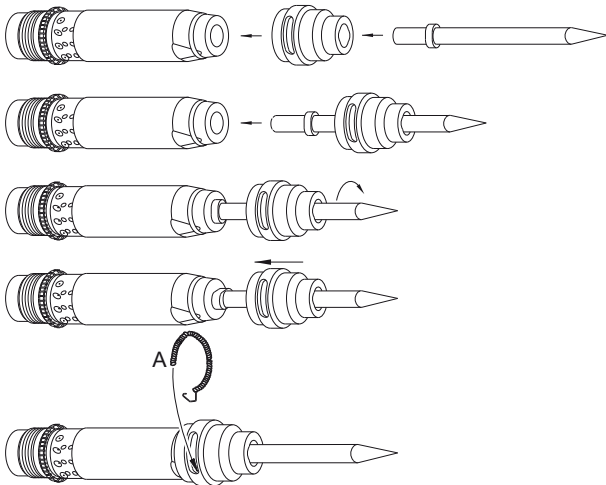

1. Deslice el casquillo del cincel en el orificio del retenedor ovalado.
2. Inserte el casquillo del cincel en el buje de herramienta.
3. Gire y bloquee el cincel dentro del retenedor.
4. Deslice el retenedor en el cilindro.
5. Bloquee el retenedor introduciendo el muelle de bloqueo (A).

Funcionamiento

Puesta en marcha y parada

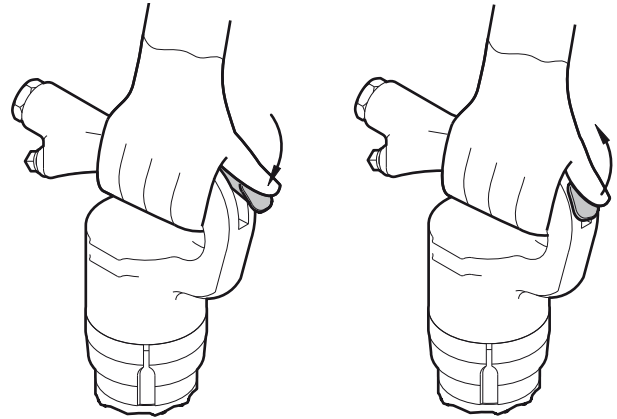

- › Arranque la máquina apretando la palanca de control mientras sostiene firmemente la empuñadura.
- › Detenga la máquina soltando la palanca de control. Entonces ésta regresará a su posición original.

Comenzar a cortar

- › Manténgase en una posición estable y asegúrese de tener los pies y las manos a una distancia de seguridad respecto a la herramienta insertada.
- › Presione la máquina contra la superficie de trabajo antes de ponerla en marcha.
- › Ajuste la distancia de ruptura (A) de forma que la herramienta insertada no quede trabada.

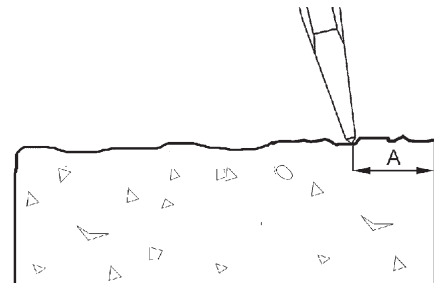

- › No intente realizar un corte demasiado grande.
- › Aflojar una herramienta trabada expondrá al operario a vibraciones innecesarias.



En funcionamiento

- › Deje que sea la máquina quien haga el trabajo; no ejerza demasiada presión.
- › Evite trabajar con materiales extremadamente duros como el granito y el hormigón armado (barra de refuerzo), pues producirían vibraciones considerables.
- › Debe evitarse cualquier forma de marcha al ralentí, funcionamiento sin herramienta insertada o sin adaptación de fuerza de avance.
- › Cuando no se adapte la fuerza de avance, el dispositivo de puesta en marcha y parada no debe activarse.
- › Compruebe regularmente que la máquina esté bien lubricada.

En los descansos

- › Durante todos los descansos debe apartar la máquina de forma que no haya riesgo de que se ponga en marcha involuntariamente.
- › En el caso de un descanso más largo o cuando llega la hora de irse: Apague el suministro de aire comprimido y, a continuación, purgue la máquina activando el dispositivo de puesta en marcha y parada.

Mantenimiento

El mantenimiento regular es una condición esencial para el uso seguro y eficaz de la máquina.

Comprobación de desgastes en la herramienta insertada

El uso de una herramienta insertada con un casquillo desgastado produce un aumento de las vibraciones de la máquina. Para evitarlo, compruebe que el casquillo no está desgastado antes de colocar la herramienta insertada en la máquina.

A diario

- › Limpie e inspeccione la máquina.
- › Compruebe que el retenedor de la herramienta no esté desgastado y funcione.
- › Realice una inspección general para determinar si hay fugas o desperfectos.
- › Compruebe que la boquilla de admisión de aire esté apretada y el acoplamiento de garra esté en buenas condiciones.

Para que la máquina conserve los valores de vibración especificados, siempre debe comprobar lo siguiente:

- › Una holgura demasiado grande entre el casquillo de la herramienta insertada y el casquillo del cincel generará un aumento de vibraciones. Para evitar la exposición a excesivas vibraciones, compruebe a diario que el casquillo del cincel no esté desgastado.

Tres veces al año (100 horas de impacto)

Tras cada período de uso de aproximadamente 100 horas de impacto o 3 veces al año, la máquina debe desmontarse y todas las piezas deben limpiarse y comprobarse. Este trabajo debe realizarlo personal autorizado y cualificado para ello.

Instrucciones de montaje

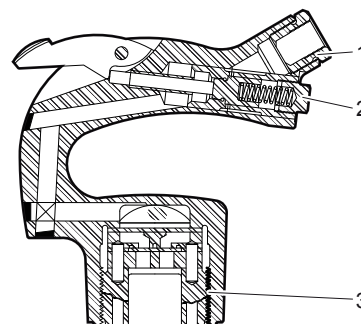

1. Par: 50-60 lbf/ft (68-81 Nm), Utilice Loctite 243
2. Par: 35-40 lbf/ft (47-54 Nm).
3. Par: 400 lbf/ft (542 Nm).



Almacenaje

- › Asegúrese de que la máquina esté debidamente limpia antes de guardarla.
- › Vierta aproximadamente 2 oz. (5 cl) de aceite directamente en la boquilla de admisión de aire, conecte la máquina al suministro de aire comprimido y póngala en marcha durante unos segundos.
- › Guarde siempre la máquina en un lugar seco.

Desechar

Una máquina usada debe tratarse y desecharse de forma que la mayor cantidad posible del material pueda ser reciclado y se produzca el menor impacto medioambiental posible.

Localización y resolución de problemas

Si el rompedor neumático no se pone en marcha, o genera una potencia baja o un rendimiento irregular, compruebe los siguientes aspectos.

- › Compruebe que la herramienta de trabajo utilizada tenga las dimensiones de casquillo de buje correctas.
- › Compruebe que el rompedor neumático reciba la cantidad correcta de lubricante. Aplicar demasiado lubricante puede ocasionar problemas de arranque, potencia baja o rendimiento irregular.
- › Compruebe que el sistema de aire comprimido abastezca a la máquina con suficiente presión de aire para generar una potencia plena.
- › Compruebe que las dimensiones y la longitud de la manguera de aire sean acordes a las recomendadas. Consulte la sección "Instalación".
- › Si existe riesgo de congelación, compruebe que los puertos de escape de la máquina no estén obstruidos.
- › Si el funcionamiento de la máquina todavía no es satisfactorio tras seguir el procedimiento anterior, acuda a un taller de reparación autorizado.



Datos técnicos

Datos de la máquina

Modelo	Designación	Peso lb (kg)	Longitud in. (mm)	Frec. impacto Hz	Consumo de aire foot ³ /min (l/s)	Casquillo bujes in. (mm)
CP 4123 2H	8900 0001 05	15 (6.9)	14¾" (375)	37	25 (12)	H .580 (14.7)
CP 4123 2R	8900 0001 04	15 (6.9)	14¾" (375)	37	25 (12)	R .680 (17.3)
CP 4123 3H	8900 0001 07	17 (7.5)	16¾" (425)	30	30 (14)	H .580 (14.7)
CP 4123 3R	8900 0001 06	17 (7.5)	16¾" (425)	30	30 (14)	R .680 (17.3)
CP 4123 4H	8900 0001 09	18 (8.1)	18⅞" (460)	24	28 (13)	H .580 (14.7)
CP 4123 4R	8900 0001 08	18 (8.1)	18⅞" (460)	24	28 (13)	R .680 (17.3)
CP 4125 2H	8900 0001 11	15 (6.8)	15" (380)	32	28 (13)	H .580 (14.7)
CP 4125 2R	8900 0001 10	15 (6.8)	15" (380)	32	28 (13)	R .680 (17.3)
CP 4125 3H	8900 0001 13	16 (7.4)	16⅜" (415)	28	32 (15)	H .580 (14.7)
CP 4125 3R	8900 0001 12	16 (7.4)	16⅜" (415)	28	32 (15)	R .680 (17.3)
CP 4125 4H	8900 0001 15	18 (8.0)	17½" (445)	24	28 (13)	H .580 (14.7)
CP 4125 4R	8900 0001 14	18 (8.0)	17½" (445)	24	28 (13)	R .680 (17.3)

Todos los datos a 6 bares (e)



Declaración de ruido y vibraciones

Valor de vibraciones A e inseguridad B de conformidad con la EN ISO 8662-5. Consulte la tabla “Datos sobre el ruido y las vibraciones” para los valores A, B, etc.

Estos valores declarados se han obtenido en pruebas de laboratorio de acuerdo con la directiva o normas mencionadas y son apropiados para la comparación con los valores declarados de otras herramientas probadas de acuerdo con la misma directiva o normas. Estos valores declarados no son adecuados para su uso en evaluaciones de riesgo, por lo que los valores medidos en los lugares de trabajo individuales pueden resultar superiores. Los valores de exposición reales y el riesgo de sufrir daños experimentados por cada usuario son únicos y dependen del modo en que éste trabaja, el material con el que utiliza la máquina, así como el tiempo de exposición y el estado físico del usuario y las condiciones de la máquina.

Nuestra empresa, Chicago Pneumatic, no se hace responsable de las consecuencias de utilizar los valores declarados en lugar de valores que reflejen la exposición real, en una evaluación de riesgos individual en una situación del lugar de trabajo sobre la que no tenemos control.

Información adicional sobre las vibraciones

Esta herramienta puede causar el síndrome de vibraciones de manos y brazos si no se usa adecuadamente.

Esta información adicional sobre las vibraciones puede servir de ayuda a los empleadores a la hora de cumplir con sus obligaciones (por ejemplo las estipuladas en virtud de la Directiva UE 2002/44/CE) para evaluar los riesgos que pueden suponer para sus trabajadores las vibraciones de manos y brazos asociadas con el uso de esta máquina.

La emisión de vibraciones varía en gran medida en función de la técnica y la tarea del operario. El valor de vibraciones declarado guarda relación con el eje único de la empuñadura D y pueden producirse niveles de vibración muy superiores con otras posiciones de mano o instrucciones de medición.

Recomendamos un programa de control de la salud para detectar primeros síntomas que puedan estar relacionados con la exposición a las vibraciones, de forma que los procedimientos de gestión puedan modificarse para prevenir discapacidades significativas.

Datos sobre el ruido y las vibraciones

	Valores de vibración	
	Valores de eje único	
	Declarado	
	ISO 8662-5	
	A m/s ² valor	B m/s ² distribución
CP 4123	13	6
CP 4125	13	6





PORTUGUÊS

Conteúdos

INSTRUÇÕES DE SEGURANÇA	70
Símbolos de segurança utilizados	70
Riscos de utilização do equipamento e da ferramenta	70
Perigos de explosão e incêndio	71
Risco de choque eléctrico/objecto oculto	71
Risco de projectil	71
Risco de ruído	72
Risco de sílica/poeira	72
Risco de vibração	72
Perigo nas modificações do equipamento	73
Instruções de segurança adicionais	73
Equipamento protector	74
Assistência e manutenção	74
Ferramentas de trabalho	74
Visão geral	75
Concepção e função	75
Escolher o martelo pneumático correcto	75
Peças principais	75
Gravações, sinais e autocolantes	76
Instalação	76
Mangueiras e ligações	76
Métodos para evitar o congelamento	76
Separador de água	77
Lubrificação	77
Ferramenta de trabalho	77
Operação	78
Início e paragem	78
Iniciar um corte	78
Funcionamento	79
Durante as pausas	79
Manutenção	79
Verificar a existência de desgaste na ferramenta de trabalho	79
Diariamente	79
Três vezes por ano(100 horas impacto)	79
Instruções de montagem	79
Armazenamento	80
Abate	80
Resolução de problemas	80
Dados técnicos	81
Dados do equipamento	81
Declaração de ruído e vibração	82
Informação adicional sobre vibração	82
Dados de ruído e vibração	82



Introdução

Obrigado por ter escolhido a Chicago Pneumatic como fornecedor de ferramentas e serviços.

A Chicago Pneumatic é uma empresa global que oferece uma vasta gama de ferramentas pneumáticas e hidráulicas que incluem martelos, brocas para rocha, martelos raspadores, escavadoras de calcário, picadores e demolidores, bombas e muito mais.

Em 2001 a Chicago Pneumatic Tool Company festejou 100 anos como pioneira e líder do mercado na indústria das ferramentas pneumáticas. A Chicago Pneumatic sempre se concentrou em fornecer produtos potentes e fiáveis, de fácil manutenção e que ofereçam boa qualidade pelo preço. É uma filosofia que fez de nós o líder de mercado das ferramentas pneumáticas nos EUA.

Saiba mais em www.cp.com

Acerca das Instruções de segurança e operação

O objectivo destas instruções é dar-lhe conhecimentos completos sobre como utilizar o martelo pneumático de um modo eficiente e seguro. As instruções dão, também, conselhos e indicações sobre como efectuar manutenções regulares ao martelo.

Antes de utilizar o martelo pela primeira vez deve ler estas instruções cuidadosamente e compreendê-las na sua totalidade.



INSTRUÇÕES DE SEGURANÇA



Para reduzir o risco de lesão grave ou morte para si ou para terceiros, leia estas instruções de segurança antes de utilizar o equipamento.

Coloque estas instruções de segurança nos locais de trabalho, forneça cópias aos empregados, e certifique-se de que todos lêem as instruções de segurança antes de utilizar o equipamento, ou efectuar tarefas de assistência no mesmo.

Cumpra todos os regulamentos de segurança.

Símbolos de segurança utilizados

As indicações **Perigo**, **Atenção** e **Cuidado** têm os seguintes significados:

- | | |
|--|--|
|  Perigo | Indica uma situação eminentemente perigosa, a qual, se não for evitada, irá provocar a morte ou lesão grave. |
|  Atenção | Indica uma situação potencialmente perigosa que, se não for evitada, pode provocar a morte ou lesões graves. |
|  Cuidado | Indica uma situação potencialmente perigosa, a qual, se não for evitada, pode provocar lesões menores ou moderadas. |

Riscos de utilização do equipamento e da ferramenta

Atenção

Durante a operação do equipamento pode ocorrer um movimento súbito ou inesperado, que pode provocar a ocorrência de lesões. Para além disso, se perder o equilíbrio ou escorregar, isso poderá provocar a ocorrência de lesões. Para reduzir os riscos:

- › Certifique-se de que mantém sempre uma posição estável com os pés afastados à distância dos seus ombros, e mantendo um peso corporal equilibrado.
- › Fique de pé firmemente e segure sempre o equipamento com as duas mãos.
- › Não ligue o equipamento quando este se encontra deitado no chão.
- › Certifique-se de que a pega está limpa e livre de massa lubrificante ou óleo.

Atenção

O arranque acidental do equipamento pode provocar a ocorrência de lesões.

- › Mantenha as suas mãos longe do dispositivo de activação e desactivação até estar pronto a começar a trabalhar.

Atenção

A ferramenta de trabalho é submetida a fortes esforços quando utiliza o equipamento, e após um determinado período de utilização a ferramenta pode partir devido a fadiga. Se a ferramenta partir, pode haver movimentos súbitos ou fortes. Esses movimentos súbitos ou fortes podem provocar a ocorrência de lesões graves.

- › Certifique-se de que mantém sempre uma posição estável com os pés afastados à distância dos seus ombros, e mantendo um peso corporal equilibrado.
- › Mantenha os seus pés afastados da ferramenta.
- › Verifique regularmente se não há desgaste na ferramenta de trabalho e se não há sinais de danos ou rachas visíveis.

Atenção

Uma dimensão incorrecta do encabadouro da ferramenta de trabalho pode provocar a perda da ferramenta de trabalho, ou fazer com que ela se desencaixe durante a operação do equipamento. A perda ou desencaixe de uma ferramenta de trabalho pode provocar lesões pessoais.

- › Antes de introduzir a ferramenta, certifique-se de que as dimensões do encabadouro são as correctas para utilização com o equipamento.
- › Não podem ser utilizadas ferramentas de trabalho sem um aro.

Atenção

Se a tampa não for encaixada, a ferramenta pode ser ejectada com força, o que pode provocar a ocorrência de lesões pessoais.

- › Depois de a ferramenta de trabalho e a tampa terem sido introduzidas, deve certificar-se de que a função de bloqueio está activada, puxando a ferramenta para fora com força.
- › Antes de fazer o arranque do equipamento, assegure-se de que a ferramenta de trabalho está totalmente inserida e a tampa apertada ao máximo e bloqueada pelo o'ring.
- › Nunca aponte a ferramenta de trabalho para si próprio ou para terceiros.



⚠ Atenção

A activação do equipamento enquanto estiver a mudar a ferramenta de trabalho pode provocar a ocorrência de lesões pessoais.

- › Antes de mudar a ferramenta, desligue o equipamento, desligue o fornecimento de ar comprimido, e purgue o equipamento activando o dispositivo de activação e desactivação.

⚠ Atenção

Uma mangueira de ar comprimido que se desencaixe pode movimentar-se e provocar a ocorrência de lesões pessoais ou morte.

Para reduzir os riscos:

- › Certifique-se de que a mangueira de ar comprimido e as ligações não se encontram danificadas.
- › Certifique-se de que todas as ligações de ar comprimido se encontram devidamente encaixadas.
- › Nunca tente desencaixar uma mangueira de ar comprimido que esteja pressurizada. Primeiro, deve desligar o fornecimento de ar comprimido junto ao compressor, e em seguida, purgar o equipamento activando o dispositivo de activação e desactivação.

Perigos de explosão e incêndio

⚠ Atenção

Demolir, martelar e trabalhar com determinados materiais pode provocar a emissão de faíscas, que podem inflamar gases explosivos e provocar explosões. As explosões podem provocar a ocorrência de lesões graves ou morte.

Para reduzir tais riscos de explosão:

- › Nunca utilize o equipamento em ambientes explosivos.
- › Não utilize o equipamento perto de materiais inflamáveis, vapores ou poeira.
- › Assegure-se de que não há fontes não detectadas de gás.

Risco de choque eléctrico/ objecto oculto

⚠ Atenção

O equipamento não possui isolamento eléctrico. Se o equipamento entrar em contacto com fontes de electricidade, isso pode provocar a ocorrência de lesões graves ou morte.

- › Para reduzir o risco da ocorrência de tais lesões ou morte, nunca deve utilizar o equipamento perto de fios eléctricos ou qualquer outra fonte de electricidade.
- › Certifique-se de que não existem cabos ocultos ou quaisquer outras fontes de electricidade.

⚠ Atenção

Durante a demolição, os cabos e tubos ocultos constituem um perigo que pode provocar a ocorrência de lesões graves.

- › Antes de começar a demolir, verifique a composição do material com que irá trabalhar.
- › Atenção a cabos e tubagens ocultas, p. ex..., de electricidade, telefone, água e esgotos, etc..
- › Se lhe parecer que o equipamento atingiu um objecto oculto desligue-o imediatamente.
- › Antes de continuar certifique-se de que não há qualquer perigo.

Risco de projectil

⚠ Atenção

Quando demolir ou martelar, as lascas ou quaisquer outras partículas do material de trabalho podem tornar-se projecteis e provocar lesões pessoais atingindo o operador ou quaisquer outras pessoas.

- › Utilize equipamento protector pessoal aprovado, incluindo óculos de segurança resistentes ao impacto, com protecção lateral, para reduzir o risco de ser ferido por um projectil.



Risco de ruído

⚠ Atenção

Os níveis elevados de som podem provocar a perda permanente de audição.

- › Utilize protecção auditiva de acordo com os regulamentos de saúde e segurança no trabalho.

Risco de sílica/poeira

⚠ Atenção

A exposição à sílica cristalina (designada, por vezes, 'poeira de sílica') resultante da acção de demolir, martelar ou de outras actividades que envolvam pedras, betão, asfalto ou outros materiais, pode provocar silicose (uma grave doença pulmonar), doenças relacionadas com a silicose, cancro ou morte. A sílica é um importante componente das pedras, areia e minérios.

Para reduzir a exposição à sílica:

- › Utilize controlos de engenharia apropriados para reduzir a quantidade de sílica existente no ar e a acumulação de poeira sobre o equipamento e as superfícies. Os exemplos de tais controlos incluem: ventilação de fumos, sistemas de recolha de pó e pulverizadores de água. Certifique-se de que os controlos se encontram devidamente instalados e mantidos.
- › Use, mantenha e utilize correctamente respiradores de partículas aprovados quando os controlos de engenharia não forem adequados para manter a exposição abaixo de níveis permissíveis.
- › Participe na monitorização do estado do ar, exames médicos e programas de formação oferecidos pelo seu empregador e quando exigido por lei.
- › Utilize vestuário lavável ou descartável no seu local de trabalho; tome um duche e vista roupas lavadas antes de deixar o local de trabalho para reduzir a sua exposição à sílica, assim como a de outras pessoas, carros, casas e outras áreas.
- › Não coma, beba ou use produtos de tabaco em áreas onde há poeiras contendo sílica cristalina.
- › Lave as mãos e a cara antes de comer, beber ou usar produtos de tabaco fora da área de exposição.
- › Trabalhe com o seu empregador para reduzir a exposição à sílica no seu local de trabalho.

⚠ Atenção

Alguma poeira, fumos ou quaisquer outros materiais aéreos criados durante a utilização do equipamento podem conter substâncias químicas, que de acordo com o Estado da Califórnia provocam cancro e defeitos congénitos ou outros danos reprodutivos. Alguns exemplos dessas substâncias químicas são:

- › A sílica cristalina e cimento e outros produtos de alvenaria.
- › Arsénico e crómio da borracha quimicamente tratada.
- › Chumbo de tintas com base de chumbo.

Para reduzir a sua exposição a estas substâncias químicas, trabalhe numa área bem ventilada, e com equipamento de segurança aprovado, tal como máscaras anti-poeira especificamente concebidas para filtrar partículas microscópicas.

Risco de vibração

⚠ Atenção

A utilização normal e apropriada do equipamento expõe o seu operador a vibrações. A exposição regular e frequente a vibrações pode provocar, contribuir para ou agravar lesões ou distúrbios nos dedos, mãos, pulsos, braços, ombros e/ou outras partes corporais do operador, incluindo lesões ou distúrbios debilitantes e/ou permanentes que se podem desenvolver gradualmente ao longo de um período de semanas, meses ou anos. Tais lesões ou distúrbios podem incluir danos nos sistemas circulatório e nervoso, lesões nas articulações, e possíveis danos noutras estruturas corporais.

Se entorpecimento, parestesias, dores, estado de confusão, aderência enfraquecida, embranquecimento da pele, ou quaisquer outros sintomas ocorrerem a qualquer altura, quando utilizar o equipamento ou quando não o estiver a utilizar, não deve retomar a utilização efectuada no equipamento e deve consultar um médico. A utilização continuada do equipamento após a ocorrência de tais sintomas pode aumentar o risco do agravamento e/ou permanência dos mesmos.

Os seguintes passos podem ajudar a reduzir a exposição do operador às vibrações:

- › Deixe a ferramenta fazer a tarefa. Utilize uma aderência manual mínima consistente com o controlo apropriado e operação segura.



- › Quando o mecanismo de percussão é activado, o único contacto do corpo com o equipamento que deverá ter é o das suas mãos sobre as pegas. Evite a ocorrência de qualquer outro contacto, tal como, por exemplo, o apoio de qualquer parte do corpo contra o equipamento, ou inclinar-se sobre o equipamento para tentar aumentar a força de avanço. É, também, importante não manter o gatilho activado ao extrair a ferramenta da superfície de trabalho partida.
- › Assegure-se de que a ferramenta inserida está bem mantida (afiada caso seja uma ferramenta de corte), não desgastada e é do tamanho correcto. Quando as ferramentas de trabalho não são devidamente mantidas, ou se encontrem desgastadas, ou não possuem o tamanho apropriado irá necessitar de mais tempo para completar a tarefa (e um maior período de exposição a vibrações) e pode originar ou contribuir para níveis mais elevados de exposição a vibrações.
- › Pare Imediatamente de trabalhar se o equipamento começar subitamente a vibrar fortemente. Antes de retomar o trabalho encontre e remova a causa do aumento de vibrações.
- › Ao operar com o equipamento cumpra com a pressão de ar recomendada. Uma pressão de ar superior ou inferior pode, potencialmente, resultar em níveis mais elevados de vibrações.
- › Não agarre, pegue ou toque na ferramenta inserida durante a utilização do equipamento.
- › Participe na vigilância ou monitorização do estado de saúde, exames médicos e programas de formação oferecidos pelo seu empregador e quando exigido por lei.

Nota! Consulte a secção “Declaração de ruído e vibração” para o equipamento, incluindo os valores de vibração declarados e “Informação de vibração adicional”. Estas encontram-se no final das instruções de Segurança e Operação.

Perigo nas modificações do equipamento

⚠ Atenção

Qualquer modificação do equipamento efectuada que não seja aprovada pela Chicago Pneumatic pode originar a ocorrência de lesões graves para si próprio e terceiros.

- › **O equipamento não deve ser modificada sem a autorização da Chicago Pneumatic.**

- › **Utilize apenas peças originais e acessórios aprovados pela Chicago Pneumatic.**

Instruções de segurança adicionais

- › Os equipamentos e acessórios só devem ser utilizados para o fim previsto.
- › A operação ou manutenção do equipamento só deve ser feita por pessoal qualificado e treinado.
- › Aprenda o modo de desligar o equipamento, em caso de emergência.
- › A pressão de ar máxima permitida para o equipamento não deve ser ultrapassada.
- › Liberte imediatamente o dispositivo de activação e desactivação sempre que haja interrupções no fornecimento eléctrico.
- › Inspeccione sempre o equipamento antes de o utilizar. Não utilize o equipamento se suspeitar que se encontra danificado.
- › Utilize sempre o senso comum e o bom senso.
- › Preste atenção e olhe para aquilo que está a fazer.
- › Não utilize o equipamento quando estiver cansado ou sob influência de drogas, álcool ou qualquer outra substância que possa afectar a sua visão, reacções ou capacidade de avaliação das situações.
- › Participe em cursos de segurança e formação.
- › Nunca bata nem abuse do equipamento.
- › Mantenha o equipamento e as ferramentas num local seguro, fora do alcance de crianças e trancado.
- › Certifique-se de que todo o equipamento anexo e relacionado é convenientemente mantido.
- › Os sinais e autocolantes contendo informação importante sobre a segurança pessoal e cuidados a ter com o equipamento são fornecidos com cada equipamento. Certifique-se de que os sinais estão sempre legíveis. Pode encomendar novos sinais e autocolantes recorrendo à lista de peças sobresselantes.
- › Certifique-se de que não há pessoal não autorizado na zona de trabalho.
- › Mantenha o local de trabalho limpo e livre de objectos estranhos.
- › Nunca aponte uma mangueira de ar comprimido na sua direcção ou na direcção de qualquer outra pessoa. Para evitar o risco de lesão pessoal, nunca utilize ar comprimido para retirar, por exemplo, poeira, sujidade, etc. das suas roupas.



Equipamento protector

Deve utilizar sempre equipamento protector. Os operadores e todas as outras pessoas na área de trabalho devem sempre utilizar equipamento protector, incluindo pelo menos:

- › Capacete protector
- › Protecção auricular
- › Protecção para os olhos resistente ao impacto com protecção lateral
- › Protecção respiratória quando apropriada
- › Luvas protectoras
- › Botas protectoras

Assistência e manutenção

A manutenção regular é um pré-requisito para manter o equipamento seguro e eficaz. Siga cuidadosamente as instruções de segurança.

Antes de efectuar qualquer manutenção ou mudar a ferramenta de trabalho nos equipamentos pneumáticos, desligue sempre o fornecimento de ar e purgue o equipamento activando o dispositivo de activação e desactivação. Depois desligue a mangueira de ar do equipamento.

- › **Utilize apenas peças autorizadas. Quaisquer danos ou mau funcionamento causados pela utilização de peças não autorizadas não são abrangidos pela Garantia ou Fiabilidade do Produto.**
- › Mude as peças danificadas imediatamente.
- › Substitua os componentes danificados e desgastados atempadamente.
- › Para uma tarefa de maior assistência à equipamento, deve contactar o ponto de assistência mais próximo.
- › Quando limpar peças mecânicas com solvente, certifique-se de que cumpre os actuais regulamentos de saúde e segurança, e de que existe ventilação suficiente.

Ferramentas de trabalho

- › Mantenha as ferramentas limpas e em boas condições. Inspeccione regularmente as ferramentas de trabalho, certifique-se de que se encontram afiadas e não se encontram desgastadas.

Nota! O equipamento pode ser destruído se utilizar ferramentas de trabalho incorrectas.



Visão geral

Para reduzir o risco da ocorrência de lesões graves ou morte para si ou para terceiros, leia a secção das instruções de segurança que se encontra nas páginas anteriores deste panfleto antes de utilizar o equipamento.

Concepção e função

O CP 4123 é uma ferramenta pneumática concebida para aplicações duras em fundições, oficinas de fabrico e aplicações de construção. As diferentes versões de curso oferecem os níveis de potência necessários para uma variedade de aplicações, desde trabalhos de picagem e recorte de nível ligeiro a médio até aos trabalhos de corte de nível pesado. O equipamento pode ser utilizado na horizontal e na vertical. Não é permitida qualquer outra utilização.

O CP 4125 é uma ferramenta pneumática concebida para aplicações duras em fundições, estaleiros, refinarias, oficinas de fabrico e aplicações de construção. As versões de curso de 2" a 4" oferecem os níveis de potência necessários para uma variedade de aplicações, desde trabalhos de picagem e recorte de nível ligeiro a médio até aos trabalhos de corte de nível pesado. O equipamento pode ser utilizado na horizontal e na vertical. Não é permitida qualquer outra utilização.

Escolher o martelo pneumático correcto

É importante escolher o martelo pneumático com as dimensões correctas para desempenhar a tarefa.

Um martelo pneumático que seja demasiado pequeno significa que o trabalho irá demorar mais tempo.

Um martelo que seja demasiado grande significa que tem de existir um posicionamento frequente, que é desnecessariamente cansativo para o operador.

Uma regra simples para escolher o martelo pneumático com as dimensões correctas é a de que uma peça de material partido de tamanho normal deve ser removida do trabalho em cerca de 5-10 segundos de operação.

- › Se demorar menos de 5 segundos, deve escolher um martelo pneumático mais pequeno.
- › Se demorar mais de 10 segundos, deve escolher um martelo pneumático maior.

Peças principais

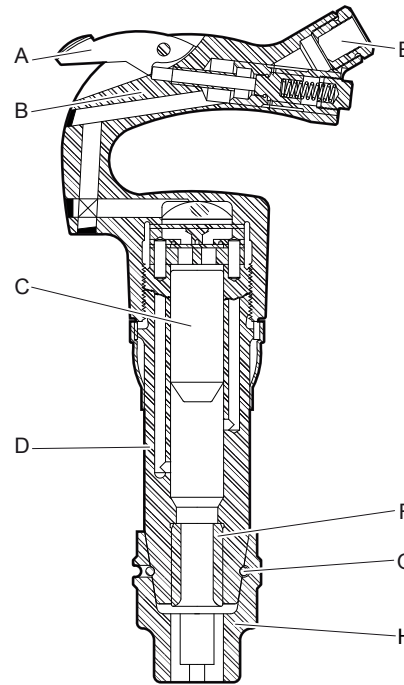

- A. Gatilho
- B. Pega
- C. Pistão
- D. Cilindro
- E. Entrada de ar
- F. Acoplamento de ferramenta
- G. Bobina de bloqueio
- H. Retentor

Gravações, sinais e autocolantes

Os sinais e autocolantes com informação importante sobre segurança pessoal e cuidados com o equipamento são aplicados no equipamento. Os sinais e autocolantes têm de ser sempre legíveis. Pode encomendar novos sinais e autocolantes recorrendo à lista de peças sobresselantes.

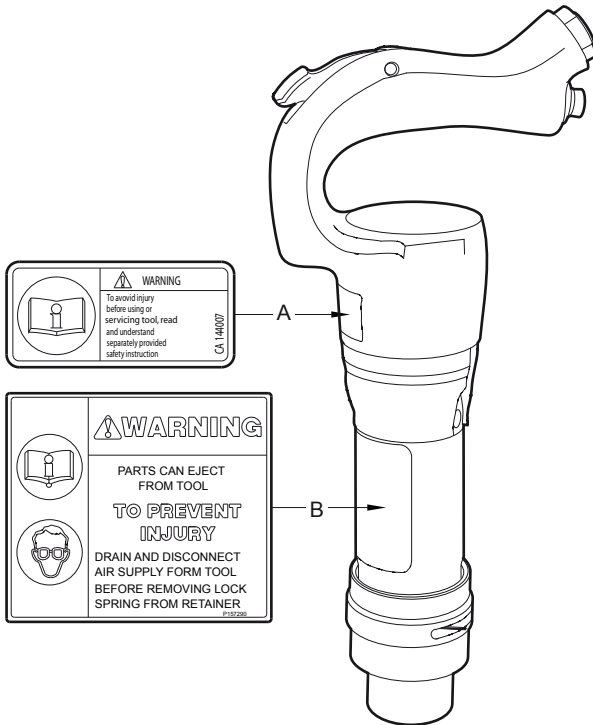

- A. O símbolo de atenção, juntamente com o livro de símbolos, significa que o utilizador tem de ler as instruções de Segurança e Operação antes de o equipamento ser utilizado pela primeira vez.
- B. O sinal informa o operador do seguinte: Antes de mudar a ferramenta, desligue o equipamento, desligue o fornecimento de ar comprimido, e purgue o equipamento activando o dispositivo de activação e desactivação. Utilize equipamento protector pessoal aprovado, incluindo óculos de segurança resistentes ao impacto, com protecção lateral, para reduzir o risco de ser ferido por um projectil.

Instalação

Mangueiras e ligações

Ligações entre a fonte de ar comprimido e o equipamento

- › Selecciona as dimensões e comprimento correctos da mangueira de ar comprimido. No caso de mangueiras até 100 feet (30 m), utilize uma mangueira com um diâmetro interior mínimo de 3/4 in. (19 mm). Se o comprimento da mangueira for de 100 a 300 feet (30-100 m), utilize uma mangueira com um diâmetro interior mínimo de 1 in. (25 mm).
- › Purgue as impurezas da mangueira de ar comprimido antes de a ligar ao equipamento.
- › Verifique se está a utilizar a pressão de funcionamento correcta recomendada, 6 bares.

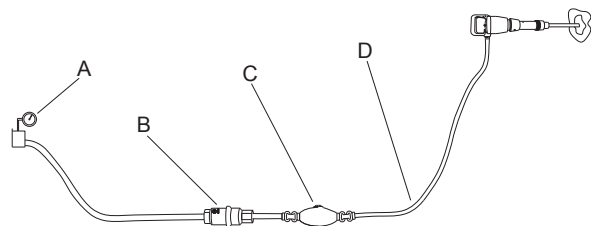

- A. Fonte de ar comprimido
- B. Separador de água (opcional)
- C. Lubrificador (opcional)
- D. Mangueira de ar comprimido entre o lubrificador e o equipamento com um máx. de 10 feet (3 metros).

Métodos para evitar o congelamento

Pode ocorrer a formação de gelo no silenciador quando a temperatura ambiente for de 32-50 °F (0-10 °C) e a humidade relativa for elevada.

O equipamento é concebido para evitar a formação de gelo no silenciador. Apesar disto pode formar-se gelo no silenciador, em condições extremas.

As seguintes acções podem ser tomadas para contrariar ainda mais o risco de formação de gelo:

1. Utilize uma ferramenta a ar que contenha agentes anti-congelamento.
2. Utilize um separador de água.



Separador de água

O comprimento da mangueira de ar entre o compressor e o separador de água deve ser aquele em que o vapor da água é arrefecido e se condensa na mangueira antes de alcançar o separador de água.

O comprimento de mangueira pretendido depende da temperatura ambiente e da humidade relativa.

Se a temperatura ambiente for abaixo dos 32 °F (0 °C) a mangueira deve ser suficientemente curta para evitar que a água congele antes de chegar ao separador de água.

Lubrificação

O lubrificante é importante para o funcionamento do equipamento e tem um grande impacto na vida útil. Para fornecer o volume de óleo correcto, um lubrificador deve estar ligado à mangueira de ar. Recomenda-se a utilização do lubrificador de linha de ar da Chicago Pneumatic. Para garantir uma boa lubrificação, o comprimento da mangueira de ar entre o lubrificador e o martelo pneumático não deve exceder os 10 feet (3 m).

Demasiada lubrificação pode causar problemas de arranque, fraca potência e desempenho irregular.

Lubrificante recomendado: Óleo da ferramenta de ar com uma viscosidade de 100-150 SUS a 100°F (ISO VG 22–32). Recomenda-se que o óleo contenha um agente anti-ferrugem.

Ferramenta de trabalho

Colocar e retirar a ferramenta de trabalho

⚠ Atenção

A activação do equipamento enquanto estiver a mudar a ferramenta de trabalho pode provocar a ocorrência de lesões pessoais. Antes de mudar a ferramenta, desligue o equipamento, desligue o fornecimento de ar comprimido, e purgue o equipamento activando o dispositivo de activação e desactivação.

Sempre que colocar a ferramenta de trabalho deve ter em atenção as seguintes instruções:

- › Antes de colocar uma ferramenta, lubrifique o encadouro da ferramenta com massa lubrificante.
- › Quando a ferramenta já estiver inserida, coloque a tampa e verifique a função de bloqueio, puxando a ferramenta de trabalho para fora com força.

Escolher a ferramenta de trabalho

Uma ferramenta de trabalho correcta é uma boa condição para um bom funcionamento. Para evitar danos desnecessários no equipamento, é importante escolher ferramentas de trabalho de qualidade elevada.

As ferramentas de trabalho recomendadas encontram-se indicadas na lista de peças sobresselentes do equipamento.

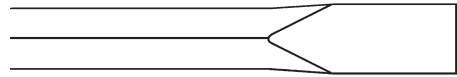

O escopro estreito deve ser utilizado para trabalhos de demolição e corte em betão e outros tipos de material duro.



O guilho só deve ser utilizado para criar orifícios em betão e noutros tipos de material duro.

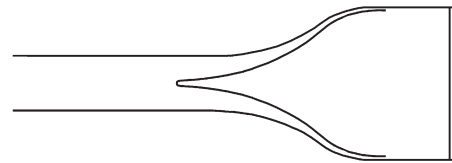

O escopro mais largo deve ser utilizado com materiais moles, por ex., reboco ou remoção de azulejos.

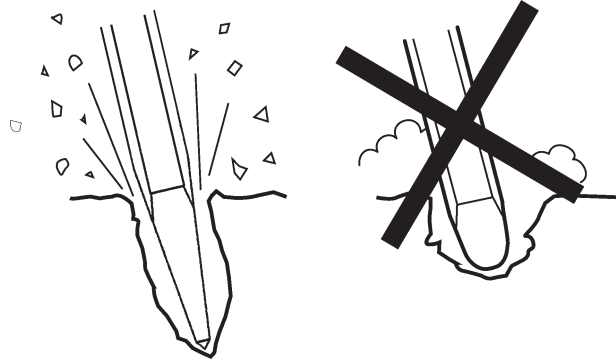

Utilize sempre uma ferramenta afiada para poder trabalhar de forma eficiente. Uma ferramenta gasta provoca um aumento das vibrações e a operação irá demorar mais tempo.

Retentor standard, ferramentas de aro oval, encabadouro hexagonal

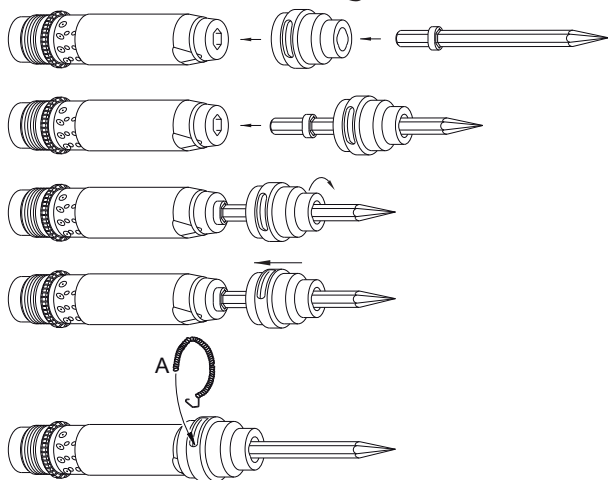

1. Faça deslizar o encabadouro da ferramenta no orifício do retentor oval.
2. Insira o encabadouro da ferramenta no acoplamento de ferramenta.
3. Gire e fixe o retentor na ferramenta.
4. Faça deslizar o retentor no cilindro.
5. Fixe o retentor inserindo a bobina de bloqueio (A).

Retentor standard, ferramentas de aro oval, encabadouro redondo

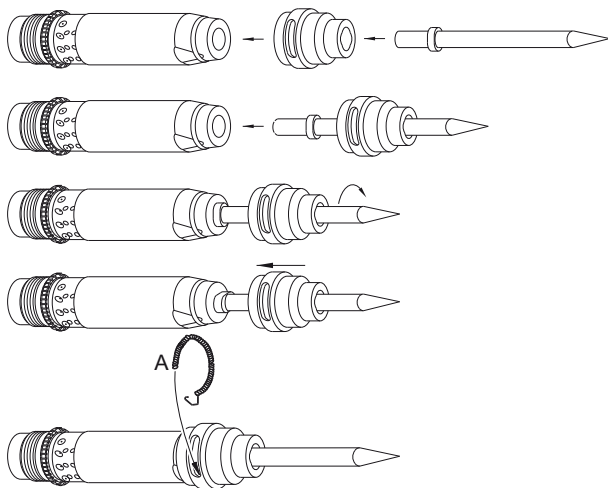

1. Faça deslizar o encabadouro da ferramenta no orifício do retentor oval.
2. Insira o encabadouro da ferramenta no acoplamento de ferramenta.
3. Gire e fixe a ferramenta dentro do retentor.
4. Faça deslizar o retentor no cilindro.
5. Fixe o retentor inserindo a bobina de bloqueio (A).

Operação

Início e paragem

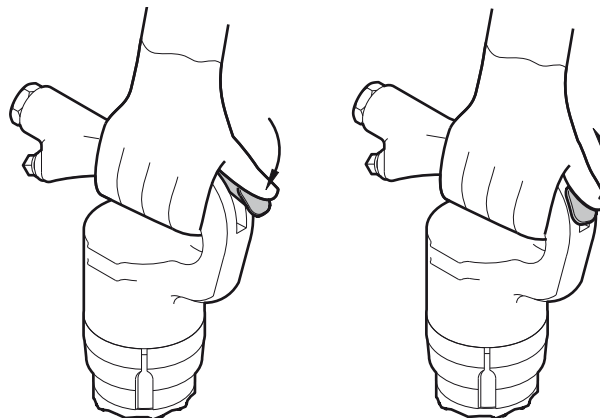

- › Ligue o equipamento pressionando o gatilho enquanto segura firmemente a pega.
- › Pare o equipamento, libertando o gatilho. O gatilho regressará então à sua posição original.

Iniciar um corte

- › Prepare-se e assegure-se de que os seus pés e mãos se encontram bem afastados da ferramenta de trabalho.
- › Pressione o equipamento contra a superfície de trabalho antes de iniciar.
- › Ajuste a distância de demolição (A) de modo a que a ferramenta de trabalho não fique presa.

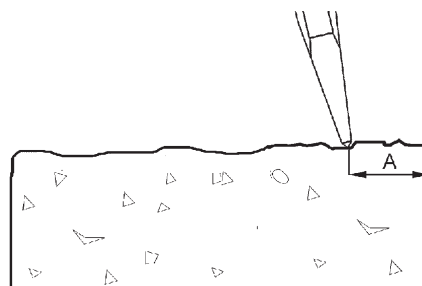

- › Não tente fazer cortes demasiado grandes.
- › Tentar libertar uma ferramenta de trabalho que esteja presa irá expor o operador a vibrações desnecessárias.



Funcionamento

- › Deixe a ferramenta fazer a tarefa; não pressione com demasiada força.
- › Evite trabalhar com materiais extremamente duros, por ex., granito e ferro reforçado (barras reforçadas), que poderiam causar vibrações substanciais.
- › Qualquer forma de inactividade, funcionamento sem ferramenta inserida ou funcionamento sem força de avanço adaptada deve ser evitado.
- › Quando não é adaptada qualquer força de avanço, o dispositivo de activação e desactivação não deve ser activado.
- › Verifique regularmente se o equipamento está bem lubrificado.

Durante as pausas

- › Durante todas as pausas, o operador deve colocar o equipamento de modo a que não exista risco de a mesma ser inicializada acidentalmente.
- › Em caso de pausas prolongadas ou quando abandonar o local de trabalho: Desligue o fornecimento de ar comprimido e, em seguida, purgue o equipamento activando o dispositivo de activação e desactivação.

Manutenção

A manutenção regular é uma condição fundamental para o equipamento continuar a ser uma ferramenta segura e eficiente.

Verificar a existência de desgaste na ferramenta de trabalho

Utilizar uma ferramenta de trabalho com um encabadouro gasto origina um aumento da vibração do equipamento. Para evitar vibrações aumentadas, verifique se o encabadouro está gasto antes de a ferramenta de trabalho ser colocada no equipamento.

Diariamente

- › Limpe e inspecione o equipamento.
- › Verifique o retentor da ferramenta para inspecionar o desgaste e o funcionamento.
- › Conduza uma inspecção geral para verificar fugas e danos.
- › Verifique se o bocal da entrada de ar está apertado e se o acoplamento do linguete não possui danos.

Para que o equipamento mantenha os valores de vibração especificados, verifique sempre o seguinte:

- › Uma folga demasiado grande entre o encabadouro da ferramenta de trabalho e o casquilho da ferramenta irá gerar um aumento das vibrações. Para evitar a exposição a vibrações excessivas, verifique diariamente se o casquilho da ferramenta apresenta desgaste.

Três vezes por ano (100 horas impacto)

Depois de cada período de funcionamento de aproximadamente 100 horas impacto ou 3 vezes por ano, o equipamento deve ser desmontado e todas as peças devem ser limpas e verificadas. Este serviço deve ser efectuado por pessoal autorizado, formado para esta tarefa.

Instruções de montagem

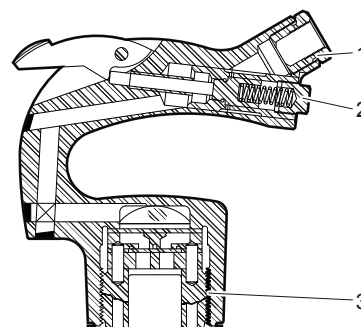

1. Binário: 50-60 lbf/ft (68-81 Nm), Utilize Loctite 243
2. Binário: 35-40 lbf/ft (47-54 Nm).
3. Binário: 400 lbf/ft (542 Nm).



Armazenamento

- › Assegure-se de que o equipamento está devidamente limpo antes de o armazenar.
- › Deite aproximadamente 2 oz. (5 cl) de óleo directamente para o bocal da entrada de ar, ligue o equipamento ao fornecimento de ar comprimido e coloque-o em funcionamento durante alguns segundos.
- › Guarde sempre o equipamento num local seco.

Abate

Um equipamento usado deve ser tratado e abatido de maneira a que a maior parte possível do seu material possa ser reciclada e qualquer influência negativa sobre o ambiente seja mantida ao nível mais baixo possível.

Resolução de problemas

Se o martelo pneumático não arrancar, tiver uma potência fraca ou um desempenho irregular, verifique os seguintes pontos.

- › Verifique se a ferramenta de trabalho a ser utilizada tem um encabadouro com a dimensão correcta.
- › Verifique se o martelo pneumático está a receber a quantidade certa de lubrificante. Demasiada lubrificação pode causar problemas de arranque, fraca potência e desempenho irregular.
- › Verifique se o sistema de ar comprimido fornece o equipamento com uma pressão de ar suficiente para fornecer a potência total.
- › Verifique se a dimensão e o comprimento da mangueira de ar está de acordo com as recomendações. Ver “Instalação”.
- › Se existir risco de congelamento, verifique se as portas de escape do equipamento não estão bloqueadas.
- › Se o funcionamento do equipamento ainda não for satisfatório depois deste procedimento, contacte um ponto de assistência autorizado.



Dados técnicos

Dados do equipamento

Modelo	Referência	Peso lb (kg)	Comprimento in. (mm)	Freq. impacto Hz	Consumo de Ar foot ³ /min (l/s)	Encabadouro in. (mm)
CP 4123 2H	8900 0001 05	15 (6.9)	14¾" (375)	37	25 (12)	H .580 (14.7)
CP 4123 2R	8900 0001 04	15 (6.9)	14¾" (375)	37	25 (12)	R .680 (17.3)
CP 4123 3H	8900 0001 07	17 (7.5)	16¾" (425)	30	30 (14)	H .580 (14.7)
CP 4123 3R	8900 0001 06	17 (7.5)	16¾" (425)	30	30 (14)	R .680 (17.3)
CP 4123 4H	8900 0001 09	18 (8.1)	18½" (460)	24	28 (13)	H .580 (14.7)
CP 4123 4R	8900 0001 08	18 (8.1)	18½" (460)	24	28 (13)	R .680 (17.3)
CP 4125 2H	8900 0001 11	15 (6.8)	15" (380)	32	28 (13)	H .580 (14.7)
CP 4125 2R	8900 0001 10	15 (6.8)	15" (380)	32	28 (13)	R .680 (17.3)
CP 4125 3H	8900 0001 13	16 (7.4)	16¾" (415)	28	32 (15)	H .580 (14.7)
CP 4125 3R	8900 0001 12	16 (7.4)	16¾" (415)	28	32 (15)	R .680 (17.3)
CP 4125 4H	8900 0001 15	18 (8.0)	17½" (445)	24	28 (13)	H .580 (14.7)
CP 4125 4R	8900 0001 14	18 (8.0)	17½" (445)	24	28 (13)	R .680 (17.3)

Todos os dados a 6 bares



Declaração de ruído e vibração

Valor de vibração **A** e incerteza **B** de acordo com a EN ISO 8662-5. Por favor consulte a tabela “Dados de ruído e vibração” para os valores A, B, etc.

Estes valores declarados foram obtidos por teste tipo em laboratório, de acordo com a directiva ou padrões mencionados e não são adequados para comparação com os valores declarados de outras ferramentas testadas de acordo com a mesma directiva ou os mesmos padrões. Estes valores declarados não são adequados para utilização em avaliações de risco e os valores medidos em locais de trabalho individuais podem ser mais elevados. Os valores actuais de exposição e o risco para o utilizador individual são únicos e dependem do modo como o utilizador trabalha, com que material o equipamento é utilizado, assim como do tempo de exposição e do estado físico do utilizador e das condições do equipamento.

Nós, na Chicago Pneumatic, não podemos ser considerados responsáveis pelas consequências de usar os valores declarados em vez de valores que reflectam a exposição real na avaliação de riscos pessoais numa situação de trabalho sobre a qual não temos qualquer controlo.

Informação adicional sobre vibração

Esta ferramenta pode provocar síndrome da vibração de mão e braço se a sua utilização não for gerida de maneira adequada.

Esta informação de vibração adicional pode ser útil para ajudar os responsáveis a cumprirem as suas obrigações (por exemplo, ao abrigo dos termos da Directiva da UE 2002/44/EC) para avaliar os riscos para os seus trabalhadores resultantes da vibração mão e braço associada à utilização desta ferramenta.

A emissão de vibrações varia muito com a tarefa e a técnica do operador. O valor declarado da vibração relaciona-se com um eixo único na pega em D e valores de vibração muito superiores podem ocorrer noutras posições da mão ou direcções de medição.

Recomendamos um programa de vigilância do estado de saúde para detectar sintomas precoces que possam estar relacionados com a exposição à vibração, de modo a que os procedimentos de gestão possam ser modificados para ajudar a prevenir uma incapacidade significativa.

Dados de ruído e vibração

	Valores de vibração	
	Valores de eixo simples	
	Declarados	
	ISO 8662-5	
	A m/s ² valor	B m/s ² propagações
CP 4123	13	6
CP 4125	13	6





ITALIANO

Indice

ISTRUZIONI PER LA SICUREZZA	86
Simboli di sicurezza utilizzati	86
Rischi connessi all'uso della macchina e dell'utensile	86
Pericolo di esplosione e incendio	87
Pericoli correlati ad energia elettrica/oggetti nascosti	87
Rischio di proiezione di oggetti	87
Rischio correlato al rumore	88
Rischio correlato con silice/polveri	88
Rischio correlato alle vibrazioni	88
Rischio correlato a modifiche alla macchina	89
Istruzioni aggiuntive per la sicurezza	89
Dispositivi di protezione	90
Manutenzione	90
Utensili inseriti	90
Avvertenze	91
Modello e funzioni	91
Scelta del corretto demolitore pneumatico	91
Parti principali	91
Timbri, targhette ed etichette adesive	92
Installazione	92
Tubi e collegamenti	92
Misure antigelo	92
Separatore acqua	93
Lubrificazione	93
Sostituzione dell'utensile	93
Funzionamento	94
Avviamento e arresto	94
Avvio di un taglio	94
Condizioni di esercizio	95
Durante le pause della lavorazione	95
Manutenzione	95
Controllo dell'usura dell'utensile inserito	95
Giornaliera	95
Tre volte all'anno(100 ore)	95
Istruzioni per il montaggio	95
Immagazzinamento	96
Smaltimento	96
Ricerca dei guasti	96
Dati tecnici	97
Dati della macchina	97
Dichiarazione in materia di rumore e vibrazioni	98
Ulteriori informazioni sulle vibrazioni	98
Dati su rumore e vibrazioni	98



Introduzione

Grazie per aver scelto Chicago Pneumatic come fornitore di utensili e servizi.

Chicago Pneumatic è una società internazionale, che offre una vasta gamma di utensili pneumatici e idraulici, quali demolitori, perforatrici, martelli scalpellatori, escavatori per argilla, picconatori e dissodatori, scalpellatori, pompe e molto altro ancora.

Nel 2001, Chicago Pneumatic Tool Company ha celebrato il proprio centenario, in quanto pioniere e leader del mercato nell'industria degli utensili pneumatici. Chicago Pneumatic si è sempre concentrata nella fornitura di prodotti potenti e affidabili, di facile manutenzione, che danno valore al denaro del cliente. Si tratta di una filosofia che ha fatto di noi i leader nel mercato degli utensili pneumatici negli USA.

Per ulteriori informazioni, consultare www.cp.com

Informazioni sulle istruzioni per la sicurezza e per l'uso

Scopo delle presenti istruzioni è fornire conoscenze esaustive per un uso sicuro ed efficiente del martello pneumatico. Tali istruzioni offriranno inoltre consigli e indicazioni su come eseguire la normale manutenzione del demolitore pneumatico.

Quando ci si accinge a utilizzare il demolitore pneumatico per la prima volta, leggere queste istruzioni attentamente e accertarsi di averle comprese perfettamente.



ISTRUZIONI PER LA SICUREZZA



Per ridurre il rischio di lesioni gravi o morte dell'operatore o di altre persone, leggere queste istruzioni per la sicurezza prima dell'uso della macchina.

Affiggere queste istruzioni per la sicurezza nelle sedi di lavoro, fornirne copia agli addetti e assicurarsi che tutti le leggano prima di procedere all'uso o alla manutenzione della macchina.

Attenersi a tutte le norme di sicurezza.

Simboli di sicurezza utilizzati

Le indicazioni **Pericolo**, **Attenzione** e **Prudenza** hanno il seguente significato:

-  **Pericolo** *Indica una situazione di pericolo imminente che, qualora non sia evitata, può provocare gravi lesioni personali o morte.*
-  **Attenzione** *Indica una situazione potenzialmente pericolosa che, qualora non sia evitata, può provocare lesioni personali gravi o morte.*
-  **Prudenza** *Indica una situazione potenzialmente pericolosa che, qualora non sia evitata, può provocare lesioni personali di entità moderata.*

Rischi connessi all'uso della macchina e dell'utensile

Attenzione

Durante l'utilizzo della macchina possono verificarsi movimenti improvvisi o inaspettati della stessa, con possibile rischio di lesioni. Perdite di equilibrio o scivolamenti, inoltre, possono provocare gravi lesioni personali. Per ridurre i rischi:

- › Operare sempre in posizione stabile, con i piedi allargati parallelamente alle spalle e con il peso del corpo ben bilanciato.
- › Afferrare saldamente la macchina con entrambe le mani.
- › Non avviare la macchina quando questa si trova coricata al suolo.
- › Accertarsi che le impugnature siano pulite e prive di olio e grasso.

Attenzione

L'avviamento accidentale della macchina può provocare gravi lesioni personali.

- › Tenere lontane le mani dal dispositivo di avviamento e arresto quando non si lavora.

Attenzione

L'utensile inserito è soggetto a notevoli sollecitazioni durante l'uso della macchina e dopo un certo periodo d'utilizzo può rompersi. La rottura dell'utensile può provocare movimenti improvvisi o repentini. Tali movimenti possono provocare gravi lesioni personali.

- › Operare sempre in posizione stabile, con i piedi allargati parallelamente alle spalle e con il peso del corpo ben bilanciato.
- › Tenere lontani mani e piedi dall'utensile inserito.
- › Verificare regolarmente che l'utensile inserito non sia usurato e controllarlo in caso di rischio di danni o rotture evidenti.

Attenzione

Dimensioni errate del mandrino dell'utensile inserito possono causare perdita o slittamento dell'utensile durante il funzionamento, con conseguenti lesioni personali.

- › Prima di inserire l'utensile adottato per la mansione, accertarsi che le dimensioni del mandrino siano corrette per l'uso sulla macchina.
- › Non utilizzare utensili senza collare.

Attenzione

Se il cappuccio non è montato correttamente, l'utensile inserito potrebbe essere espulso con forza, causando lesioni personali.

- › Una volta montato l'utensile con il cappuccio apposto correttamente, controllare la funzione di blocco tirando con forza l'utensile inserito in fuori.
- › Accertarsi che l'utensile inserito sia inserito completamente e che il cappuccio sia interamente serrato e bloccato dall'O-ring prima di avviare la macchina.
- › Mai orientare l'utensile inserito verso se stessi o un'altra persona.



⚠ Attenzione

L'avvio della macchina durante la sostituzione dell'utensile inserito può causare lesioni personali.

- › Prima di cambiare l'utensile, spegnere sempre la macchina, disinserire l'alimentazione dell'aria compressa e spurgare la macchina premendo il dispositivo di avviamento e arresto.

⚠ Attenzione

Un tubo flessibile per aria compressa che si scollegi può avere dei movimenti sferzanti e causare lesioni personali o la morte.

Per ridurre i rischi:

- › verificare che il tubo flessibile e i collegamenti per l'aria compressa non siano danneggiati;
- › verificare che tutti i collegamenti per l'aria compressa siano corretti;
- › non tentare mai di scollegare un tubo flessibile per aria compressa quando è pressurizzato. Interrompere innanzi tutto l'aria compressa proveniente dal compressore e spurgare la macchina attivando il dispositivo di avviamento e arresto.

Pericolo di esplosione e incendio

⚠ Attenzione

Le operazioni di frantumazione, demolizione e lavorazione su taluni materiali possono causare scintille e incendiare eventuali gas, provocando esplosioni. Le esplosioni possono causare lesioni personali gravi o morte.

Per ridurre il rischio di esplosioni:

- › non utilizzare la macchina in ambienti esplosivi;
- › non utilizzare la macchina in prossimità di materiali, vapori e polveri infiammabili;
- › accertarsi che non siano presenti fonti di gas non rilevate.

Pericoli correlati ad energia elettrica/oggetti nascosti

⚠ Attenzione

La macchina non è isolata elettricamente. In caso di contatto della macchina con l'elettricità possono derivarne lesioni personali gravi o morte.

- › Per ridurre il rischio di lesioni o morte, non utilizzare la macchina in prossimità di cavi elettrici o altre sorgenti elettriche.
- › Accertarsi che non siano presenti cavi nascosti o altre sorgenti elettriche.

⚠ Attenzione

Durante la frantumazione, cavi e tubi nascosti possono provocare gravi lesioni personali.

- › Prima di iniziare la frantumazione, verificare la composizione del materiale da lavorare.
- › Accertarsi che non vi siano cavi e condutture nascosti, ad es. di elettricità, linee telefoniche, acqua, gas e acque di rifiuto, ecc.
- › Qualora si sospetti che l'utensile abbia urtato un oggetto nascosto, spegnere immediatamente la macchina.
- › Accertarsi che non vi siano pericoli prima di continuare.

Rischio di proiezione di oggetti

⚠ Attenzione

Durante la frantumazione o la demolizione, schegge o altre particelle di materiale lavorato possono trasformarsi in proiettili e causare lesioni fisiche, colpendo l'addetto o altre persone.

- › Per ridurre il rischio di lesioni, utilizzare dispositivi di protezione individuali approvati, ad esempio occhiali di sicurezza resistenti agli urti con protezioni laterali.



Rischio correlato al rumore

⚠ **Attenzione**

Livelli elevati di rumore possono causare la perdita permanente dell'udito.

- › Utilizzare protezioni acustiche conformi alle normative sulla salute e la sicurezza nei luoghi di lavoro.

Rischio correlato con silice/polveri

⚠ **Attenzione**

L'esposizione alla silice cristallina (denominata anche "polvere di silice"), successiva a frantumazione, demolizione o altre attività con roccia, cemento, asfalto o altri materiali, può causare silicosi (una grave malattia polmonare) o malattie ad essa correlate, cancro o morte. La silice è uno dei principali componenti di roccia, sabbia e minerali grezzi.

Per ridurre l'esposizione alla silice:

- › Utilizzare controlli strutturali adeguati per ridurre la quantità di silice nell'aria e l'accumulo di polvere sull'attrezzatura e le superfici. Alcuni esempi di tali controlli sono: sistemi di ventilazione di estrazione e di raccolta delle polveri e spruzzi d'acqua. Accertarsi che questi controlli siano adeguatamente installati e sottoposti a manutenzione.
- › Indossare, conservare e utilizzare in modo corretto respiratori approvati per particolari quando i soli controlli strutturali non soddisfano la riduzione dell'esposizione al di sotto dei livelli consentiti.
- › Partecipare ai monitoraggi sulla qualità dell'aria, agli esami medici e ai programmi di formazione resi disponibili dal proprio datore di lavoro e quando richiesto dalla legge.
- › Indossare indumenti protettivi lavabili o monouso sul luogo di lavoro; fare la doccia e indossare indumenti puliti prima di lasciare il luogo di lavoro per ridurre l'esposizione alla silice e quella di altre persone, automobili, abitazioni e altre aree.
- › Non mangiare, bere né fare uso di prodotti a base di tabacco in presenza di polveri contenenti silice cristallina.
- › Lavare le mani e la faccia prima di mangiare, bere o fare uso di prodotti a base di tabacco al di fuori dell'area di esposizione.
- › Collaborare con il proprio datore di lavoro al fine di ridurre l'esposizione alla silice sul luogo di lavoro.

⚠ **Attenzione**

Alcune polveri, fumi o altri materiali trasportati dall'aria, prodotti durante l'uso della macchina, possono contenere sostanze chimiche note presso lo Stato della California come cancerogene e portatrici di difetti neonatali o altri danni correlati alla riproduzione. Tra queste sostanze chimiche vi sono, a titolo esemplificativo:

- › Silice cristallina, cemento e altri prodotti per l'edilizia.
- › Arsenico e cromo derivati da gomma trattata chimicamente.
- › Vernici a base di piombo.

Per ridurre la propria esposizione a tali sostanze chimiche, lavorare in un'area ben ventilata, avvalendosi di dispositivi di protezione approvati, quali mascherine antipolvere appositamente realizzate per filtrare le particelle microscopiche.

Rischio correlato alle vibrazioni

⚠ **Attenzione**

L'uso normale e corretto della macchina espone l'operatore a vibrazioni. Un'esposizione regolare e frequente alle vibrazioni può causare o aggravare, anche solo in parte, lesioni o disturbi a dita, mani, polsi, braccia, spalle e/o altre parti del corpo dell'operatore, comprese lesioni o disturbi debilitanti e/o permanenti, che potrebbero svilupparsi gradualmente, nel corso di settimane, mesi o perfino anni. Tali lesioni o disturbi possono provocare danni al sistema circolatorio, sistema nervoso, articolazioni e anche ad altre strutture dell'organismo.

Se in un qualunque momento dovessero manifestarsi sintomi quali intorpidimento, formicolio, indebolimento della presa, dolore, pallore o altro, che si stia utilizzando la macchina o meno, non riprenderne l'uso e rivolgersi a un medico. La prosecuzione nell'utilizzo della macchina dopo il verificarsi di uno di tali sintomi aumenta il rischio che esso diventi più grave e/o permanente.

Per ridurre l'esposizione dell'operatore alle vibrazioni, adottare le seguenti precauzioni:

- › Lasciare che sia l'utensile a eseguire il lavoro; utilizzare una presa minima sufficiente al controllo corretto e al funzionamento sicuro.



- › Quando è attivato il meccanismo di percussione, il solo contatto che il corpo dell'operatore deve avere con la macchina è delle mani sulle impugnature. Evitare altro contatto, ad es. addossando una parte del corpo alla macchina o appoggiandovi per aumentare la forza di avanzamento. Inoltre è importante mantenere il dispositivo di azionamento innestato durante l'estrazione dell'utensile dalla superficie di lavoro frantumata.
- › Accertarsi che sull'utensile venga eseguita una corretta manutenzione (ad es. che sia affilato, se si tratta di un utensile da taglio), che non sia usurato e che sia delle dimensioni corrette. Utensili inseriti sui quali non venga eseguita una corretta manutenzione, che siano usurati o di dimensioni errate impiegano più tempo a compiere un'operazione (quindi con un periodo maggiore di esposizione alle vibrazioni) e possono causare o contribuire a più alti livelli di esposizione alle vibrazioni.
- › Interrompere immediatamente il lavoro se la macchina improvvisamente inizia a vibrare eccessivamente. Prima di riprendere il lavoro, individuare e rimuovere la causa dell'aumento delle vibrazioni.
- › Nell'utilizzare la macchina, adottare la pressione dell'aria raccomandata. Una pressione dell'aria maggiore o inferiore può causare livelli più alti di vibrazioni.
- › Non afferrare o toccare l'utensile con la macchina in funzione.
- › Partecipare a sorveglianza o monitoraggio sanitario, esami medici e programmi di formazione resi disponibili dal proprio datore di lavoro e quando richiesto dalla legge.

Nota! Vedere la “Dichiarazione in materia di rumore e vibrazioni” per quanto concerne la macchina, compresi i valori di vibrazione dichiarati e le “Ulteriori informazioni sulle vibrazioni”. Si trovano al termine di queste Istruzioni per la sicurezza e per l'uso.

Rischio correlato a modifiche alla macchina

Attenzione

Eventuali modifiche non autorizzate dalla Chicago Pneumatic possono provocare gravi lesioni personali a se stessi e agli altri.

- › **La macchina non deve essere modificata senza l'autorizzazione di Chicago Pneumatic.**
- › **Utilizzare esclusivamente ricambi ed accessori approvati dalla Chicago Pneumatic.**

Istruzioni aggiuntive per la sicurezza

- › Utilizzare macchine e accessori esclusivamente per gli scopi previsti.
- › L'uso e la manutenzione della macchina sono riservati esclusivamente a personale addestrato e qualificato.
- › Imparare come fermare la macchina in caso di emergenza.
- › La pressione massima consentita dell'aria compressa non deve mai essere superata.
- › Rilasciare immediatamente il dispositivo di avviamento e arresto in caso di interruzione di corrente.
- › Ispezionare sempre l'attrezzatura prima dell'uso. Non utilizzare l'attrezzatura se si sospetta che sia danneggiata.
- › Utilizzare sempre le regole del buon senso.
- › Prestare sempre la massima attenzione durante il lavoro.
- › Non utilizzare la macchina qualora si è estremamente stanchi o sotto l'effetto di farmaci, sostanze alcoliche o altre sostanze tali da compromettere la propria visibilità e reattività oppure il proprio giudizio.
- › Partecipare ai corsi sulla sicurezza e di formazione.
- › Non colpire né utilizzare impropriamente nessuna attrezzatura.
- › La macchina e gli utensili devono essere conservati in un luogo sicuro e fuori dalla portata dei bambini, chiuso a chiave.
- › Assicurarsi che tutta l'attrezzatura sia sottoposta a corretta manutenzione.
- › Su ogni macchina sono apposte targhette ed etichette adesive importanti per la sicurezza dell'operatore e la cura della macchina. Accertarsi che siano sempre leggibili. È possibile ordinare nuove targhette e nuove etichette adesive facendo riferimento all'elenco dei pezzi di ricambio.
- › Assicurarsi che nessuna persona non autorizzata si introduca nella zona di lavoro.
- › Mantenere il luogo di lavoro pulito e privo di corpi estranei.
- › Non orientare il tubo flessibile per aria compressa verso se stessi o verso altri. Per evitare il rischio di lesioni, non utilizzare mai l'aria compressa per eliminare ad es. polvere, sporco ecc. dagli abiti.



Dispositivi di protezione

Utilizzare sempre dispositivi di protezione approvati. Gli operatori e tutte le altre persone presenti nella zona di lavoro devono adottare i dispositivi di protezione, che comprenderanno almeno:

- › Elmetto protettivo
- › Protezione acustica
- › Occhiali di sicurezza resistenti agli urti con protezioni laterali
- › Protezione delle vie respiratorie, se necessario
- › Guanti protettivi
- › calzature protettive

Manutenzione

La manutenzione regolare è essenziale per la sicurezza e il corretto funzionamento della macchina. Seguire attentamente le istruzioni per l'uso.

Prima di accingersi alla manutenzione o alla sostituzione dell'utensile su macchine pneumatiche, disinserire sempre l'alimentazione dell'aria e spurgare la macchina premendo il dispositivo di avviamento e arresto. Quindi scollegare il tubo dell'aria dalla macchina.

- › **Utilizzare esclusivamente ricambi originali. Eventuali danni o guasti dovuti all'uso di ricambi non originali non sono coperti da Garanzia o Responsabilità sul Prodotto.**
- › Sostituire immediatamente i pezzi danneggiati.
- › Sostituire tempestivamente i componenti danneggiati e usurati.
- › Per la manutenzione completa della macchina, rivolgersi al proprio centro di assistenza autorizzato.
- › In caso di pulizia delle parti meccaniche con un solvente, rispettare tutte le norme di sicurezza vigenti e accertarsi che vi sia una ventilazione adeguata.

Utensili inseriti

- › Mantenere gli utensili puliti e in buone condizioni. Controllare regolarmente gli utensili inseriti, accertarsi che siano affilati e non usurati.

Nota! L'uso errato degli utensili inseriti può distruggere la macchina.



Avvertenze

Per ridurre il rischio di lesioni gravi o morte, per se stessi o altre persone, prima di utilizzare la macchina leggere la sezione delle istruzioni sulla sicurezza che si trova nelle prime pagine di questo opuscolo.

Modello e funzioni

CP 4123 è un utensile pneumatico concepito per usi gravosi in fonderie, fabbriche e applicazioni edili. Le diverse versioni offrono la potenza necessaria per diversi usi, da lavori di scalpellamento e rifinitura leggeri e medi fino al taglio pesante. È possibile utilizzare la macchina sia orizzontalmente sia verticalmente. Non è consentito uso diverso da quello indicato.

CP 4125 è un utensile pneumatico concepito per usi gravosi in fonderie, cantieri navali, raffinerie, fabbriche e applicazioni edili. Le versioni a 2" - 4" tempi offrono la potenza necessaria per diversi usi, da lavori di scalpellamento e rifinitura leggeri e medi fino al taglio pesante. È possibile utilizzare la macchina sia orizzontalmente sia verticalmente. Non è consentito uso diverso da quello indicato.

Scelta del corretto demolitore pneumatico

La scelta di un demolitore pneumatico delle dimensioni corrette per la propria mansione è importante.

Se il demolitore pneumatico scelto è troppo piccolo, si impiegherà più tempo a eseguire il lavoro.

Un demolitore troppo grande dovrà essere riposizionato più spesso, comportando per l'operatore una fatica inutilmente maggiore.

Una semplice regola per la scelta di un demolitore pneumatico è verificare che un pezzo di normali dimensioni di materiale frantumato venga rimosso dal pezzo in lavorazione in 5-10 secondi.

- › Se si impiega meno di 5 secondi, si deve selezionare un demolitore pneumatico più piccolo.
- › Se si impiega più di 10 secondi si deve selezionare un demolitore pneumatico più grande.

Parti principali

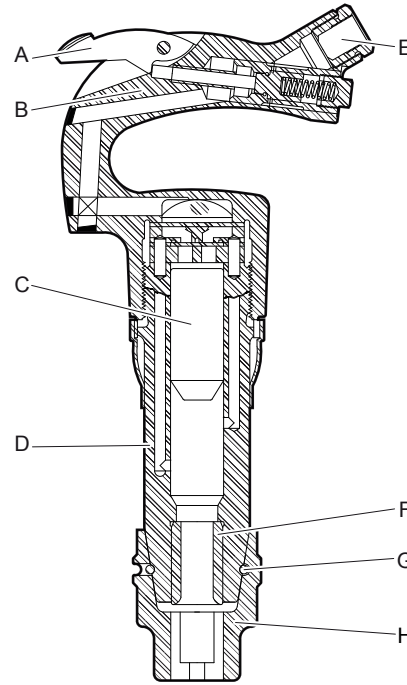

- A. Dispositivo di azionamento
- B. Impugnatura
- C. Pistone
- D. Cilindro
- E. Presa aria
- F. Boccia utensile
- G. Spirale di bloccaggio
- H. Tipo di trattenitore

Timbri, targhette ed etichette adesive

Sulla macchina sono apposte targhette ed etichette adesive contenenti informazioni importanti per la sicurezza dell'operatore e la cura della macchina. Targhette ed etichette adesive devono essere sempre leggibili. È possibile ordinare nuove targhette e nuove etichette adesive facendo riferimento all'elenco dei pezzi di ricambio.

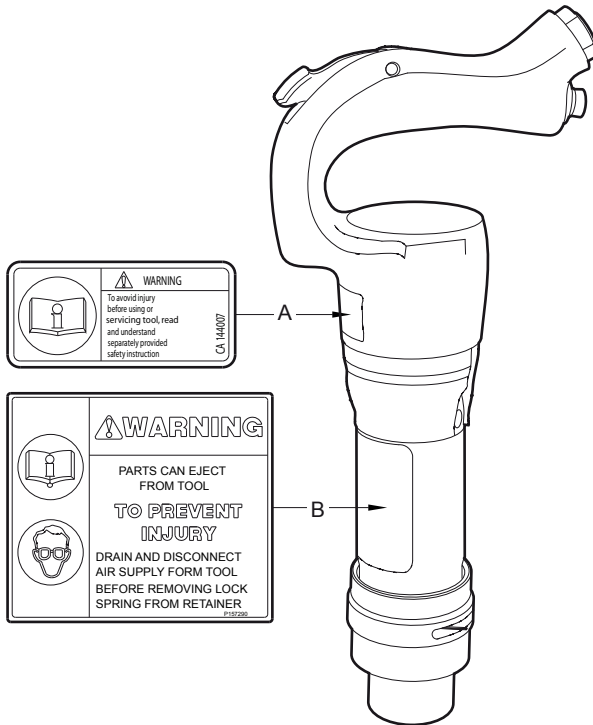

- A. Il simbolo di attenzione insieme al simbolo del libro indicano che occorre leggere le Istruzioni per la sicurezza e per l'uso quando ci si accinge a utilizzare la macchina per la prima volta.
- B. La targhetta informa l'operatore di quanto segue:
Prima di cambiare l'utensile, spegnere sempre la macchina, disinserire l'alimentazione dell'aria compressa e spurgare la macchina premendo il dispositivo di avviamento e arresto. Per ridurre il rischio di lesioni, utilizzare dispositivi di protezione individuali approvati, ad esempio occhiali di sicurezza resistenti agli urti con protezioni laterali.

Installazione

Tubi e collegamenti

Collegamenti tra la sorgente di aria compressa e la macchina

- › Selezionare le dimensioni e la lunghezza corrette per il tubo dell'aria compressa. Per tubi di lunghezza superiore a 100 feet (30 metri), usare un tubo con diametro minimo interno di 3/4 in. (19 mm). Se il tubo ha una lunghezza tra i 100 e i 300 feet (30-100 m), usare un tubo con diametro interno minimo di 1 in. (25 mm).
- › Soffiare via eventuali impurità dal tubo dell'aria compressa prima di collegarlo alla macchina.
- › Verificare che si stia usando la corretta pressione operativa raccomandata, 6 bar (e).

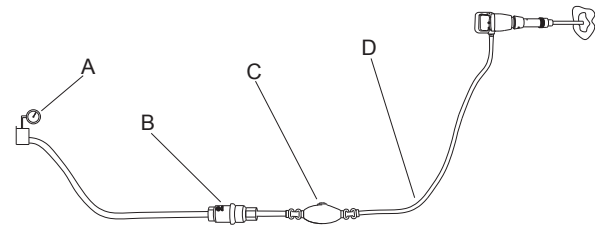

- A. Sorgente di aria compressa
- B. Separatore di condensa (opzionale)
- C. Lubrificatore (opzionale)
- D. Tubo dell'aria compressa lungo max. 10 feet (3 m) tra il lubrificatore e la macchina.

Misure antigelo

La formazione di ghiaccio nel silenziatore si può verificare quando la temperatura ambiente è di 32-50 °F (0-10 °C) e l'umidità relativa è alta.

La macchina è stata progettata in maniera tale da evitare la formazione di ghiaccio nel silenziatore. Malgrado ciò, in condizioni estreme è possibile che ciò accada.

Adottare le seguenti misure per evitare il rischio di formazione di ghiaccio:

1. Usare un olio per utensili pneumatici che contenga sostanze antigelo.
2. Usare un separatore di condensa.



Separatore acqua

Tra il compressore e il separatore di condensa utilizzare un tubo che abbia una lunghezza sufficiente a garantire che il vapore acqueo si raffreddi e si condensi nel tubo prima di raggiungere il separatore.

La lunghezza del tubo dipende dalla temperatura ambiente e dall'umidità relativa.

Se la temperatura ambiente è inferiore a 32 °F (0 °C), il tubo deve essere sufficientemente corto per evitare il rischio di formazione di ghiaccio prima che l'acqua raggiunga il separatore di condensa.

Lubrificazione

Il lubrificante è importante per il funzionamento della macchina e ha un impatto significativo sulla sua durata. Allo scopo di fornire il corretto volume di olio, al tubo dell'aria si deve collegare un lubrificatore. Si raccomanda l'uso di un lubrificatore per aria compressa Chicago Pneumatic. Per una buona lubrificazione, la lunghezza del tubo dell'aria tra il lubrificatore e il demolitore pneumatico non deve superare i 3 m.

Un eccesso di lubrificante causa problemi di avvio, potenza bassa o prestazioni irregolari.

Lubrificante raccomandato: Olio per utensili pneumatici con viscosità di 100-150 SUS a 100°F (ISO VG 22-32). Quest'olio deve contenere un additivo ad azione antiruggine.

Sostituzione dell'utensile

Montaggio e smontaggio dell'utensile inserito

⚠ Attenzione

L'avvio della macchina durante la sostituzione dell'utensile può causare lesioni personali. Prima di cambiare l'utensile, spegnere sempre la macchina, disinserire l'alimentazione dell'aria compressa e spurgare la macchina premendo il dispositivo di avviamento e arresto.

Attenersi alle istruzioni indicate di seguito per il montaggio dell'utensile inserito:

- › Prima di inserire un utensile, lubrificare il mandrino con grasso.
- › Una volta inserito l'utensile, montare il cappuccio e verificare la funzione di blocco tirando con forza l'utensile in fuori.

Scelta dell'utensile inserito

Un corretto utensile è una condizione essenziale per un buon funzionamento. Per evitare danni alla macchina, è importante che l'utensile scelto sia di alta qualità.

Gli utensili raccomandati sono indicati nell'elenco delle parti di ricambio.

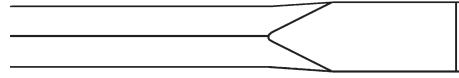

Usare lo scalpello stretto per la demolizione o il lavoro di taglio nel cemento e in altri tipi di materiale duro.



La punta universale va utilizzata solo per creare fori nel cemento e in altri tipi di materiale duro.

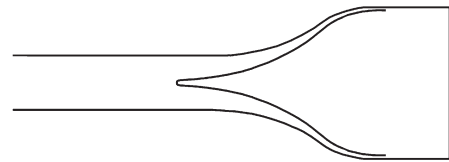

Usare lo scalpello largo con materiali morbidi, come intonaco, e nella rimozione delle piastrelle.

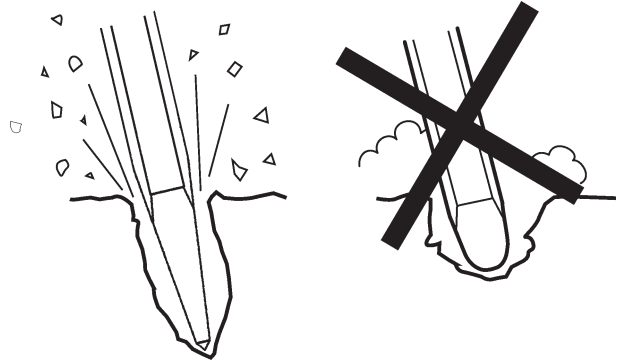

Usare sempre un utensile affilato per poter lavorare in maniera efficace. Un utensile usurato causa aumento delle vibrazioni e maggiore durata dell'operazione.



Trattenitore standard, scalpelli con collare ovale, bussola esagonale

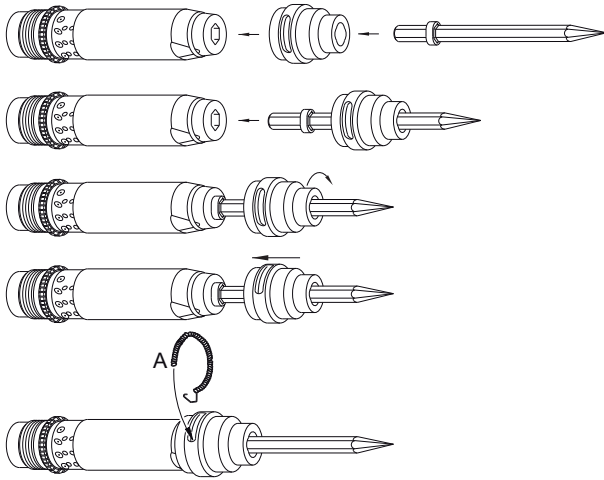

1. Far scivolare la bussola dello scalpello sul foro del trattenitore.
2. Inserire la bussola dello scalpello nella boccola.
3. Ruotare e bloccare il trattenitore sullo scalpello.
4. far scivolare il trattenitore sul cilindro.
5. Bloccare il trattenitore inserendo l'avvolgimento di bloccaggio (A)

Trattenitore standard, scalpelli con collare ovale, bussola tonda

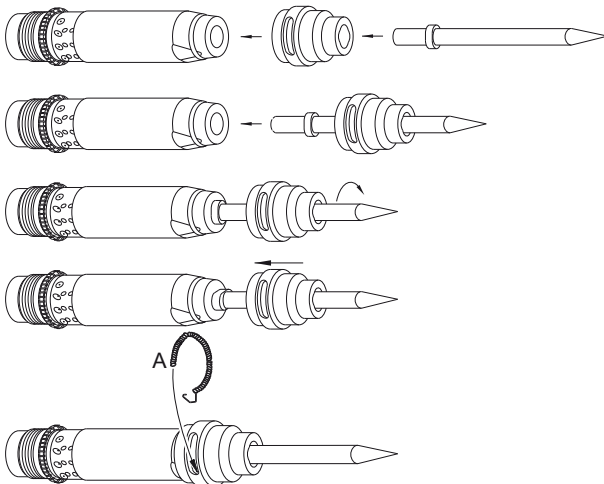

1. Far scivolare la bussola dello scalpello sul foro del trattenitore.
2. Inserire la bussola dello scalpello nella boccola.
3. Ruotare e bloccare lo scalpello nel trattenitore.
4. far scivolare il trattenitore sul cilindro.
5. Bloccare il trattenitore inserendo la spirale di bloccaggio (A)

Funzionamento

Avviamento e arresto

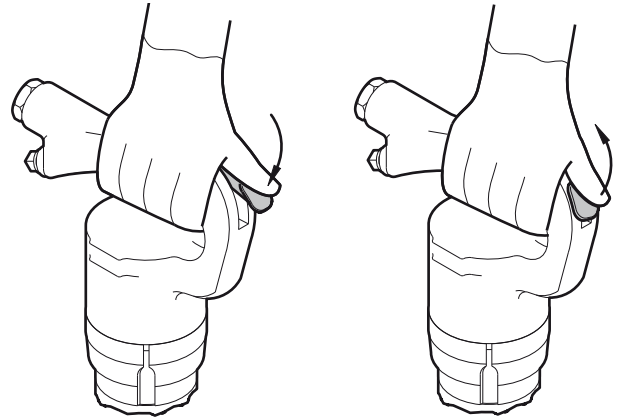

- › Avviare la macchina premendo il dispositivo di azionamento e nel contempo mantenere saldamente l'impugnatura.
- › Arrestare la macchina rilasciando il dispositivo di azionamento. Questo torna automaticamente nella posizione originale.

Avvio di un taglio

- › Stare in piedi stabilmente e accertarsi che i piedi e le mani si trovino a distanza di sicurezza dall'utensile inserito.
- › Premere la macchina sulla superficie del pezzo da lavorare prima dell'avvio.
- › Regolare la distanza di demolizione (A) in maniera tale che l'utensile inserito non si blocchi.

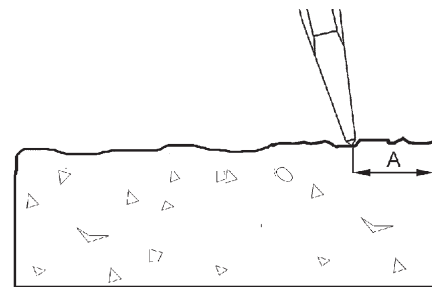

- › Non cercare di eseguire un'intaccatura troppo grande.
- › Cercare di allentare un utensile o bloccato espone l'operatore a inutili vibrazioni.



Condizioni di esercizio

- › Lasciare che sia la macchina a eseguire il lavoro; non esercitare una pressione eccessiva.
- › Evitare di lavorare materiali estremamente duri, ad es. granito e ferro per cemento armato (tondini per cemento armato), che potrebbero causare vibrazioni eccessive.
- › Evitare qualunque forma di utilizzo a regime minimo, un uso della macchina senza utensile inserito o l'azionamento senza adattamento della forza di avanzamento.
- › Quando non si applica nessuna forza di avanzamento, non attivare l'avvio e l'arresto del dispositivo.
- › Controllare regolarmente che la macchina sia ben lubrificata.

Durante le pause della lavorazione

- › Durante le pause riporre la macchina in maniera tale che non vi sia rischio di azionamento involontario.
- › Nel caso in cui la pausa sia lunga o quando si lascia il pezzo da lavorare: interrompere l'erogazione dell'aria compressa e spurgare la macchina attivando il dispositivo di avviamento e arresto.

Manutenzione

La manutenzione regolare è una condizione fondamentale perché la macchina continui ad essere sicura ed efficiente.

Controllo dell'usura dell'utensile inserito

L'uso di un utensile inserito con un mandrino usurato può causare aumento delle vibrazioni della macchina. Per evitare che ciò accada, controllare che il mandrino non sia usurato prima di montare l'utensile nella macchina.

Giornaliera

- › Pulire e ispezionare la macchina.
- › Controllare che il trattenitore dell'utensile non sia usurato e funzioni correttamente.
- › Eseguire un'ispezione generale per verificare che non vi siano perdite o danni.
- › Controllare che il nipplo dell'aria in ingresso sia serrato e che il raccordo a baionetta non sia danneggiato.

Perché la macchina conservi i valori di vibrazione specificati, controllare sempre ciò che segue:

- › Un gioco eccessivo tra il mandrino dell'utensile inserito e il mandrino per bocciardatura causerà maggiori vibrazioni. Per evitare una eccessiva esposizione alle vibrazioni, controllare quotidianamente che la boccola non sia usurata.

Tre volte all'anno (100 ore)

Dopo un periodo d'uso di circa 100 ore di battuta o 3 volte all'anno la macchina si deve smontare e se ne devono pulire e controllare tutti i componenti. Questo lavoro deve essere eseguito da personale autorizzato, addestrato a questo compito.

Istruzioni per il montaggio

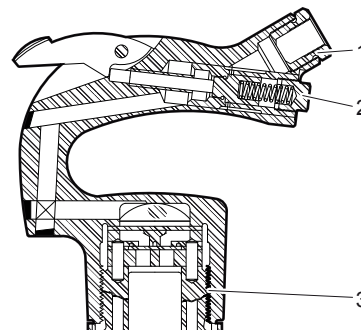

1. Coppia: 50-60 lbf/ft (68-81 Nm), Usare Loctite 243
2. Coppia: 35-40 lbf/ft (47-54 Nm).
3. Coppia: 400 lbf/ft (542 Nm).



Immagazzinamento

- › Accertarsi che la macchina sia correttamente pulita prima dello stoccaggio.
- › Versare circa 2 oz. (5 cl) direttamente nel nipplo dell'aria in ingresso, collegare la macchina all'erogazione dell'aria compressa e metterla in funzione per alcuni secondi.
- › Riporre sempre la macchina in un luogo asciutto.

Smaltimento

Una macchina usurata si deve trattare e smaltire in maniera tale che la maggior parte possibile di materiale possa essere riciclata e che eventuali influenze negative sull'ambiente vengano ridotte al minimo.

Ricerca dei guasti

Se il demolitore pneumatico non si avvia, ciò significa che la potenza è bassa o le prestazioni sono irregolari; controllare i seguenti punti:

- › Verificare che l'utensile inserito abbia un mandrino con dimensioni corrette.
- › Verificare che il demolitore pneumatico abbia la corretta quantità di lubrificante; Un eccesso di lubrificante causa problemi di avvio, potenza bassa o prestazioni irregolari.
- › controllare che il sistema ad aria compressa fornisca alla macchina pressione d'aria sufficiente a una potenza completa.
- › Verificare che le dimensioni e la lunghezza del tubo dell'aria corrispondano a quelle raccomandate. Si veda "Installazione".
- › In caso di rischio di congelamento, controllare che le porte di scarico della macchina non siano bloccate.
- › se il funzionamento della macchina non è ancora soddisfacente in seguito a questa procedura, contattare un'officina di assistenza autorizzata.



Dati tecnici

Dati della macchina

Modello	Codice	Peso lb (kg)	Lunghezza in. (mm)	Freq. di battuta Hz	Fabbisogno di aria foot ³ /min (l/s)	Bussola in. (mm)
CP 4123 2H	8900 0001 05	15 (6.9)	14¾" (375)	37	25 (12)	H .580 (14.7)
CP 4123 2R	8900 0001 04	15 (6.9)	14¾" (375)	37	25 (12)	R .680 (17.3)
CP 4123 3H	8900 0001 07	17 (7.5)	16¾" (425)	30	30 (14)	H .580 (14.7)
CP 4123 3R	8900 0001 06	17 (7.5)	16¾" (425)	30	30 (14)	R .680 (17.3)
CP 4123 4H	8900 0001 09	18 (8.1)	18⅞" (460)	24	28 (13)	H .580 (14.7)
CP 4123 4R	8900 0001 08	18 (8.1)	18⅞" (460)	24	28 (13)	R .680 (17.3)
CP 4125 2H	8900 0001 11	15 (6.8)	15" (380)	32	28 (13)	H .580 (14.7)
CP 4125 2R	8900 0001 10	15 (6.8)	15" (380)	32	28 (13)	R .680 (17.3)
CP 4125 3H	8900 0001 13	16 (7.4)	16¾" (415)	28	32 (15)	H .580 (14.7)
CP 4125 3R	8900 0001 12	16 (7.4)	16¾" (415)	28	32 (15)	R .680 (17.3)
CP 4125 4H	8900 0001 15	18 (8.0)	17½" (445)	24	28 (13)	H .580 (14.7)
CP 4125 4R	8900 0001 14	18 (8.0)	17½" (445)	24	28 (13)	R .680 (17.3)

Tutti i dati a 6 bar (e)



Dichiarazione in materia di rumore e vibrazioni

Valore vibrazioni **A** e incertezza **B** conforme a EN ISO 8662-5. Si veda la tabella “dati su rumore e vibrazioni” per i valori A, B, ecc.

I valori qui dichiarati sono stati ottenuti mediante test di laboratorio conformi alla direttiva o agli standard indicati e non sono idonei per confronto con i valori dichiarati di altri utensili testati sulla base della stessa direttiva o standard. Tali valori dichiarati non sono adeguati all'uso nelle valutazioni dei rischi e i valori misurati nei singoli luoghi di lavoro possono essere maggiori. I valori di esposizione e i rischi di esposizione effettivi per ciascun singolo operatore sono unici e dipendono dalle modalità di lavoro dell'operatore, dal materiale con il quale si utilizza la macchina, oltre che dal tempo di esposizione, dalle condizioni fisiche dell'operatore e dalle condizioni della macchina.

La Chicago Pneumatic non può essere ritenuta responsabile delle conseguenze dell'utilizzo dei valori dichiarati, invece dei valori che riflettono l'esposizione effettiva, nella singola valutazione dei rischi di uno specifico posto di lavoro, sul quale la Chicago Pneumatic non ha controllo.

Ulteriori informazioni sulle vibrazioni

Questo utensile può causare una sindrome da vibrazioni mano-braccio se non utilizzato nella maniera idonea.

Queste informazioni aggiuntive sulle vibrazioni possono essere utili ai datori di lavoro per adempiere ai propri obblighi (ad esempio riguardo alla direttiva EU 2002/44/CE) per valutare i rischi per i dipendenti, che derivino da vibrazione mano-braccio associata all'uso di questo utensile.

L'emissione delle vibrazioni varia enormemente in base alla mansione e alla tecnica dell'operatore. Il valore di vibrazione dichiarato è correlato con un singolo asse sull'impugnatura a D e livelli molto maggiori di vibrazione si possono verificare in posizioni della mano o in direzioni di misurazione diverse.

Raccomandiamo un programma di sorveglianza sanitaria per rilevare sintomi precoci che possano essere correlati con l'esposizione alle vibrazioni, in maniera tale che le procedure di gestione possano essere modificate per aiutare a prevenire gravi invalidità.

Dati su rumore e vibrazioni

	Valori delle vibrazioni	
	Valori asse singolo	
	Dichiarati	
	ISO 8662-5	
	A m/s ² valore	B m/s ² divaricazioni
CP 4123	13	6
CP 4125	13	6





NEDERLANDS

Inhoud

VEILIGHEIDSVOORSCHRIFTEN	102
Gebruikte veiligheidssymbolen	102
Risico's bij het bedienen van de machine en gereedschappen	102
Explosie- en brandgevaar	103
Risico's van elektrische/verborgen objecten	103
Risico van projectielen	103
Gevaar veroorzaakt door geluid	104
Gevaren van silicaat/stof	104
Gevaar van trillingen	104
Gevaar bij modificatie van de machine	105
Aanvullende veiligheidsvoorschriften	105
Beschermdende uitrusting	106
Service en onderhoud	106
Inzetgereedschappen	106
Overzicht	107
Ontwerp en functie	107
Kiezen van de juiste pneumatische hamer	107
Hoofdonderdelen	107
Stempels, plaatjes en stickers	108
Installatie	108
Slangen en aansluitingen	108
Methoden om bevrozing te voorkomen	108
Waterafscheider	109
Smering	109
Inzetgereedschap	109
Bediening	110
Starten en stoppen	110
Starten van een snede	110
Bediening	111
Bij een pauze	111
Onderhoud	111
Controleren op slijtage van het inzetgereedschap	111
Iedere dag	111
Drie keer per jaar(100 slaguren)	111
Montagevoorschriften	111
Opslag	112
Opruimen	112
Oplossen van storingen	112
Technische gegevens	113
Machingegevens	113
Geluids- & trillingsverklaring	114
Aanvullende trillingsinformatie	114
Geluids- en trillingsdata	114



Inleiding

Hartelijk dank dat u Chicago Pneumatic hebt gekozen als uw leverancier van gereedschappen en diensten.

Chicago Pneumatic is een mondiaal opererend bedrijf dat een breed scala aanbiedt van pneumatische en hydraulische gereedschappen, waaronder sloophamers, steenboren, breekhamers, kleigraafmachines, boorhamers en brekers, pompen en nog veel meer.

In 2001 vierde de Chicago Pneumatic Tool Company zijn 100-jarig bestaan als pionier en marktleider binnen de industrie van pneumatische gereedschappen. Chicago Pneumatic heeft zich altijd in het bijzonder gericht op het leveren van krachtige en betrouwbare producten die eenvoudig te onderhouden zijn en het geld meer dan waard zijn. Deze filosofie heeft ons marktleider gemaakt op het gebied van luchtgereedschappen in de Verenigde Staten.

Lees meer op www.cp.com

Over de veiligheidsvoorschriften en bedieningshandleiding

Het doel van deze voorschriften is u te voorzien van een volledig begrip van hoe u de pneumatische hamer op een efficiënte en veilige wijze gebruikt. De voorschriften geven u ook advies en vertellen u hoe u regelmatig onderhoud aan de pneumatische sloophamer moet uitvoeren.

Voordat u de pneumatische sloophamer voor het eerst gaat gebruiken, moet U deze voorschriften zorgvuldig lezen en zorgen dat u alles begrijpt.

VEILIGHEIDSVOORSCHRIFTEN

Om de kans op ernstig letsel of zelfs overlijden voor uzelf of anderen te reduceren, moet U deze veiligheidsvoorschriften lezen voordat u de machine gaat gebruiken.

Hang deze veiligheidsvoorschriften op bij werkplekken, geef kopieën aan uw werknemers en verzeker u ervan dat iedereen de veiligheidsvoorschriften leest vóór gebruik van of servicewerkzaamheden aan de machine.

Voldoe aan alle veiligheidsvoorschriften.

Gebruikte veiligheidssymbolen

De aanduidingen **Gevaar**, **Waarschuwing** en **Voorzichtig** hebben de volgende betekenissen:



Gevaar

Duidt op een dreigende gevaarlijke situatie die, indien deze niet wordt vermeden, de dood of ernstig letsel tot gevolg zal hebben.



Waarschuwing

Duidt op een mogelijk gevaarlijke situatie die, indien deze niet wordt vermeden, de dood of ernstig letsel tot gevolg kan hebben.



Voorzichtig

Duidt op een mogelijk gevaarlijke situatie die, indien deze niet wordt vermeden, licht of matig letsel tot gevolg kan hebben.

Risico's bij het bedienen van de machine en gereedschappen

⚠ Waarschuwing

Een plotselinge of onverwachte beweging van de machine kan tijdens het gebruik plaatsvinden, hetgeen letsel kan veroorzaken. Verder kan het verliezen van uw balans of uitglijden letsel veroorzaken. Om de risico's te verkleinen:

- › Zorg ervoor dat uw positie altijd stabiel is, met uw voeten zover van elkaar als uw schouders breed zijn, en houd uw lichaamsgewicht in balans.
- › Sta stevig en houd de machine altijd met beide handen vast.
- › Start de machine niet als deze op de grond ligt.
- › Zorg ervoor dat de handgreep schoon is en vrij van vet en olie.

⚠ Waarschuwing

Onbedoeld starten van de machine kan letsel veroorzaken.

- › Houd uw handen weg van het start- en stopapparaat tot u op het punt staat aan het werk te gaan.

⚠ Waarschuwing

Het inzetgereedschap wordt blootgesteld aan hevige spanningen als de machine wordt gebruikt en na een bepaalde gebruikstijd kan het gereedschap breken op grond van (metaal) moeheid. Als het gereedschap breekt, kan sprake zijn van plotselinge of sterke bewegingen. Zulke plotselinge of sterke bewegingen kunnen ernstig letsel veroorzaken.

- › Zorg ervoor dat uw positie altijd stabiel is, met uw voeten zover van elkaar als uw schouders breed zijn, en houd uw lichaamsgewicht in balans.
- › Houd uw handen en voeten altijd uit de buurt van het inzetgereedschap.
- › Controleer het inzetgereedschap regelmatig op slijtage en controleer of er tekenen zijn van schade of zichtbare barsten.

⚠ Waarschuwing

Een onjuiste afmeting van de steel van het inzetgereedschap kan erin resulteren dat het inzetgereedschap verloren wordt of eruit glijdt tijdens het gebruik. Een inzetgereedschap dat verloren raakt of eruit glijdt kan persoonlijk letsel veroorzaken.

- › Voordat u het werkgereedschap plaatst, moet u zich ervan verzekeren dat de afmetingen van de steel degenen zijn die in de machine moeten worden gebruikt.
- › Inzetgereedschappen zonder een kraag mogen niet worden gebruikt.

⚠ Waarschuwing

Als de kap niet wordt gemonteerd, kan het inzetgereedschap met kracht worden uitgeworpen, hetgeen persoonlijk letsel kan veroorzaken.

- › Als het inzetgereedschap eenmaal is geplaatst en de kap gemonteerd, moet de vergrendelfunctie worden gecontroleerd door het inzetgereedschap met kracht eruit te trekken.
- › Zorg ervoor dat het inzetgereedschap er volledig is ingestoken en dat de kap is vastgedraaid tot de eindpositie en vergrendeld door de O-ring voordat de machine wordt gestart.
- › Richt het inzetgereedschap nooit op u zelf of iemand anders.



⚠ Waarschuwing

Het starten van de machine tijdens het wisselen van het inzetgereedschap kan ernstig persoonlijk letsel veroorzaken.

- › Voordat het gereedschap wordt verwisseld de machine afzetten, de persluchttoevoer uitschakelen en de machine ontlichten door het start- en stopapparaat te activeren.

⚠ Waarschuwing

Een persluchtslang die losraakt kan gaan rondslaan en persoonlijk letsel of de dood veroorzaken.

Om de risico's te verkleinen:

- › Controleer of de luchtslang en de koppelingen niet beschadigd zijn.
- › Controleer of alle persluchtkoppelingen goed bevestigd zijn.
- › Probeer nooit een persluchtslang die onder druk staat te ontkoppelen. Zet eerst de perslucht af bij de compressor en ontlicht vervolgens de machine door het start- en stopapparaat te activeren.

Explosie- en brandgevaar

⚠ Waarschuwing

Breken, hameren en werken met bepaalde materialen kan vonken veroorzaken, die explosieve gassen kunnen ontsteken en explosies veroorzaken. Explosies kunnen ernstig letsel of de dood veroorzaken.

Om het risico van een explosie te verkleinen:

- › De machine nooit in een explosieve omgeving gebruiken.
- › Gebruik de machine niet in de nabijheid van ontvlambare materialen, dampen of stof.
- › Zorg ervoor dat er geen ongedetecteerde gasbronnen zijn.

Risico's van elektrische/verborgen objecten

⚠ Waarschuwing

De machine is niet elektrische geïsoleerd. Als de machine in contact komt met elektriciteit, kan dat leiden tot ernstig letsel of de dood.

- › Om het risico van zulk letsel of de dood te reduceren, dient u de machine nooit te gebruiken in de buurt van elektrische bedrading of andere elektriciteitsbronnen.
- › Verzeker u ervan dat er geen sprake is van verborgen bedrading of andere elektriciteitsbronnen.

⚠ Waarschuwing

Tijdens het slopen kunnen verborgen kabels en buizen een gevaar vormen dat kan resulteren in ernstig letsel.

- › Voordat u begint met slopen, controleert u eerst de samenstelling van het materiaal waarin u gaat werken.
- › Kijk uit voor verborgen kabels en buizen van b.v. elektriciteit, telefoon, water, gas en riolen etc.
- › Als het gereedschap een verborgen object geraakt lijkt te hebben, zet de machine dan onmiddellijk af.
- › Verzeker u ervan dat er geen gevaar dreigt voordat u verder gaat.

Risico van projectielen

⚠ Waarschuwing

Tijdens het breken of hameren kunnen splinters of andere deeltjes van het materiaal waarmee wordt gewerkt projectielen worden en persoonlijk letsel veroorzaken door de operator of andere personen te raken.

- › Gebruik een goedgekeurde persoonlijke veiligheidsuitrusting, waaronder een slagvaste veiligheidsbril met bescherming aan de zijkant, om het risico gewond te raken door een projectiel te reduceren.

Gevaar veroorzaakt door geluid

⚠ Waarschuwing

Hoge geluidniveaus kunnen blijvend gehoorverlies veroorzaken.

- › Gebruik een gehoorbescherming in overeenstemming met de arbo- en veiligheidsvoorschriften.

Gevaren van silicaat/stof

⚠ Waarschuwing

Blootstelling aan kristalsilicaat (soms ook wel 'silicaatstof' genoemd) als een resultaat van breken, slopen of andere werkzaamheden met steen, beton, asfalt of andere materialen, kan silicose (een ernstige longaandoening), aan silicose gerelateerde ziekten, kanker of de dood veroorzaken. Silicaat is een belangrijke component van steen, zand en minerale ertsen.

Om de blootstelling aan silicaat te reduceren:

- › Gebruik geschikte constructiemiddelen om de hoeveelheid silicaat in de lucht en de vorming van stof op apparatuur en oppervlakken te reduceren. Voorbeelden van dergelijke middelen zijn: uitlaatventilatie, stofopvangsystemen en watersprays. Zorg ervoor dat deze hulpmiddelen goed worden geïnstalleerd en onderhouden.
- › Het dragen, onderhouden en correct gebruiken van goedgekeurde stofmaskers om deeltjes tegen te houden is noodzakelijk als constructiemiddelen alleen niet voldoende zijn om de blootstelling te reduceren tot onder de toegestane niveaus.
- › Neem deel aan luchtcontrole, medische onderzoeken en trainingsprogramma's die u worden eengeboden door uw werkgever en als die wettelijk vereist zijn.
- › Draag uitwasbare - of wegwerpkleding op de werkplek; neem een douche en trek schone kleren aan voordat u de werkplek verlaat om blootstelling aan silicaat van uzelf en anderen, auto, huis en andere plekken te reduceren.
- › Niet eten, drinken of tabakproducten gebruiken op plaatsen waar sprake is van stof dat kristalsilicaat bevat.
- › Was uw handen en gezicht voordat u eet, drinkt of tabakproducten gebruikt buiten de plaats van blootstelling.
- › Werk er samen met uw werkgever aan om de blootstelling aan silicaat op uw werkplek te reduceren.

⚠ Waarschuwing

Sommige stoffen, dampen of ander materialen in de lucht die worden gecreëerd tijdens het gebruik van de machine kunnen chemicaliën bevatten die in de staat Californië (USA) erom bekend staan dat ze kanker en geboortefwijkingen of andere voortplantingsproblemen kunnen veroorzaken. Enkele voorbeelden van dergelijke chemicaliën zijn:

- › Kristalsilicaat en cement en andere metselwerkproducten.
- › Arseen en chroom van chemisch behandeld rubber.
- › Lood van op lood gebaseerde verfstoffen.

Om uw blootstelling aan deze chemicaliën te reduceren, moet u werken op een goed geventileerde plaats en werken met een goedgekeurde veiligheidsuitrusting, zoals stofmaskers die speciaal werden geconstrueerd om microscopische deeltjes uit te filteren.

Gevaar van trillingen

⚠ Waarschuwing

Normaal en correct gebruik van de machine stelt de operator bloot aan trillingen. Regelmatige en frequente blootstelling aan trillingen kan letsel veroorzaken of ertoe bijdragen dat aandoeningen ontstaan aan de vingers, handen, polsen, armen, schouders en/of andere lichaamsdelen van de operator of deze verergeren, waaronder verzwakking en/of blijvend letsel of aandoeningen die zich geleidelijk ontwikkelen in de loop van weken, maanden of jaren. Dergelijk letsel of zulke aandoeningen kunnen ook omvatten schade aan de bloedsomloop, schade aan het zenuwstelsel, schade aan gewrichten, en mogelijk schade aan de overige lichaamsbouw.

Als stijfheid, tintelen, pijn, onhandigheid, een verzwakte grip, verbleking van de huid of andere symptomen plaatsvinden op welk moment dan ook tijdens het bedienen van de machine of tijdens het niet bedienen van de machine, ga dan niet weer met de machine aan de slag maar zoek medische hulp. Een voortgezet gebruik van de machine na het plaatsvinden van een dergelijk symptoom kan het risico verhogen dat de symptomen ernstiger worden en/of blijvend.

Het volgende kan helpen de blootstelling aan trillingen van de operator te reduceren:

- › Laat het gereedschap het werk doen. Gebruik een minimale handgrip, overeenstemmend met een correcte controle en veilige bediening.



- › Als het slagmechanisme wordt geactiveerd, is het enige lichamelijke contact met de machine dat u dient te hebben uw handen op de handgrepen. Vermijd enig ander contact, b.v. het steunen van enig deel van het lichaam tegen de machine of het leunen op de machine om te proberen de werkkraft te vergroten. Het is ook belangrijk de trekker niet ingeschakeld te houden bij het verwijderen van het gereedschap uit het stuk gemaakte werkoppervlak.
- › Zorg ervoor dat het geplaatste gereedschap goed is onderhouden (het moet scherp zijn als het een zaaggereedschap is), niet versleten is en van de juiste afmeting. Inzetgereedschappen die niet goed zijn onderhouden, of die versleten zijn of niet de juiste afmetingen hebben, leiden ertoe dat het langer duurt om een karwei te voltooien (en een langere blootstelling aan trillingen) en kunnen resulteren in of bijdragen aan hogere niveaus van blootstelling aan trillingen.
- › Stop onmiddellijk met werken als de machine plotseling sterk begint te trillen. Voordat u het werk weer oppakt, eerst de oorzaak van de verhoogde trillingen vinden en wegnemen.
- › Zorg dat de luchtdruk is zoals aanbevolen als u de machine gebruikt. Zowel een hogere als een lagere luchtdruk kan resulteren in hogere trillingniveaus.
- › Het geplaatste gereedschap niet vastpakken, vasthouden of aanraken als u de machine gebruikt.
- › Neem deel aan gezondheidsbewaking of controle, medische onderzoeken en trainingsprogramma's die u worden eengeboden door uw werkgever en als die wettelijk vereist zijn.

NB! Zie de "Geluids- & trillingsverklaring" voor de machine, voor de machine, inclusief de vermelde trillingswaarden en "Aanvullende trillingsinformatie". Deze vindt u aan het eind van de Veiligheidsvoorschriften en bedieningshandleiding.

Gevaar bij modificatie van de machine

Waarschuwing

Iedere modificatie van de machine die niet werd goedgekeurd door Chicago Pneumatic, kan resulteren in ernstig letsel voor uzelf of anderen.

- › **De machine mag niet worden gemodificeerd zonder toestemming van Chicago Pneumatic.**
- › **Gebruik alleen originele onderdelen en accessoires die zijn goedgekeurd door Chicago Pneumatic.**

Aanvullende veiligheidsvoorschriften

- › Machines en accessoires mogen alleen worden gebruikt voor hetgeen waarvoor ze bedoeld zijn.
- › Alleen gekwalificeerde en opgeleide personen mogen de machine bedienen en onderhouden.
- › Leer hoe de machine wordt uitgeschakeld in geval van nood.
- › De maximaal toegestane luchtdruk voor de machine mag niet worden overschreden.
- › Laat het start- en stopapparaat onmiddellijk los in alle gevallen dat de stroom wordt onderbroken.
- › Altijd de apparatuur inspecteren voorafgaand aan het gebruik. Gebruik de apparatuur niet als u vermoedt dat deze beschadigd is.
- › Gebruik altijd uw gezond verstand en beoordelingsvermogen.
- › Schenk aandacht aan en kijk naar waar u mee bezig bent.
- › Gebruik de machine niet als u moe bent of onder de invloed van drugs, alcohol of iets anders dat van invloed kan zijn op uw gezichtsvermogen, reacties of beoordelingsvermogen.
- › Neem deel aan veiligheids- en opleidingscursussen.
- › Nooit op apparatuur slaan of deze verkeerd gebruiken.
- › Bewaar de machine en gereedschappen op een veilige plaats, buiten het bereik van kinderen en achter slot en grendel.
- › Zorg ervoor dat alle bevestigde en gerelateerde apparatuur goed wordt onderhouden.
- › Plaatjes en stickers met belangrijke informatie met betrekking tot de persoonlijke veiligheid en het onderhoud van de machine worden bij iedere machine geleverd. Zorg ervoor dat de plaatjes altijd leesbaar zijn. Nieuwe plaatjes en stickers kunnen worden besteld uit de lijst van reserveonderdelen.
- › Zorg ervoor dat onbevoegd personeel geen toegang heeft tot het werkgebied.
- › Houd de werkplek schoon en vrij van vreemde voorwerpen.
- › Richt een perslucht slang nooit op uzelf of iemand anders. Om het risico gewond te raken te vermijden, nooit perslucht gebruiken om b.v. stof, vuil etc. van uw kleding te verwijderen.



Beschermende uitrusting

Gebruik altijd goedgekeurde beschermende uitrusting. Operators en alle andere personen binnen het werkgebied moeten beschermende uitrusting dragen, die minimaal bestaat uit:

- › Veiligheidshelm
- › Gehoorbescherming
- › Slagvaste oogbescherming met zijwaartse bescherming
- › Bescherming van de luchtwegen indien van toepassing
- › Veiligheidshandschoenen
- › Veiligheidsschoenen

Service en onderhoud

Regelmatig onderhoud is een voorwaarde om de machine veilig en efficiënt te houden. Volg de bedieningshandleiding zorgvuldig.

Voordat u begint met het onderhoud aan of het inzetgereedschap vervangt op pneumatische machines, altijd de luchttoevoer uitschakelen en de machine ontluichten door het start- en stopapparaat in te drukken. Vervolgens de luchtslang ontkoppelen van de machine.

- › **Gebruik alleen goedgekeurde onderdelen. Schade of defecten die het gevolg zijn van het gebruik van andere onderdelen, worden niet gedekt door onze garantie-of aansprakelijkheidsbepalingen.**
- › Vervang beschadigde onderdelen onmiddellijk.
- › Vervang beschadigde en versleten componenten op tijd.
- › Voor grote servicewerkzaamheden aan de machine, neemt u contact op met de dichtstbijzijnde erkende werkplaats.
- › Bij het reinigen van mechanische onderdelen met een oplosmiddel, ervoor zorgen dat u de geldende gezondheids- en veiligheidsbepalingen volgt en dat er voldoende ventilatie is.

Inzetgereedschappen

- › Houd de gereedschappen schoon en in goede conditie. Controleer de inzetgereedschappen regelmatig en zorg ervoor dat ze scherp zijn en niet versleten.

Let op! De machine kan worden vernield als u onjuiste inzetgereedschappen gebruikt.



Overzicht

Om het risico van ernstig letsel of overlijden voor u zelf of anderen te reduceren, dient u de paragraaf veiligheidsinstructies die u kunt vinden op de voorgaande pagina's van deze bedieningshandleiding zorgvuldig te lezen voordat u de machine gaat gebruiken.

Ontwerp en functie

De CP 4123 is een pneumatisch gereedschap voor ruw gebruik in gieterijen, productie werkplaatsen en constructie toepassingen. De verschillende slagversies bieden de benodigde vermogen niveaus voor verschillende gebruiken, van licht tot middelzwaar verspanen en trimmen met zwaar snijden. De machine kan zowel horizontaal als verticaal worden gebruikt. Ander gebruik is niet toegestaan.

De CP 4125 is een pneumatisch gereedschap voor ruw gebruik in gieterijen, scheepswerven, raffinaderijen, productiewerkplaatsen en constructie toepassingen. De 2" tot 4" slagversies bieden de benodigde vermogen niveaus voor verschillende gebruiken, van licht tot middelzwaar verspanen en trimmen met zwaar snijden. De machine kan zowel horizontaal als verticaal worden gebruikt. Ander gebruik is niet toegestaan.

Kiezen van de juiste pneumatische hamer

Het is belangrijk de juiste afmeting van de pneumatische hamer te kiezen voor de werkzaamheden die moeten worden uitgevoerd.

Een pneumatische hamer die te klein is, betekent dat het werk langer duurt.

Een hamer die te groot is, betekent dat deze vaak opnieuw moet worden gepositioneerd, hetgeen onnodig vermoeiend is voor de operator.

Een simpele regel voor het kiezen van de juiste afmeting van de pneumatische hamer is dat een stuk afgebroken materiaal van normale afmetingen van het te bewerken stuk moet zijn verwijderd binnen 5-10 seconden werk.

- › Als het minder dan 5 seconden kost, moet een kleinere pneumatische hamer worden gekozen.
- › Als het meer dan 10 seconden kost, moet een grotere pneumatische hamer worden gekozen.

Hoofdonderdelen

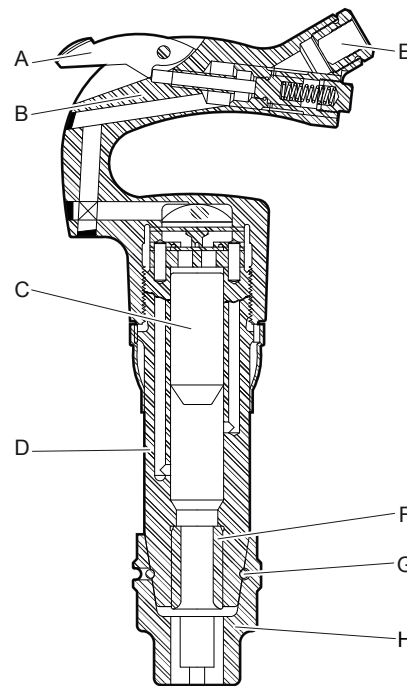

- A. Trekker
- B. Handgreep
- C. Zuiger
- D. Cilinder
- E. Luchtinlaat
- F. Gereedschapbus
- G. Vergrendelingsspoel
- H. Houder

Stempels, plaatjes en stickers

Plaatjes en stickers met belangrijke informatie over persoonlijke veiligheid en machineonderhoud zijn gemonteerd op de machine. De plaatjes en stickers moeten altijd leesbaar zijn. Nieuwe plaatjes en stickers kunnen worden besteld uit de lijst van reserveonderdelen.

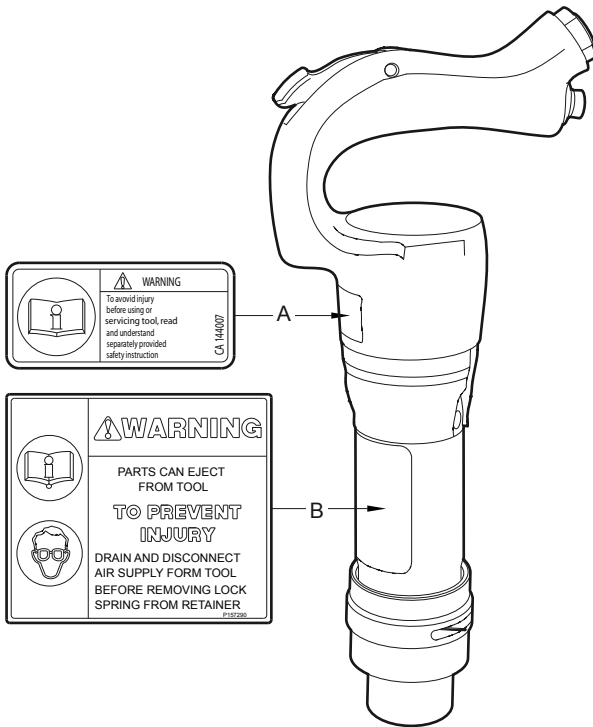

- A. Het waarschuwingssymbool samen met het boeksymbool betekent dat de gebruiker de Veiligheidsinstructies en de bedieningshandleiding moet lezen voordat de machine voor het eerst wordt gebruikt.
- B. Het teken wijst de operator op het volgende: voordat het gereedschap wordt verwisseld de machine afzetten, de persluchttoevoer uitschakelen en de machine ontlichten door het start- en stopapparaat te activeren. Gebruik een goedgekeurde persoonlijke veiligheidsuitrusting, waaronder een slagvaste veiligheidsbril met bescherming aan de zijkant, om het risico gewond te raken door een projectiel te reduceren.

Installatie

Slangen en aansluitingen

Koppelingen tussen de persluchtbron en de machine

- › Kies de juiste afmeting en lengte voor de perslucht-slang. Voor slanglengten tot 100 feet (30 meter) moet een slang met minimaal een inwendige diameter van 3/4 inch (19 mm) worden gebruikt. Als de slanglengte ligt tussen 100 en 300 feet (30-100 m), gebruik dan een slang met een minimale inwendige diameter van 1 inch (25 mm).
- › Blaas eventuele ongerechtigheden uit de perslucht-slang voordat u deze aansluit op de machine.
- › Controleer of u de juiste aanbevolen werkdruk, 6 bar (e) gebruikt.

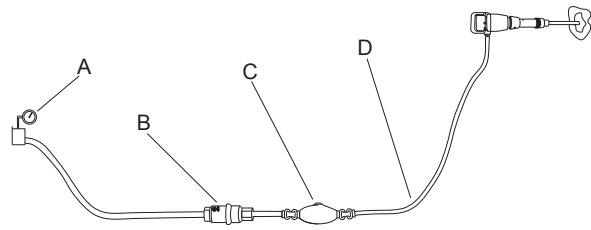

- A. Persluchtbron
- B. Waterafscheider (optioneel)
- C. Smeerapparaat (optioneel)
- D. Max. 10 feet (3 meter) persluchtslang tussen het smeerapparaat en de machine.

Methoden om bevriezing te voorkomen

Ijsvorming in de geluiddemper kan ontstaan als de omgevingstemperatuur 32-50°F (0-10°C) is en de relatieve vochtigheid hoog is.

De machine is geconstrueerd om ijsvorming in de geluiddemper te voorkomen. Desondanks kan zich onder extreme omstandigheden ijs vormen in de geluiddemper.

De volgende maatregelen kunnen worden genomen om het risico van ijsvorming verder tegen te gaan:

1. Gebruik een luchtgereedschapsolie die anti-vriesoplossingen bevat.
2. Gebruik een waterafscheider.



Waterafscheider

De lengte van de slang tussen de compressor en de waterafscheider moet zodanig zijn dat de waterdamp wordt gekoeld en condenseert in de slang voordat de waterafscheider wordt bereikt.

De vereiste slanglengte is afhankelijk van de omgevingstemperatuur en de relatieve vochtigheid.

Als de omgevingstemperatuur lager is dan 32°F (0°C) moet de slang lang genoeg zijn om te voorkomen dat het water bevroert voordat het de waterafscheider bereikt.

Smering

Het smeermiddel is belangrijk voor de werking van de machine en is van grote invloed op de levensduur. Om te zorgen voor de juiste hoeveelheid olie, moet een smerapparaat worden aangesloten op de luchtslang. Het gebruik van een Chicago Pneumatic smerapparaat voor de luchtleding wordt aanbevolen. Om een goede smering te garanderen, mag de lengte van de luchtslang tussen het smerapparaat en de pneumatische hamer niet meer zijn dan 10 feet (3 m).

Te veel smering kan leiden tot startproblemen, weinig vermogen of onregelmatig presteren.

Aanbevolen smeermiddel: Luchtgereedschapsolie met een viscositeit van 100-150 SUS bij 100°F (ISO VG 22-32). Aanbevolen wordt dat de olie een roestremmer bevat.

Inzetgereedschap

Plaatsen en verwijderen van het inzetgereedschap

⚠ Waarschuwing

Het starten van de machine tijdens het wisselen van het inzetgereedschap kan ernstig persoonlijk letsel veroorzaken. Voordat het gereedschap wordt verwisseld de machine afzetten, de persluchttoevoer uitschakelen en de machine ontlichten door het start- en stopapparaat te activeren.

Bij het plaatsen van het inzetgereedschap moet rekening worden gehouden met de volgende instructies:

- Voor het plaatsen van een gereedschap de gereedschapssteel smeren met vet.
- Als het gereedschap is geplaatst, de kap sluiten en de vergrendelfunctie controleren door het geplaatste gereedschap er abrupt uit te trekken.

Kiezen van het inzetgereedschap

Een correct inzetgereedschap is een voorwaarde voor een goede bediening. Om onnodige schade aan de machine te vermijden, is het belangrijk inzetgereedschappen van hoge kwaliteit te kiezen.

De aanbevolen inzetgereedschappen worden opgesomd in de reserveonderdelenlijst voor de machine.

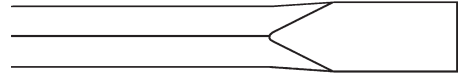

De smalle beitel moet worden gebruikt voor sloop- en snijwerkzaamheden in beton en andere typen hard materiaal.



De breekpunt mag alleen worden gebruikt voor het maken van gaten in beton en andere typen hard materiaal.

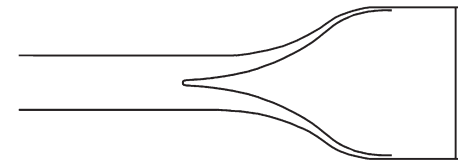

De brede beitel moet worden gebruikt in zachte materialen zoals pleisterwerk en voor het verwijderen van tegels.

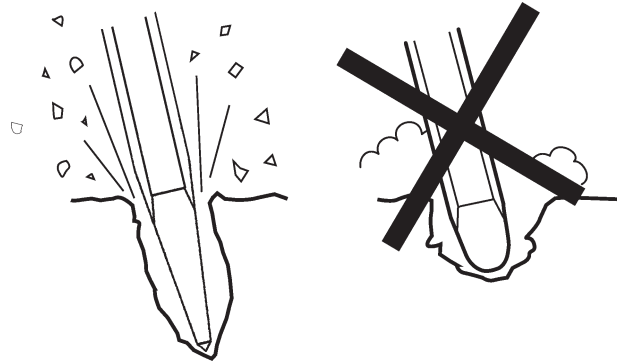

Gebruik altijd een scherp gereedschap om in staat te zijn efficiënt te werken. Een versleten gereedschap veroorzaakt meer trillingen en het werk zal langer duren.

Standaardhouder, ovale kraagbeitels, zeshoekige steel

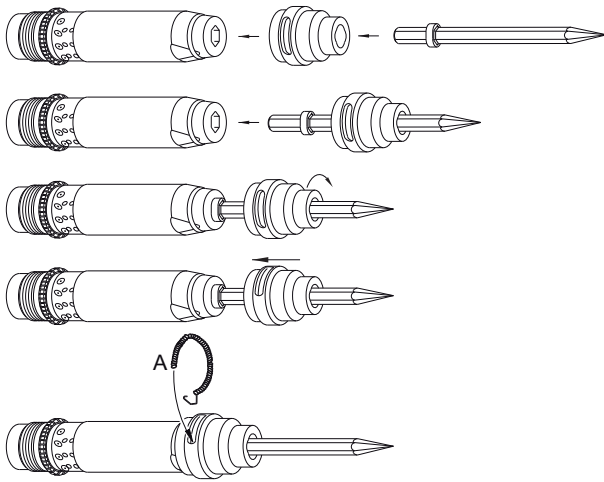

1. Schuif de beitelsteel in het ovale gat van de houder.
2. Steek de beitelsteel in de gereedschapbus.
3. Roteer en vergrendel de houder op de beitel.
4. Schuif de houder op de cilinder.
5. Vergrendel de houder door de vergrendelingsspoel (A) te plaatsen.

Standaardhouder, ovale kraagbeitels, ronde steel

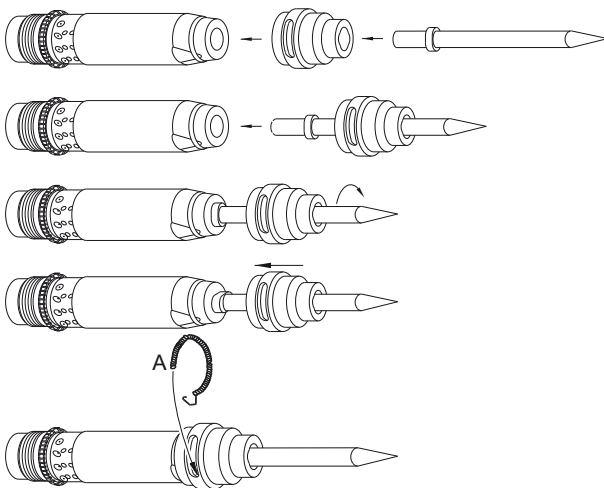

1. Schuif de beitelsteel in het ovale gat van de houder.
2. Steek de beitelsteel in de gereedschapbus.
3. Roteer en vergrendel de beitel in de houder.
4. Schuif de houder op de cilinder.
5. Vergrendel de houder door de vergrendelingsspoel (A) te plaatsen.

Bediening

Starten en stoppen

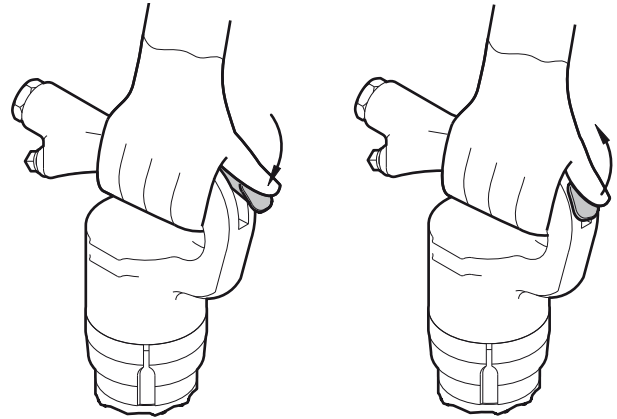

- › Start de machine door in de trekker te knijpen terwijl u de handgreep stevig vasthoudt.
- › Stop de machine door de trekker los te laten. De trekker keert vervolgens terug naar zijn beginpositie.

Starten van een snede

- › Ga stevig staan en zorg ervoor dat uw handen en voeten zijn geplaatst op een veilige afstand van het inzetgereedschap.
- › Druk de machine tegen het oppervlak van het te bewerken stuk voordat u start.
- › Stel de breekafstand (A) zo af dat het inzetgereedschap niet vast gaat zitten.

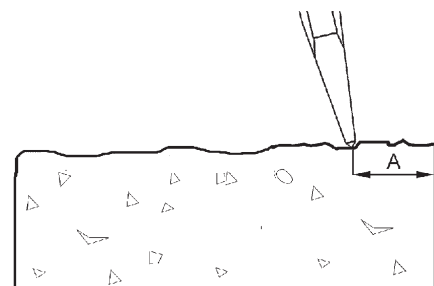

- › Probeer niet een te groot stuk te pakken.
- › Het proberen een inzetgereedschap los te krijgen dat kapot is, zal de operator blootstellen aan onnodige trillingen.



Bediening

- › Laat de machine het werk doen; druk niet te hard.
- › Vermijd het werken in extreem harde materialen zoals graniet en versterkingsijzer (verstevigingsbalken), hetgeen substantiële trillingen zou veroorzaken.
- › Iedere vorm van stationair draaien, draaien zonder inzetgereedschap of werken zonder aangepaste kracht dient te worden vermeden.
- › Als er geen kracht wordt aangebracht, dient het start- en stopapparaat niet te worden geactiveerd.
- › Controleer regelmatig of de machine goed wordt gesmeerd.

Bij een pauze

- › Tijdens alle pauzes moet u de machine opbergen, zodat er geen risico bestaat dat deze onbedoeld wordt gestart.
- › Ingeval van een langere pauze of bij het verlaten van de werkplek: Zet de persluchttoevoer af en ontluicht vervolgens de machine door het start- en stopapparaat te activeren.

Onderhoud

Regelmatig onderhoud is een fundamentele voorwaarde om de machine een veilig en efficiënt gereedschap te doen blijven.

Controleren op slijtage van het inzetgereedschap

Het gebruik van een inzetgereedschap met een versleten steel leidt tot meer machinetrillingen. Om meer trillingen te vermijden, controleert u de steel op slijtage voordat het inzetgereedschap wordt gemonteerd in de machine.

Iedere dag

- › Reinig en inspecteer de machine.
- › Controleer de gereedschapshouder op slijtage en werking.
- › Voer een algemene inspectie uit op lekkages en schade.
- › Controleer of de luchtinlaatnippel is aangehaald en of de klauwkoppeling vrij is van schade.

Om ervoor te zorgen dat de machine blijft beschikbaar over de gespecificeerde trillingswaarden, moet altijd het volgende worden gecontroleerd:

- › Een te grote speling tussen de steel van het inzetgereedschap en de beitelbus zal meer trillingen genereren. Om blootstelling aan buitensporige trillingen te vermijden, moet u de beitelbus iedere dag controleren op slijtage.

Drie keer per jaar (100 slaguren)

Na iedere gebruikperiode van ongeveer 100 slaguren of 3 keer per jaar moet de machine worden ontmanteld en moeten alle onderdelen worden gereinigd en gecontroleerd. Dit werk moet worden uitgevoerd door bevoegd personeel dat is opgeleid voor deze taak.

Montagevoorschriften

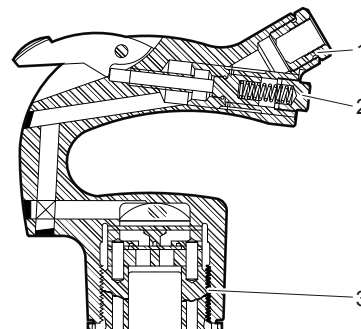

1. Koppel: 50-60 lbf/ft (68-81 Nm), Gebruik Loctite 243
2. Koppel: 35-40 lbf/ft (47-54 Nm).
3. Koppel: 400 lbf/ft (542 Nm).



Opslag

- › Zorg ervoor dat de machine goed wordt gereinigd voordat deze wordt opgeslagen.
- › Giet ongeveer 2 oz. (5 cl) olie direct in de luchtinlaatnippel, sluit de machine aan op perslucht en laat hem een paar seconden draaien.
- › Sla de machine altijd op een droge plaats op.

Opruimen

Een gebruikte machine moet worden behandeld en opgeruimd op een zodanige manier dat het grootste mogelijke deel van het materiaal kan worden gerecycled en een eventuele negatieve invloed op het milieu zo laag mogelijk wordt gehouden.

Oplossen van storingen

Als de pneumatische hamer niet start, weinig vermogen heeft of onregelmatig presteert, controleer dan de volgende punten.

- › Controleer of het inzetgereedschap dat wordt gebruikt, beschikt over een steel met de juiste afmetingen.
- › Controleer of de pneumatische hamer de juiste hoeveelheid smering krijgt. Teveel smering kan leiden tot startproblemen, weinig vermogen of onregelmatig presteren.
- › Controleer of het persluchtsysteem de machine voorziet van voldoende luchtdruk om te zorgen voor het volledige vermogen.
- › Controleer of de afmeting en de lengte van de luchtslang zijn conform de aanbevelingen. Zie "Installatie".
- › Als sprake is van kans op bevriezing, controleer dan of de uitlaatpoorten van de machine niet geblokkeerd zijn.
- › Als de werking van de machine na deze procedure nog steeds niet naar tevredenheid is, neem dan contact op met een erkende werkplaats.



Technische gegevens

Machinegegevens

Model	Onderdeelnr.	Gewicht lb (kg)	Lengte in. (mm)	Slagfreq. Hz	Luchtverbruik foot ³ /min (l/s)	Steel in. (mm)
CP 4123 2H	8900 0001 05	15 (6.9)	14 ³ / ₄ " (375)	37	25 (12)	H .580 (14.7)
CP 4123 2R	8900 0001 04	15 (6.9)	14 ³ / ₄ " (375)	37	25 (12)	R .680 (17.3)
CP 4123 3H	8900 0001 07	17 (7.5)	16 ³ / ₄ " (425)	30	30 (14)	H .580 (14.7)
CP 4123 3R	8900 0001 06	17 (7.5)	16 ³ / ₄ " (425)	30	30 (14)	R .680 (17.3)
CP 4123 4H	8900 0001 09	18 (8.1)	18 ¹ / ₈ " (460)	24	28 (13)	H .580 (14.7)
CP 4123 4R	8900 0001 08	18 (8.1)	18 ¹ / ₈ " (460)	24	28 (13)	R .680 (17.3)
CP 4125 2H	8900 0001 11	15 (6.8)	15" (380)	32	28 (13)	H .580 (14.7)
CP 4125 2R	8900 0001 10	15 (6.8)	15" (380)	32	28 (13)	R .680 (17.3)
CP 4125 3H	8900 0001 13	16 (7.4)	16 ³ / ₈ " (415)	28	32 (15)	H .580 (14.7)
CP 4125 3R	8900 0001 12	16 (7.4)	16 ³ / ₈ " (415)	28	32 (15)	R .680 (17.3)
CP 4125 4H	8900 0001 15	18 (8.0)	17 ¹ / ₂ " (445)	24	28 (13)	H .580 (14.7)
CP 4125 4R	8900 0001 14	18 (8.0)	17 ¹ / ₂ " (445)	24	28 (13)	R .680 (17.3)

Alle data bij 6 bar (e)



Geluids- & trillingsverklaring

Trillingswaarde **A** en onbetrouwbaarheid **B** in overeenstemming met EN ISO 8662-5. Zie de tabel "Geluids- en trillingsdata" voor de waarden A, B, etc.

Deze verklaarde waarden werden verkregen door een typetest in het laboratorium overeenkomstig de vermelde richtlijn of normen en zijn geschikt voor vergelijking met de verklaarde waarden van andere gereedschappen die werden getest in overeenstemming met dezelfde richtlijn of standaarden. Deze verklaarde waarden zijn niet geschikt voor gebruik bij risicobeoordelingen en de waarden die werden gemeten op individuele werkplekken kunnen hoger zijn. De werkelijke blootstellingswaarden en het risico van letsel ervaren door een individuele gebruiker zijn uniek en afhankelijk van de manier waarop de gebruiker werkt, in welk materiaal de machine wordt gebruikt, en ook van de blootstellingstijd, de fysieke conditie van de gebruiker en de conditie van de machine.

Wij, Chicago Pneumatic, kunnen niet aansprakelijk worden gesteld voor de gevolgen van het gebruik van de verklaarde waarden in plaats van de waarden die de werkelijke blootstelling weerspiegelen, in een individuele risicobeoordeling in een werkplaatssituatie waarover we geen controle hebben.

Aanvullende trillingsinformatie

Dit gereedschap kan een trillingssyndroom in handen en armen veroorzaken als het gebruik ervan niet adequaat wordt gecontroleerd.

Deze aanvullende trillingsinformatie kan nuttig zijn voor werkgevers bij het voldoen aan hun verplichtingen (bijvoorbeeld onder EU richtlijn 2002/44/EC) om de risico's te beoordelen voor hun werknemers die voortvloeien uit trillingen in handen en armen door gebruik van dit gereedschap.

De trillingswaarde varieert aanzienlijk met de werktaak en de techniek van de operator. De verklaarde trillingswaarde is gerelateerd aan een enkelvoudige as op de D-hendel en er kan sprake zijn van veel hogere trillingsniveaus bij andere posities van de hand of meetrichtingen.

Wij bevelen een programma van gezondheidsonderzoek aan om in een vroegtijdig stadium symptomen waar te kunnen nemen die gerelateerd kunnen zijn aan de blootstelling aan trillingen, zodat de managementprocedures kunnen worden aangepast om significante invaliditeit te helpen voorkomen.

Geluids- en trillingsdata

	Trillingswaarden	
	Waarden enkelvoudige as	
	Verklaard	
	ISO 8662-5	
	A m/s ² waarde	B m/s ² verspreidt
CP 4123	13	6
CP 4125	13	6





ΕΛΛΗΝΙΚΑ

Περιεχόμενα

ΟΔΗΓΙΕΣ ΑΣΦΑΛΕΙΑΣ	118
Σύμβολα ασφαλείας που χρησιμοποιούνται	118
Κίνδυνοι από τη λειτουργία του μηχανήματος και του εργαλείου	118
Κίνδυνος έκρηξης και πυρκαγιάς	119
Κίνδυνοι από ηλεκτρικό ρεύμα/κρυμμένα αντικείμενα	119
Κίνδυνος από εκτίναξη υλικών	119
Κίνδυνος από θορύβους	120
Κίνδυνος από πυρίτιο/σκόνη πυριτίου	120
Κίνδυνος από κραδασμούς	120
Κίνδυνος από τροποποίηση του μηχανήματος	121
Πρόσθετες οδηγίες ασφαλείας	121
Προστατευτικός εξοπλισμός	122
Σέρβις και συντήρηση	122
Εργαλεία εισαγωγής	122
Επισκόπηση	123
Σχεδιασμός και λειτουργία	123
Επιλογή της κατάλληλης αερόσφυρας	123
Κύρια μέρη	123
Στάμπες, σήματα και αυτοκόλλητες ετικέτες	124
Εγκατάσταση	124
Ελαστικοί σωλήνες και συνδέσεις	124
Μέθοδοι αποφυγής παγώματος	124
Διαχωριστής νερού	125
Λίπανση	125
Εργαλείο εισαγωγής	125
Χειρισμός	126
Εκκίνηση και διακοπή λειτουργίας	126
Έναρξη κοπής	126
Χειρισμός	127
Όταν κάνετε διάλειμμα	127
Συντήρηση	127
Έλεγχος για φθορές στο εργαλείο εισαγωγής	127
Κάθε μέρα	127
Τρεις φορές το χρόνο(100 ώρες κρουστικής λειτουργίας)	127
Οδηγίες συναρμολόγησης	127
Αποθήκευση	128
Απόρριψη	128
Αντιμετώπιση προβλημάτων	128
Τεχνικά δεδομένα	129
Δεδομένα μηχανήματος	129
Δήλωση συμμόρφωσης για θόρυβο και κραδασμούς	130
Πρόσθετες πληροφορίες για κραδασμούς	130
Δεδομένα θορύβου και κραδασμών	130



Εισαγωγή

Σας ευχαριστούμε που επιλέξατε την Chicago Pneumatic ως προμηθευτή εργαλείων και υπηρεσιών.

Η Chicago Pneumatic είναι μια πολυεθνική εταιρεία η οποία προσφέρει μια ευρεία γκάμα πνευματικών και υδραυλικών εργαλείων, όπως θραυστήρες, γεωτρήματα, ματσακόνια, εκσκαφείς, σπαστήρες, λιθόσφυρες, αντλίες και πολλά άλλα.

Το 2001, η Chicago Pneumatic Tool Company γιόρτασε τα 100 χρόνια της ως πρωτοπόρος και ηγέτης της αγοράς στον τομέα των πνευματικών εργαλείων. Στόχος της Chicago Pneumatic ήταν πάντοτε η κατασκευή και διάθεση ισχυρών και αξιόπιστων προϊόντων που να είναι εύκολα στη χρήση και στη συντήρηση και που να έχουν την καλύτερη δυνατή αξία σε σχέση με το κόστος. Αυτή η φιλοσοφία μάζ κατέστησε ηγέτες της αγοράς αεροεργαλείων στις ΗΠΑ.

Για περισσότερες πληροφορίες, επισκεφθείτε τη δικτυακή τοποθεσία www.cp.com

Σχετικά με τις Οδηγίες Ασφάλειας και Χειρισμού

Σκοπός των οδηγιών είναι να σας προσφέρουν όλες τις γνώσεις που απαιτούνται για το χειρισμό της αερόσφυρας με αποτελεσματικό και ασφαλή τρόπο. Οι οδηγίες παρέχουν επίσης συμβουλές και περιγράφουν τη διαδικασία εκτέλεσης τακτικής συντήρησης στην αερόσφυρα.

Πριν χρησιμοποιήσετε την αερόσφυρα για πρώτη φορά πρέπει να διαβάσετε αυτές τις οδηγίες προσεκτικά και να τις κατανοήσετε πλήρως.





ΟΔΗΓΙΕΣ ΑΣΦΑΛΕΙΑΣ

Για να ελαχιστοποιήσετε τον κίνδυνο πρόκλησης σοβαρού ή ακόμα και θανατηφόρου τραυματισμού στον εαυτό σας και σε άλλους, διαβάστε αυτές τις οδηγίες ασφάλειας πριν χρησιμοποιήσετε το προϊόν. Αναρτήστε αυτό το έντυπο στους χώρους εργασίας, διανείμετε αντίγραφα του στους εργαζόμενους και βεβαιωθείτε ότι όλοι διαβάζουν αυτές τις οδηγίες ασφάλειας πριν χρησιμοποιήσουν ή πριν επισκευάσουν το προϊόν.

Συμμορφωθείτε με όλους τους κανονισμούς ασφάλειας.

Σύμβολα ασφάλειας που χρησιμοποιούνται

Οι ενδείξεις **Κίνδυνος**, **Προειδοποίηση** και **Προσοχή** έχουν τις ακόλουθες σημασίες:

- | | |
|---|---|
| <p> Κίνδυνος</p> | <p>Υποδεικνύει μια επικίνδυνη κατάσταση που εάν δεν αποφευχθεί, θα προκαλέσει σοβαρού βαθμού ή θανατηφόρο τραυματισμό.</p> |
| <p> Προειδοποίηση</p> | <p>Υποδεικνύει μια δυνητικώς επικίνδυνη κατάσταση που εάν δεν αποφευχθεί, θα προκαλέσει σοβαρού βαθμού ή θανατηφόρο τραυματισμό.</p> |
| <p> Προσοχή</p> | <p>Υποδεικνύει μια δυνητικώς επικίνδυνη κατάσταση που εάν δεν αποφευχθεί, ενδέχεται να προκαλέσει ελαφρού ή μετρίου βαθμού τραυματισμό.</p> |

Κίνδυνοι από τη λειτουργία του μηχανήματος και του εργαλείου

Προειδοποίηση

Κατά τη λειτουργία μπορεί να προκληθεί ξαφνική ή απροσδόκητη κίνηση του μηχανήματος, με αποτέλεσμα να προκληθεί τραυματισμός. Επιπλέον, ενδέχεται να τραυματιστείτε εάν χάσετε την ισορροπία σας ή γλιστρήσετε. Για να ελαχιστοποιήσετε τους κινδύνους:

- Να βεβαιώνετε ότι η θέση σας είναι πάντοτε σταθερή, έχοντας τα πόδια σας σε απόσταση ίση με το πλάτος των ώμων σας και διατηρώντας το βάρος του σώματός σας σε ισορροπία.
- Να στέκεστε καλά και να στηρίζετε πάντοτε στο μηχανήμα και με τα δύο χέρια.
- Μην ξεκινάτε το μηχανήμα όταν βρίσκεται στο έδαφος.
- Να βεβαιώνετε ότι η χειρολαβή είναι καθαρή, χωρίς γράσο ή λάδι.

Προειδοποίηση

Η ακούσια εκκίνηση του μηχανήματος ενδέχεται να προκαλέσει τραυματισμό.

- Κρατήστε τα χέρια σας μακριά από το μηχανισμό εκκίνησης και διακοπής λειτουργίας μέχρι να είστε έτοιμοι να ξεκινήσετε την εργασία.

Προειδοποίηση

Το εργαλείο εισαγωγής υποβάλλεται σε ισχυρή καταπόνηση όταν το μηχανήμα είναι σε λειτουργία, οπότε, μετά από ένα διάστημα χρήσης, ενδέχεται να προκληθεί θραύση του εργαλείου λόγω κόπωσης του υλικού. Σε περίπτωση θραύσης του εργαλείου, ενδέχεται να υπάρξουν απότομες ή έντονες κινήσεις. Ξαφνικές ή έντονες κινήσεις αυτού του είδους ενδέχεται να προκαλέσουν σοβαρό τραυματισμό.

- Να βεβαιώνετε ότι η θέση σας είναι πάντοτε σταθερή, έχοντας τα πόδια σας σε απόσταση ίση με το πλάτος των ώμων σας και διατηρώντας το βάρος του σώματός σας σε ισορροπία.
- Κρατάτε τα χέρια και τα πόδια σας μακριά από το εργαλείο εισαγωγής.
- Ελέγχετε τακτικά εάν υπάρχουν φθορές στο εργαλείο εισαγωγής, καθώς και εάν υπάρχουν ενδείξεις ζημιάς ή ορατές ρωγμές.

Προειδοποίηση

Μια λανθασμένη διάσταση στο στέλεχος του εργαλείου εισαγωγής μπορεί να κάνει το εργαλείο εισαγωγής να χαθεί ή να γλιστρήσει κατά τη λειτουργία. Ένα εργαλείο εισαγωγής που χάνεται ή βγαίνει, μπορεί να προκαλέσει τραυματισμό.

- Πριν από την εισαγωγή του εργαλείου με το οποίο θα εργαστείτε, βεβαιωθείτε ότι οι διαστάσεις του στελέχους είναι κατάλληλες για χρήση στο μηχανήμα.
- Δεν επιτρέπεται η χρήση εργαλείων εισαγωγής χωρίς κολάρο.

Προειδοποίηση

Εάν το κάλυμμα δεν είναι τοποθετημένο, το εργαλείο εισαγωγής μπορεί να εκτιναχτεί με δύναμη και να προκαλέσει τραυματισμό.

- Μετά την τοποθέτηση του εργαλείου εισαγωγής και του καλύμματος, θα πρέπει να ελέγξετε τη λειτουργία ασφάλισης τραβώντας το εργαλείο εισαγωγής με δύναμη προς τα έξω.
- Πριν ξεκινήσετε το μηχανήμα, βεβαιωθείτε ότι το εργαλείο εισαγωγής έχει εισαχθεί πλήρως και ότι το κάλυμμα είναι σφιγμένο στην τελική θέση και ασφαλισμένο από το δακτύλιο σχήματος «Ο».
- Μη στρέψετε ποτέ το εργαλείο εισαγωγής προς το σώμα σας ή προς την κατεύθυνση άλλου ατόμου.



⚠ Προειδοποίηση

Εάν ξεκινήσει το μηχάνημα κατά την αλλαγή του εργαλείου εισαγωγής, ενδέχεται να προκληθεί τραυματισμός.

- Πριν αλλάξετε το εργαλείο, σταματήστε το μηχάνημα, διακόψτε την παροχή συμπιεσμένου αέρα και εξαερώστε το μηχάνημα ενεργοποιώντας το μηχανισμό εκκίνησης και διακοπής λειτουργίας.

⚠ Προειδοποίηση

Εάν ένας ελαστικός σωλήνας συμπιεσμένου αέρα χαλαρώσει στα σημεία σύνδεσης ενώ βρίσκεται υπό πίεση, μπορεί να κινηθεί με μεγάλη ταχύτητα και δύναμη και να προκαλέσει σοβαρό ή θανατηφόρο τραυματισμό.

Για να ελαχιστοποιήσετε τους κινδύνους:

- Βεβαιωθείτε ότι ο ελαστικός σωλήνας συμπιεσμένου αέρα και οι συνδέσεις δεν έχουν υποστεί ζημιά.
- Βεβαιωθείτε ότι όλες οι συνδέσεις συμπιεσμένου αέρα είναι κατάλληλα προσαρτημένες.
- Μην αποπειραθείτε ποτέ να αποσυνδέσετε έναν ελαστικό σωλήνα συμπιεσμένου αέρα όταν βρίσκεται υπό πίεση. Πρώτα διακόψτε την παροχή συμπιεσμένου αέρα στο συμπιεστή και κατόπιν εξαερώστε το μηχάνημα ενεργοποιώντας το μηχανισμό εκκίνησης και διακοπής λειτουργίας.

Κίνδυνος έκρηξης και πυρκαγιάς

⚠ Προειδοποίηση

Η θραύση, το σφυροκόπημα και η εργασία με ορισμένα υλικά ενδέχεται να δημιουργήσει σπινθήρες, οι οποίοι μπορεί να προκαλέσουν ανάφλεξη σε εκρήξιμα αέρια και να σημειωθούν εκρήξεις. Οι εκρήξεις ενδέχεται να προκαλέσουν σοβαρού βαθμού ή θανατηφόρο τραυματισμό.

Για να ελαχιστοποιήσετε τον κίνδυνο έκρηξης:

- Μη θέτετε ποτέ σε λειτουργία το μηχάνημα σε εκρήξιμο περιβάλλον.
- Μη χρησιμοποιείτε το μηχάνημα κοντά σε εύφλεκτα υλικά, αναθυμιάσεις ή σκόνη.
- Να βεβαιώνετε ότι δεν υπάρχουν πηγές αερίων κοντά στο μηχάνημα.

Κίνδυνοι από ηλεκτρικό ρεύμα/κρυμμένα αντικείμενα

⚠ Προειδοποίηση

Το μηχάνημα δεν είναι ηλεκτρικά μονωμένο. Εάν το μηχάνημα έλθει σε επαφή με ηλεκτρικό ρεύμα, ενδέχεται να προκληθεί σοβαρού βαθμού ή θανατηφόρος τραυματισμός.

- Για να ελαχιστοποιήσετε τον κίνδυνο τραυματισμού ή θανάτου αυτού του είδους, μη θέτετε ποτέ σε λειτουργία το μηχάνημα κοντά σε ηλεκτρικά καλώδια ή άλλη πηγή ηλεκτρικού ρεύματος.
- Βεβαιωθείτε ότι δεν υπάρχουν κρυμμένα καλώδια ή άλλες πηγές ηλεκτρικού ρεύματος.

⚠ Προειδοποίηση

Κατά τις εργασίες θραύσης, τα κρυμμένα καλώδια και οι σωληνώσεις συνιστούν κίνδυνο σοβαρού τραυματισμού.

- Πριν ξεκινήσετε τις εργασίες θραύσης, ελέγξτε τη σύσταση του υλικού με το οποίο πρόκειται να εργαστείτε.
- Έχετε το νου σας για κρυμμένα καλώδια και σωληνώσεις π.χ. γραμμές ηλεκτρικού ρεύματος, τηλεφώνου, νερού, φυσικού αερίου και αποχέτευσης, κ.λπ.
- Εάν το εργαλείο σας δίνει την εντύπωση ότι έχει χτυπήσει ένα κρυμμένο αντικείμενο, σβήστε το μηχάνημα αμέσως.
- Βεβαιωθείτε ότι δεν υπάρχει κίνδυνος πριν συνεχίσετε.

Κίνδυνος από εκτίναξη υλικών

⚠ Προειδοποίηση

Κατά τη θραύση ή το σφυροκόπημα, σχίζες ή άλλα σωματίδια από το υλικό με το οποίο εργάζεστε ενδέχεται να εκτιναχτούν και να προκαλέσουν τραυματισμό χτυπώντας το χειριστή ή άλλα άτομα.

- Χρησιμοποιείτε εγκεκριμένο προστατευτικό εξοπλισμό, περιλαμβανομένων των γυαλιών ασφαλείας τα οποία είναι ανθεκτικά σε κρούσεις και διαθέτουν πλευρική προστασία, για να ελαχιστοποιήσετε τον κίνδυνο τραυματισμού από την εκτίναξη αντικειμένων.

Κίνδυνος από θορύβους

⚠ Προειδοποίηση

Οι υψηλές στάθμες θορύβου ενδέχεται να προκαλέσουν μόνιμη απώλεια της ακοής.

- Χρησιμοποιείτε προστατευτικά ακοής σύμφωνα με τους κανονισμούς περί υγείας και ασφάλειας στους επαγγελματικούς χώρους.

Κίνδυνος από πυρίτιο/σκόνη πυριτίου

⚠ Προειδοποίηση

Η έκθεση στο κρυσταλλικό πυρίτιο (μερικές φορές ονομάζεται «σκόνη πυριτίου») λόγω των εργασιών θραύσης, σφυροκοπήματος ή άλλων δραστηριοτήτων στις οποίες χρησιμοποιούνται βράχοι, μπετόν, άσφαλτος ή άλλα υλικά, ενδέχεται να προκαλέσει πυριτίαση (μια σοβαρή ασθένεια των πνευμόνων), νόσους που σχετίζονται με την πυριτίαση, καρκίνο ή θάνατο. Το πυρίτιο (χαλαζιάς) είναι βασικό συστατικό των βράχων, της άμμου και των μεταλλικών ορυκτών.

Για να ελαχιστοποιήσετε την έκθεση στο πυρίτιο:

- Χρησιμοποιήστε τον κατάλληλο μηχανολογικό εξοπλισμό για να μειώσετε την ποσότητα του πυριτίου στον αέρα και τη συσσώρευση σκόνης στα μηχανήματα και στις επιφάνειες. Στα παραδείγματα εξοπλισμού αυτού του είδους περιλαμβάνονται: συστήματα απαγωγής αερισμού και συλλογής σκόνης, καθώς και ψεκασθήρες νερού. Βεβαιωθείτε ότι ο εξοπλισμός είναι εγκατεστημένος και συντηρείται σωστά.
- Να φοράτε, να συντηρείτε και να χρησιμοποιείτε σωστά εγκεκριμένους αναπνευστήρες προστασίας από σωματίδια όταν ο μηχανολογικός εξοπλισμός δεν είναι αρκετός για να μειώσει την έκθεση κάτω από τα επιτρεπτά όρια.
- Να συμμετέχετε στην παρακολούθηση του αέρα, στις ιατρικές εξετάσεις και στα προγράμματα εκπαίδευσης που προσφέρονται από τον εργοδότη σας ή επιβάλλονται από τη νομοθεσία.
- Στο χώρο εργασίας να φοράτε προστατευτικά ρούχα που πλένονται ή είναι μίας χρήσης. Να κάνετε ντους και να φοράτε καθαρά ρούχα πριν φύγετε από το χώρο εργασίας για να ελαχιστοποιείτε τη δική σας έκθεση στο πυρίτιο ή την έκθεση άλλων ατόμων, αυτοκινήτων, σπιτιών και άλλων χώρων.
- Δεν πρέπει να τρώτε, να πίνετε ή να καπνίζετε σε χώρους όπου υπάρχει σκόνη η οποία περιέχει κρυσταλλικό πυρίτιο.
- Να πλένετε τα χέρια και το πρόσωπό σας πριν φάτε, πιείτε ή καπνίσετε, μακριά από την περιοχή έκθεσης.
- Συνεργαστείτε με τον εργοδότη σας για να ελαχιστοποιήσετε την έκθεση στο πυρίτιο στο χώρο εργασίας σας.

⚠ Προειδοποίηση

Ορισμένες σκόνης, αναθυμιάσεις ή άλλα αερομεταφερόμενα υλικά που δημιουργούνται κατά τη χρήση του μηχανήματος ενδέχεται να περιέχουν χημικές ουσίες οι οποίες είναι γνωστό στην πολιτεία της Καλιφόρνιας ότι προκαλούν καρκίνο και γενετικές ανωμαλίες ή άλλες βλάβες στο αναπαραγωγικό σύστημα. Ακολουθούν ενδεικτικά μερικές χημικές ουσίες αυτού του είδους:

- Κρυσταλλικό πυρίτιο και τσιμέντο και άλλα οικοδομικά υλικά.
- Αρσενικό και χρώμιο από χημικά επεξεργασμένο ελαστικό.
- Μόλυβδος από χρώματα που έχουν βάση το μόλυβδο.

Για να ελαχιστοποιήσετε την έκθεσή σας σε αυτές τις χημικές ουσίες, πρέπει να εργάζεστε σε καλά αεριζόμενους χώρους και να χρησιμοποιείτε εγκεκριμένο εξοπλισμό ασφαλείας, όπως μάσκες προστασίας από τη σκόνη ειδικά σχεδιασμένες για το φιλτράρισμα μικροσκοπικών σωματιδίων.

Κίνδυνος από κραδασμούς

⚠ Προειδοποίηση

Η κανονική και σωστή χρήση του μηχανήματος εκθέτει το χειριστή σε κραδασμούς. Η τακτική και συχνή έκθεση σε κραδασμούς μπορεί να προκαλέσει, να συμβάλει ή να επιδεινώσει τραυματισμούς ή παθήσεις στα δάκτυλα, στα χέρια, στους καρπούς, στους βραχίονες, στους ώμους ή/και σε άλλα μέρη του σώματος του χειριστή και επίσης να προκαλέσει εξασθένηση ή/και μόνιμες βλάβες ή παθήσεις που μπορεί να αναπτυχθούν σταδιακά σε διάστημα εβδομάδων, μηνών ή ετών. Στους τραυματισμούς ή στις παθήσεις αυτού του είδους μπορεί να περιλαμβάνεται βλάβη στο σύστημα κυκλοφορίας του αίματος, βλάβη στο νευρικό σύστημα, βλάβη στις αρθρώσεις και ενδεχομένως βλάβη σε άλλες δομές του σώματος.

Εάν παρατηρήσετε μούδιασμα, μυρμηγκιασμα, πόνο, αδεξιότητα ή αδυναμία στα χέρια σας, λεύκανση του δέρματος ή άλλα συμπτώματα οποιαδήποτε στιγμή, όταν χειρίζεστε το μηχάνημα ή όταν δεν το χειρίζεστε, μην εξακολουθήσετε να χρησιμοποιείτε το μηχάνημα και αναζητήστε ιατρική φροντίδα. Εάν συνεχίσετε να χρησιμοποιείτε το μηχάνημα μετά την εμφάνιση οποιουδήποτε από αυτά τα συμπτώματα, ενδέχεται να αυξηθεί ο κίνδυνος να γίνουν τα συμπτώματα πιο σοβαρά ή/και μόνιμα.

Οι συμβουλές που ακολουθούν ενδέχεται να βοηθήσουν να μειωθεί η έκθεση του χειριστή σε κραδασμούς:

- Αφήνετε το εργαλείο να κάνει τη δουλειά. Η λαβή σας πρέπει να είναι η ελάχιστη που απαιτείται για το σωστό έλεγχο και την ασφαλή λειτουργία του μηχανήματος.



- › Όταν ο κρουστικός μηχανισμός είναι ενεργοποιημένος, η μοναδική επαφή που πρέπει να έχει το σώμα σας με το μηχάνημα είναι τα χέρια σας στις χειρολαβές. Αποφύγετε οποιαδήποτε άλλη επαφή, π.χ. να στηρίζετε οποιοδήποτε τμήμα του σώματός σας πάνω στο μηχάνημα ή να σκύβετε πάνω από το μηχάνημα προσπαθώντας να αυξήσετε την ασκούμενη δύναμη. Είναι επίσης σημαντικό να μην κρατάτε την σκανδάλη πατημένη καθώς βγάζετε το εργαλείο από τη σπασμένη επιφάνεια εργασίας.
- › Βεβαιωθείτε ότι το εργαλείο που έχει εισαχθεί είναι καλά συντηρημένο (και αρκετά αιχμηρό, εάν πρόκειται για κοπτικό εργαλείο), δεν είναι φθαρμένο και έχει το κατάλληλο μέγεθος. Τα εργαλεία εισαγωγής που δεν είναι καλά συντηρημένα ή είναι φθαρμένα ή δεν έχουν το κατάλληλο μέγεθος, χρειάζονται περισσότερο χρόνο για να ολοκληρώσουν την εργασία (και συνεπώς αυξάνουν τη διάρκεια έκθεσης του χειριστή σε κραδασμούς) και ενδέχεται να προκαλέσουν αύξηση της στάθμης των κραδασμών στους οποίους εκτίθεται ο χειριστής.
- › Διακόψτε αμέσως την εργασία σας εάν το μηχάνημα αρχίσει ξαφνικά να παρουσιάζει ισχυρούς κραδασμούς. Πριν συνεχίσετε την εργασία σας, εντοπίστε και εξαλείψτε την αιτία των αυξημένων κραδασμών.
- › Να χρησιμοποιείτε τη συνιστώμενη πίεση αέρα όταν χρησιμοποιείτε το μηχάνημα. Υψηλότερη ή χαμηλότερη πίεση αέρα ενδέχεται να προκαλέσει υψηλότερη στάθμη κραδασμών.
- › Μην πιάνετε, κρατάτε ή ακουμπάτε το εργαλείο που έχει εισαχθεί όταν χρησιμοποιείτε το μηχάνημα.
- › Να συμμετέχετε στην παρακολούθηση ή τον έλεγχο υγείας, στις ιατρικές εξετάσεις και στα προγράμματα εκπαίδευσης που προσφέρονται από τον εργοδότη σας ή επιβάλλονται από τη νομοθεσία.

Σημείωση! Ανατρέξτε στη «Δήλωση συμμόρφωσης για θόρυβο και κραδασμούς» για το μηχάνημα, συμπεριλαμβανομένων των δηλωμένων τιμών για κραδασμούς και στις «Πρόσθετες πληροφορίες για κραδασμούς». Βρίσκονται στο τέλος αυτών των Οδηγιών ασφάλειας και λειτουργίας.

Κίνδυνος από τροποποίηση του μηχανήματος

⚠ Προειδοποίηση

Οποιαδήποτε τροποποίηση του μηχανήματος, μη εγκεκριμένη από τη Chicago Pneumatic, ενδέχεται να προκαλέσει σοβαρού βαθμού τραυματισμό σε εσάς ή σε άλλους.

- › Το μηχάνημα δεν πρέπει να τροποποιηθεί χωρίς την άδεια της Chicago Pneumatic.
- › Χρησιμοποιείτε μόνο γνήσια ανταλλακτικά και παρελκόμενα εγκεκριμένα από τη Chicago Pneumatic.

Πρόσθετες οδηγίες ασφάλειας

- › Τα μηχανήματα και τα παρελκόμενα πρέπει να χρησιμοποιούνται μόνο για το σκοπό για τον οποίο προορίζονται.
- › Ο χειρισμός και η συντήρηση του μηχανήματος πρέπει να γίνεται μόνον από εξουσιοδοτημένα και εκπαιδευμένα άτομα.
- › Μάθετε πώς σβήνει το μηχάνημα σε περίπτωση έκτακτης ανάγκης.
- › Μην υπερβαίνετε τη μέγιστη επιτρεπόμενη πίεση αέρα για το μηχάνημα.
- › Ελευθερώνετε αμέσως το μηχανισμό εκκίνησης και διακοπής λειτουργίας σε όλες τις περιπτώσεις διακοπής της παροχής ρεύματος.
- › Επιθεωρείτε πάντοτε τον εξοπλισμό πριν από τη χρήση. Μη χρησιμοποιείτε τον εξοπλισμό, εάν υποψιάζεστε ότι έχει υποστεί ζημιά.
- › Χρησιμοποιείτε πάντοτε κοινή λογική και καλή κρίση.
- › Να δίνετε μεγάλη προσοχή και να παρακολουθείτε αυτό που κάνετε.
- › Μη χρησιμοποιείτε το μηχάνημα όταν είστε κουρασμένοι ή υπό την επήρεια φαρμάκων, οινόπνευματος ή άλλων ουσιών που θα μπορούσαν να επηρεάσουν την όραση, τις αντιδράσεις ή την κρίση σας.
- › Να παρακολουθείτε σεμινάρια ασφάλειας και εκπαίδευσης.
- › Μην κτυπάτε ποτέ κανένα τμήμα του εξοπλισμού.
- › Φυλάσσετε το μηχάνημα και τα εργαλεία σε ασφαλή χώρο, κλειδωμένο και απρόσιτο στα παιδιά.
- › Να βεβαιώνετε ότι όλα τα τμήματα του εξοπλισμού συντηρούνται σωστά.
- › Κάθε μηχάνημα συνοδεύεται από σήματα και αυτοκόλλητες ετικέτες με σημαντικές πληροφορίες για την προσωπική σας ασφάλεια και τη φροντίδα του μηχανήματος. Να βεβαιώνετε ότι τα σήματα είναι πάντοτε ευανάγνωστα. Μπορείτε να παραγγείλετε νέα σήματα και αυτοκόλλητες ετικέτες από τον κατάλογο ανταλλακτικών.
- › Να βεβαιώνετε ότι κανένας άλλος, εκτός από το εξουσιοδοτημένο προσωπικό, δεν εισέρχεται στην περιοχή εργασίας.
- › Να διατηρείτε το χώρο εργασίας καθαρό και ελεύθερο από αντικείμενα που δεν σχετίζονται με την εργασία σας.
- › Μη στρέφετε ποτέ έναν ελαστικό σωλήνα συμπιεσμένου αέρα προς το σώμα σας ή προς την κατεύθυνση άλλου ατόμου. Για να αποφύγετε τον κίνδυνο τραυματισμού, μη χρησιμοποιείτε ποτέ συμπιεσμένο αέρα για να απομακρύνετε σκόνη, ακαθαρσίες κ.λπ. από τα ρούχα σας.



Προστατευτικός εξοπλισμός

Χρησιμοποιείτε πάντοτε εγκεκριμένο προστατευτικό εξοπλισμό. Οι χειριστές και όλα τα άλλα άτομα που βρίσκονται στο χώρο εργασίας πρέπει να φορούν προστατευτικό εξοπλισμό που να περιλαμβάνει τουλάχιστον τα εξής:

- › Προστατευτικό κράνος
- › Ωτοασπίδες
- › Προστατευτικά γυαλιά ανθεκτικά στην κρούση με πλευρική προστασία
- › Συσκευή προστασίας της αναπνοής, όταν χρειάζεται
- › Προστατευτικά γάντια
- › Προστατευτικές μπότες

Σέρβις και συντήρηση

Η τακτική συντήρηση είναι απαραίτητη για να διατηρείται το μηχάνημα ασφαλές και αποτελεσματικό. Ακολουθείτε προσεκτικά τις οδηγίες χειρισμού.

Πριν εκτελέσετε εργασίες συντήρησης ή αλλάξετε το εργαλείο εισαγωγής στην αερόσφουρα, διακόψτε την παροχή συμπιεσμένου αέρα και εξαερώστε το μηχάνημα πατώντας το μηχανισμό εκκίνησης και διακοπής λειτουργίας. Κατόπιν αποσυνδέστε τον ελαστικό σωλήνα αέρα από το μηχάνημα.

- › **Χρησιμοποιείτε μόνο γνήσια ανταλλακτικά. Οποιαδήποτε ζημιά ή δυσλειτουργία λόγω χρήσης μη γνήσιων ανταλλακτικών δεν καλύπτεται από την Εγγύηση ή την Αστική Ευθύνη Προϊόντος.**
- › Να αντικαθιστάτε αμέσως τα βασικά εξαρτήματα που έχουν υποστεί ζημιά.
- › Να αντικαθιστάτε εγκαίρως τα δευτερεύοντα εξαρτήματα που έχουν υποστεί ζημιά ή έχουν φθαρεί.
- › Για εκτεταμένες εργασίες σέρβις του μηχανήματος, επικοινωνήστε με το πλησιέστερο εξουσιοδοτημένο συνεργείο.
- › Όταν καθαρίζετε μηχανικά εξαρτήματα με διαλυτικό, να βεβαιώνετε ότι συμμορφώνετε με τους ισχύοντες κανονισμούς υγείας και ασφάλειας και ότι ο αερισμός είναι επαρκής.

Εργαλεία εισαγωγής

- › Διατηρείτε τα εργαλεία καθαρά και σε καλή κατάσταση. Ελέγχετε τακτικά τα εργαλεία εισαγωγής και να βεβαιώνετε ότι είναι αιχμηρά και δεν έχουν φθαρεί.

Σημείωση! Το μηχάνημα μπορεί να καταστραφεί εάν χρησιμοποιήσετε ακατάλληλα εργαλεία εισαγωγής.



Επισκόπηση

Για να ελαχιστοποιήσετε τον κίνδυνο πρόκλησης σοβαρού ή θανατηφόρου τραυματισμού στον εαυτό σας ή σε άλλους, διαβάστε την ενότητα «Οδηγίες Ασφάλειας» (βρίσκεται στις προηγούμενες σελίδες του παρόντος εγχειριδίου) πριν χρησιμοποιήσετε το μηχάνημα.

Σχεδιασμός και λειτουργία

Το μοντέλο CP 4123 είναι ένα πνευματικό εργαλείο σχεδιασμένο για βαριά χρήση σε χυτήρια, βιομηχανικές εγκαταστάσεις και στον τομέα των κατασκευών. Οι διαφορετικές παραλλαγές διαδρομής εμβόλου διασφαλίζουν τα επίπεδα ισχύος που είναι απαραίτητα για μια ποικιλία χρήσεων, από ελαφρές έως μέτριες εργασίες ματσακονίσματος μέχρι βαριές εργασίες κοπής. Το μηχάνημα μπορεί να χρησιμοποιηθεί τόσο σε οριζόντια όσο και σε κάθετη θέση. Δεν επιτρέπεται καμία άλλη χρήση.

Το μοντέλο CP 4125 είναι ένα πνευματικό εργαλείο σχεδιασμένο για βαριά χρήση σε χυτήρια, ναυπηγεία, διυλιστήρια, βιομηχανικές εγκαταστάσεις και στον τομέα των κατασκευών. Οι διαφορετικές παραλλαγές διαδρομής εμβόλου (2" έως 4") διασφαλίζουν τα επίπεδα ισχύος που είναι απαραίτητα για μια ποικιλία χρήσεων, από ελαφρές έως μέτριες εργασίες ματσακονίσματος μέχρι βαριές εργασίες κοπής. Το μηχάνημα μπορεί να χρησιμοποιηθεί τόσο σε οριζόντια όσο και σε κάθετη θέση. Δεν επιτρέπεται καμία άλλη χρήση.

Επιλογή της κατάλληλης αερόσφυρας

Είναι σημαντικό να επιλέξετε το σωστό μέγεθος αερόσφυρας για την εργασία που πρόκειται να εκτελεστεί.

Μια υπερβολικά μικρή αερόσφυρα σημαίνει ότι η εργασία θα έχει μεγαλύτερη διάρκεια.

Μια υπερβολικά μεγάλη αερόσφυρα σημαίνει ότι θα υπάρχουν συχνές μετακινήσεις, με αποτέλεσμα να κουράζεται υπερβολικά ο χειριστής.

Ένας απλός κανόνας για την επιλογή του σωστού μεγέθους της αερόσφυρας είναι ότι ένα κομμάτι σπασμένου υλικού κανονικού μεγέθους θα πρέπει να αφαιρείται από το τεμάχιο εργασίας μετά από 5-10 δευτερόλεπτα λειτουργίας.

- › Εάν απαιτούνται λιγότερα από 5 δευτερόλεπτα, θα πρέπει να επιλεγεί μικρότερη αερόσφυρα.
- › Εάν απαιτούνται περισσότερα από 10 δευτερόλεπτα, θα πρέπει να επιλεγεί μεγαλύτερη αερόσφυρα.

Κύρια μέρη

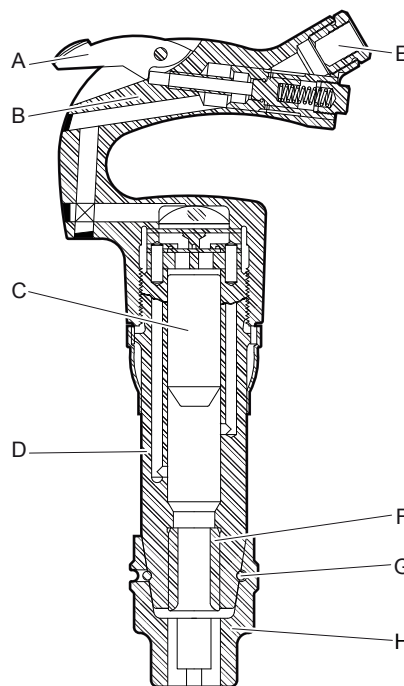

- A. Σκανδάλη
- B. Χειρολαβή
- C. Έμβολο
- D. Κύλινδρος
- E. Εισαγωγή αέρα
- F. Έδρανο
- G. Σπείρα ασφάλισης
- H. Συγκρατητήρας

Στάμπες, σήματα και αυτοκόλλητες ετικέτες

Πάνω στο μηχάνημα υπάρχουν σήματα και αυτοκόλλητες ετικέτες με σημαντικές πληροφορίες για την προσωπική σας ασφάλεια και τη φροντίδα του μηχανήματος. Τα σήματα και οι αυτοκόλλητες ετικέτες πρέπει να είναι πάντοτε ευανάγνωστα. Μπορείτε να παραγγείλετε νέα σήματα και αυτοκόλλητες ετικέτες από τον κατάλογο ανταλλακτικών.

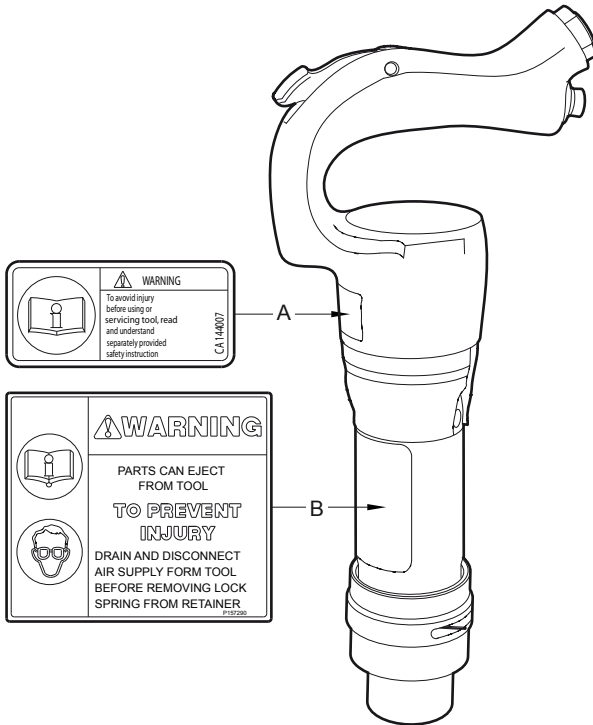

- A. Το σύμβολο προειδοποίησης μαζί με το σύμβολο του βιβλίου σημαίνει ότι ο χρήστης πρέπει να διαβάσει τις Οδηγίες Ασφάλειας και Χειρισμού πριν χρησιμοποιήσει το μηχάνημα για πρώτη φορά.
- B. Το σήμα πληροφορεί το χειριστή για τα εξής: Πριν αλλάξετε το εργαλείο, σταματήστε το μηχάνημα, διακόψτε την παροχή συμπιεσμένου αέρα και εξερωστε το μηχάνημα ενεργοποιώντας το μηχανισμό εκκίνησης και διακοπής λειτουργίας. Χρησιμοποιείτε εγκεκριμένο προστατευτικό εξοπλισμό, περιλαμβανομένων των γυαλιών ασφαλείας τα οποία είναι ανθεκτικά σε κρούσεις και διαθέτουν πλευρική προστασία, για να ελαχιστοποιήσετε τον κίνδυνο τραυματισμού από την εκτίναξη αντικειμένων.

Εγκατάσταση

Ελαστικοί σωλήνες και συνδέσεις

Συνδέσεις μεταξύ της παροχής συμπιεσμένου αέρα και του μηχανήματος

- ▶ Επιλέξτε τη σωστή διάσταση και το σωστό μήκος για τον ελαστικό σωλήνα συμπιεσμένου αέρα. Για μήκη ελαστικού σωλήνα έως 100 feet (30 m), θα πρέπει να χρησιμοποιηθεί ελαστικός σωλήνας με ελάχιστη εσωτερική διάμετρο 3/4 in. (19 mm). Εάν το μήκος του ελαστικού σωλήνα είναι 100-300 feet (30-100 m), θα πρέπει να χρησιμοποιηθεί ελαστικός σωλήνας με ελάχιστη εσωτερική διάμετρο 1 in. (25 mm).
- ▶ Φυσήξτε για να διώξετε τυχόν ακαθαρσίες από τον ελαστικό σωλήνα συμπιεσμένου αέρα πριν τον συνδέσετε στο μηχάνημα.
- ▶ Βεβαιωθείτε ότι χρησιμοποιείτε την προτεινόμενη πίεση λειτουργίας, 6 bar (e).

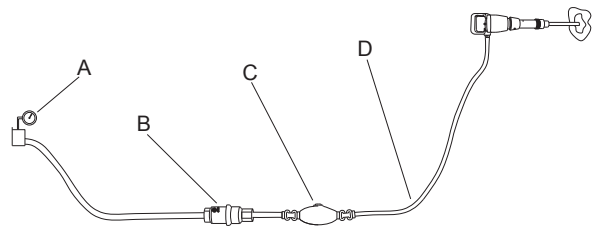

- A. Παροχή συμπιεσμένου αέρα
B. Διαχωριστής νερού (προαιρετικός)
C. Λιπαντήρας (προαιρετικός)
D. Έως 10 feet (3 m) ελαστικού σωλήνα συμπιεσμένου αέρα μεταξύ λιπαντήρα και μηχανήματος.

Μέθοδοι αποφυγής παγώματος

Ενδέχεται να σχηματιστεί πάγος στο σιγαστήρα όταν η θερμοκρασία αέρα του περιβάλλοντος είναι 32-50 °F (0-10 °C) και η σχετική υγρασία είναι υψηλή.

Το μηχάνημα είναι σχεδιασμένο να αποτρέπει το σχηματισμό πάγου στο σιγαστήρα. Ωστόσο, όταν ο παγετός είναι ισχυρός, μπορεί να σχηματιστεί πάγος μέσα στο σιγαστήρα.

Λάβετε τα παρακάτω μέτρα για να αποφύγετε τον κίνδυνο σχηματισμού πάγου:

1. Χρησιμοποιήστε ειδικό αντιψυκτικό για αεροεργαλεία.
2. Χρησιμοποιήστε διαχωριστή νερού.



Διαχωριστής νερού

Χρησιμοποιήστε έναν ελαστικό σωλήνα με το κατάλληλο μήκος μεταξύ συμπιεστή και διαχωριστή νερού για να διασφαλίσετε ότι οι υδρατμοί ψύχονται και συμπυκνώνονται στον ελαστικό σωλήνα πριν φτάσουν στο διαχωριστή νερού.

Το απαιτούμενο μήκος ελαστικού σωλήνα εξαρτάται από τη θερμοκρασία του περιβάλλοντος και τη σχετική υγρασία.

Εάν η θερμοκρασία περιβάλλοντος είναι μικρότερη από 32 °F (0 °C) ο ελαστικός σωλήνας πρέπει να έχει τέτοιο μήκος ώστε το νερό να μην παγώνει πριν φτάσει στο διαχωριστή νερού.

Λίπανση

Το λιπαντικό παίζει σημαντικό ρόλο στη λειτουργία του μηχανήματος και έχει μεγάλη επίδραση στην ωφέλιμη διάρκεια ζωής του. Για να παρέχεται η σωστή ποσότητα λαδιού, θα πρέπει να συνδεθεί ένας λιπαντήρας στον ελαστικό σωλήνα αέρα. Συνιστάται η χρήση λιπαντήρα γραμμής αέρα της Chicago Pneumatic. Για εγγυημένα καλή λίπανση, το μήκος του ελαστικού σωλήνα αέρα μεταξύ λιπαντήρα και αερόσφυρας δεν πρέπει να είναι μεγαλύτερο από 10 feet (3 m).

Η υπερβολική λίπανση μπορεί να προκαλέσει προβλήματα στην εκκίνηση, χαμηλή ισχύ ή διακυμάνσεις στην απόδοση.

Συνιστώμενο λιπαντικό: Λάδι για αεροεργαλεία με ιξώδες 100-150 SUS στους 100°F (ISO VG 22-32). Συνιστάται το λάδι να περιέχει αντισκωριακά παράγοντα.

Εργαλείο εισαγωγής

Τοποθέτηση και αφαίρεση του εργαλείου εισαγωγής

⚠ Προειδοποίηση

Εάν ξεκινήσει το μηχάνημα κατά την αλλαγή του εργαλείου εισαγωγής, ενδέχεται να προκληθεί τραυματισμός. Πριν αλλάξετε το εργαλείο, σταματήστε το μηχάνημα, διακόψτε την παροχή συμπιεσμένου αέρα και εξαερώστε το μηχάνημα ενεργοποιώντας το μηχανισμό εκκίνησης και διακοπής λειτουργίας.

Όταν τοποθετείτε το εργαλείο εισαγωγής πρέπει να εφαρμόζετε τις ακόλουθες οδηγίες:

- Πριν από την εισαγωγή ενός εργαλείου, πρέπει να λιπάνετε το στέλεχος του εργαλείου με γράσο.
- Αφού εισαχθεί το εργαλείο, τοποθετήστε το κάλυμμα και ελέγξτε τη λειτουργία ασφάλισης τραβώντας το τοποθετημένο εργαλείο απότομα προς τα έξω.

Επιλογή εργαλείου εισαγωγής

Το κατάλληλο εργαλείο εισαγωγής είναι απαραίτητη προϋπόθεση για αποτελεσματική εργασία. Για να αποφεύγονται οι περιττές ζημιές στο μηχάνημα, είναι σημαντικό να επιλέγετε εργαλεία εισαγωγής υψηλής ποιότητας.

Τα προτεινόμενα εργαλεία εισαγωγής αναφέρονται στον κατάλογο ανταλλακτικών του μηχανήματος.

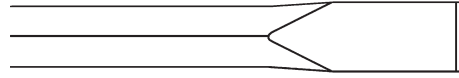

Το στενό κοπίδι πρέπει να χρησιμοποιείται σε εργασίες κατεδάφισης και κοπής σε μπετόν και σε άλλους τύπους σκληρών υλικών.

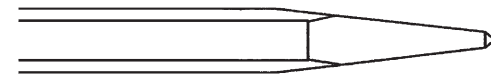

Το αιχμηρό κοπίδι πρέπει να χρησιμοποιείται μόνο για τη δημιουργία οπών σε μπετόν και σε άλλους τύπους σκληρών υλικών.

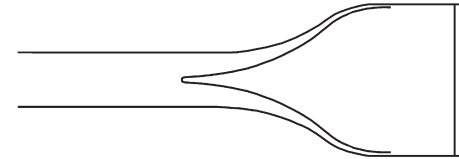

Το φαρδύ κοπίδι πρέπει να χρησιμοποιείται σε μαλακά υλικά, π.χ. γύψο, καθώς και σε ελαφρές εργασίες, όπως αφαίρεση πλακιδίων.

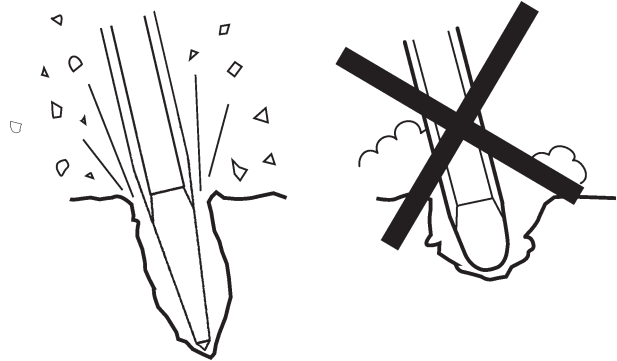

Να χρησιμοποιείτε πάντοτε αιχμηρό εργαλείο για να μπορείτε να εργάζεστε αποτελεσματικά. Ένα φθαρμένο εργαλείο προκαλεί αυξημένους κραδασμούς και αυξάνει τη διάρκεια της απαιτούμενης εργασίας.

Συγκρατητήρας, κοπίδια με οβάλ κολάρο, εξάγωνο στέλεχος

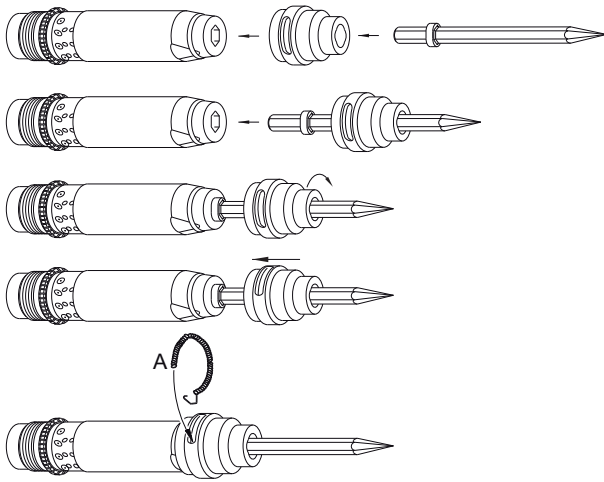

1. Σύρετε το στέλεχος του κοπιδιού μέσα στην οβάλ οπή του συγκρατητήρα.
2. Τοποθετήστε το στέλεχος του κοπιδιού μέσα στο έδρανο του εργαλείου.
3. Περιστρέψτε το συγκρατητήρα και ασφαλίστε τον πάνω στο κοπίδι.
4. Σύρετε το συγκρατητήρα πάνω στον κύλινδρο.
5. Ασφαλίστε το συγκρατητήρα εισάγοντας τη σπείρα ασφάλισης (A).

Συγκρατητήρας, κοπίδια με οβάλ κολάρο, στρογγυλό στέλεχος

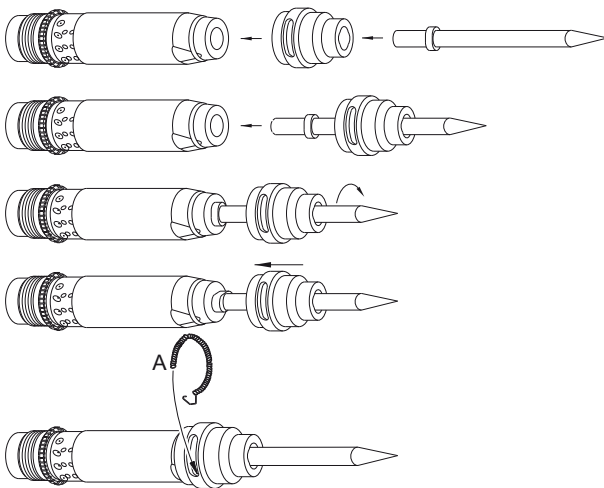

1. Σύρετε το στέλεχος του κοπιδιού μέσα στην οβάλ οπή του συγκρατητήρα.
2. Τοποθετήστε το στέλεχος του κοπιδιού μέσα στο έδρανο του εργαλείου.
3. Περιστρέψτε το κοπίδι και ασφαλίστε το μέσα στο συγκρατητήρα.
4. Σύρετε το συγκρατητήρα πάνω στον κύλινδρο.
5. Ασφαλίστε το συγκρατητήρα εισάγοντας τη σπείρα ασφάλισης (A).

Χειρισμός

Εκκίνηση και διακοπή λειτουργίας

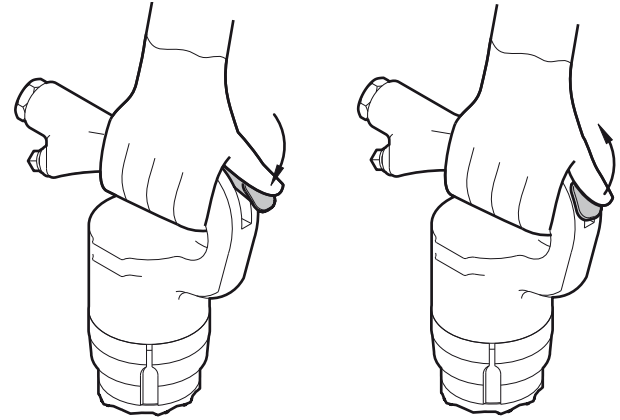

- › Ξεκινήστε το μηχάνημα πατώντας τη σκανδάλη ενώ κρατάτε σταθερά τη χειρολαβή.
- › Διακόψτε τη λειτουργία του μηχανήματος ελευθερώνοντας τη σκανδάλη. Η σκανδάλη θα επιστρέψει στην αρχική της θέση.

Έναρξη κοπής

- › Σταθεροποιήστε το σώμα σας και βεβαιωθείτε ότι τα πόδια και τα χέρια σας είναι σε ασφαλή απόσταση από το εργαλείο εισαγωγής.
- › Πιέστε το μηχάνημα πάνω στην επιφάνεια του τεμαχίου εργασίας πριν ξεκινήσετε.
- › Ρυθμίστε την απόσταση θραύσης (A) για να μην κολλήσει το εργαλείο εισαγωγής.

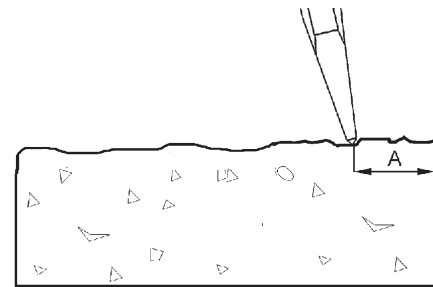

- › Μην προσπαθήσετε να κόψετε υπερβολικά μεγάλα κομμάτι.
- › Η προσπάθεια ελευθέρωσης ενός εργαλείου εισαγωγής που έχει κολλήσει, εκθέτει το χειριστή σε περιττούς κραδασμούς.



Χειρισμός

- › Αφήστε το μηχάνημα να κάνει τη δουλειά -μην πιέζετε με υπερβολική δύναμη.
- › Αποφεύγετε να εργάζεστε σε εξαιρετικά σκληρά υλικά όπως ο γρανίτης και τα σίδερα ενίσχυσης (ράβδοι οπλισμού) που μπορούν να προκαλέσουν σημαντικούς κραδασμούς.
- › Οποιαδήποτε μορφή λειτουργίας χωρίς φορτίο, χωρίς εργαλείο εισαγωγής ή χωρίς προσαρμογή της ασκούμενης δύναμης πρέπει να αποφεύγεται.
- › Όταν δεν υπάρχει ασκούμενη δύναμη, ο μηχανισμός εκκίνησης και διακοπής λειτουργίας δεν πρέπει να ενεργοποιείται.
- › Να βεβαιώνετε τακτικά ότι το μηχάνημα λιπαίνεται ικανοποιητικά.

Όταν κάνετε διάλειμμα

- › Κατά τη διάρκεια των διαλειμμάτων πρέπει να απομακρύνετε το μηχάνημα ώστε να μην υπάρχει κίνδυνος ακούσιας εκκίνησης.
- › Σε περίπτωση διαλείμματος μεγάλης διάρκειας ή όταν φεύγετε από το χώρο εργασίας: Διακόψτε την παροχή συμπιεσμένου αέρα στο συμπιεστή και κατόπιν εξερωστε το μηχάνημα ενεργοποιώντας το μηχανισμό εκκίνησης και διακοπής λειτουργίας.

Συντήρηση

Η τακτική συντήρηση είναι θεμελιώδης προϋπόθεση για να εξακολουθήσει το μηχάνημα να είναι ένα ασφαλές και αποτελεσματικό εργαλείο.

Έλεγχος για φθορές στο εργαλείο εισαγωγής

Η χρήση εργαλείου εισαγωγής με φθαρμένο στέλεχος έχει ως αποτέλεσμα αυξημένους κραδασμούς στο μηχάνημα. Για να αποφύγετε τους αυξημένους κραδασμούς, ελέγξτε το στέλεχος για φθορά πριν τοποθετηθεί το εργαλείο εισαγωγής στο μηχάνημα.

Κάθε μέρα

- › Καθαρίζετε και επιθεωρείτε το μηχάνημα.
- › Ελέγχετε το συγκρατητήρα του εργαλείου για φθορά και για τυχόν προβλήματα λειτουργίας.
- › Κάνετε μια γενική επιθεώρηση για διαρροές και ζημιές.
- › Να βεβαιώνετε ότι το ρακόρ εισαγωγής αέρα είναι σφιγμένο και ότι η σύνδεση με ειδικές σιαγόνες δεν έχει υποστεί ζημιά.

Για να διατηρεί το μηχάνημα τις καθορισμένες τιμές κραδασμών, θα πρέπει να ελέγχονται πάντοτε τα εξής:

- › Υπερβολικά μεγάλο διάκενο μεταξύ του στελέχους του εργαλείου εισαγωγής και του εδράνου του κοπιδιού θα παράγει αυξημένους κραδασμούς. Για να αποφεύγεται η έκθεση σε υπερβολικούς κραδασμούς, ελέγχετε το έδρανο του κοπιδιού για φθορές καθημερινά.

Τρεις φορές το χρόνο (100 ώρες κρουστικής λειτουργίας)

Μετά από κάθε περίοδο λειτουργίας 100 ωρών κρουστικής λειτουργίας περίπου ή 3 φορές το χρόνο, το μηχάνημα πρέπει να αποσυναρμολογείται και όλα τα εξαρτήματα να καθαρίζονται και να ελέγχονται. Η εργασία αυτή πρέπει να εκτελείται από εξουσιοδοτημένο προσωπικό, εκπαιδευμένο σε εργασίες αυτού του είδους.

Οδηγίες συναρμολόγησης

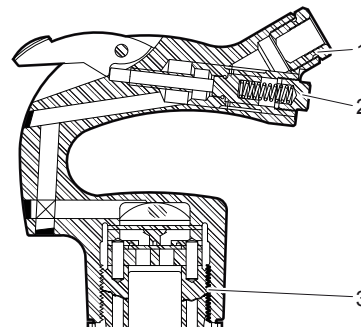

1. Ροπή: 50-60 lbf/ft (68-81 Nm), Χρησιμοποιήστε Loctite 243
2. Ροπή: 35-40 lbf/ft (47-54 Nm).
3. Ροπή: 400 lbf/ft (542 Nm).



Αποθήκευση

- › Πριν αποθηκεύσετε το μηχάνημα, βεβαιωθείτε ότι έχει καθαριστεί κατάλληλα.
- › Ρίξτε περίπου 2 oz. (5 cl) λάδι απευθείας μέσα στο ρακόρ εισαγωγής αέρα, συνδέστε το μηχάνημα στην παροχή συμπιεσμένου αέρα και θέστε το μηχάνημα σε λειτουργία για μερικά δευτερόλεπτα.
- › Να αποθηκεύετε πάντοτε το μηχάνημα σε στεγνό χώρο.

Απόρριψη

Ένα μεταχειρισμένο μηχάνημα πρέπει να απορρίπτεται με τέτοιον τρόπο ώστε το μεγαλύτερο μέρος των υλικών να μπορεί να ανακυκλώνεται και οι τυχόν αρνητικές επιπτώσεις στο περιβάλλον να ελαχιστοποιούνται.

Αντιμετώπιση προβλημάτων

Εάν η αερόσφουρα δεν ξεκινά ή έχει χαμηλή παροχή ισχύος ή απόδοση με διακυμάνσεις, ελέγξτε τα ακόλουθα σημεία.

- › Βεβαιωθείτε ότι το εργαλείο εισαγωγής που χρησιμοποιείται έχει το σωστό μέγεθος στελέχους.
- › Βεβαιωθείτε ότι στην αερόσφουρα παρέχεται η σωστή ποσότητα λιπαντικού. Η υπερβολική λίπανση μπορεί να προκαλέσει προβλήματα στην εκκίνηση, χαμηλή ισχύ ή διακυμάνσεις στην απόδοση.
- › Βεβαιωθείτε ότι το σύστημα συμπιεσμένου αέρα παρέχει στο μηχάνημα επαρκή πίεση αέρα για πλήρη ισχύ.
- › Βεβαιωθείτε ότι το μέγεθος και το μήκος του ελαστικού σωλήνα αέρα συμφωνούν με τις συνιστώμενες τιμές. Βλ. «Έγκατασταση».
- › Εάν υπάρχει κίνδυνος σχηματισμού πάγου, βεβαιωθείτε ότι οι οπές εξαγωγής του μηχανήματος δεν είναι φραγμένες.
- › Εάν το μηχάνημα εξακολουθεί να μη λειτουργεί ικανοποιητικά μετά από αυτήν τη διαδικασία, επικοινωνήστε με ένα εξουσιοδοτημένο συνεργείο σέρβις.



Τεχνικά δεδομένα

Δεδομένα μηχανήματος

Μοντέλο	Κωδικός εξαρτήματος	Βάρος lb (kg)	Μήκος in. (mm)	Κρουστική συχνότητα Hz	Κατανάλωση αέρα foot ³ /min (l/s)	Στέλεχος in. (mm)
CP 4123 2H	8900 0001 05	15 (6.9)	14¾" (375)	37	25 (12)	H .580 (14.7)
CP 4123 2R	8900 0001 04	15 (6.9)	14¾" (375)	37	25 (12)	R .680 (17.3)
CP 4123 3H	8900 0001 07	17 (7.5)	16¾" (425)	30	30 (14)	H .580 (14.7)
CP 4123 3R	8900 0001 06	17 (7.5)	16¾" (425)	30	30 (14)	R .680 (17.3)
CP 4123 4H	8900 0001 09	18 (8.1)	18½" (460)	24	28 (13)	H .580 (14.7)
CP 4123 4R	8900 0001 08	18 (8.1)	18½" (460)	24	28 (13)	R .680 (17.3)
CP 4125 2H	8900 0001 11	15 (6.8)	15" (380)	32	28 (13)	H .580 (14.7)
CP 4125 2R	8900 0001 10	15 (6.8)	15" (380)	32	28 (13)	R .680 (17.3)
CP 4125 3H	8900 0001 13	16 (7.4)	16¾" (415)	28	32 (15)	H .580 (14.7)
CP 4125 3R	8900 0001 12	16 (7.4)	16¾" (415)	28	32 (15)	R .680 (17.3)
CP 4125 4H	8900 0001 15	18 (8.0)	17½" (445)	24	28 (13)	H .580 (14.7)
CP 4125 4R	8900 0001 14	18 (8.0)	17½" (445)	24	28 (13)	R .680 (17.3)

Όλα τα δεδομένα στα 6 bar (e)



Δήλωση συμμόρφωσης για θόρυβο και κραδασμούς

Τιμή κραδασμών **A** και αβεβαιότητα **B** κατά EN ISO 8662-5. Ανατρέξτε στον πίνακα «Δεδομένα θορύβου και κραδασμών» για τις τιμές A, B, κ.λπ.

Αυτές οι τιμές που έχουν δηλωθεί, έχουν προκύψει από δοκιμές εργαστηριακού τύπου σύμφωνα με την αναφερόμενη οδηγία ή πρότυπο και είναι κατάλληλες για σύγκριση με τις τιμές που έχουν δηλωθεί για άλλα εργαλεία τα οποία έχουν δοκιμαστεί σύμφωνα με την ίδια οδηγία ή το πρότυπο. Αυτές οι τιμές που έχουν δηλωθεί δεν είναι κατάλληλες για χρήση σε αξιολογήσεις κινδύνου και οι τιμές που θα μετρηθούν σε μεμονωμένους χώρους εργασίας μπορεί να είναι υψηλότερες. Οι πραγματικές τιμές έκθεσης και ο κίνδυνος βλάβης για έναν μεμονωμένο χρήστη είναι μοναδικές και εξαρτώνται από τον τρόπο με τον οποίο εργάζεται ο χρήστης, από το χρησιμοποιούμενο υλικό, καθώς και από το χρόνο έκθεσης και τη φυσική κατάσταση του χρήστη και την κατάσταση του μηχανήματος.

Εμείς, η Chicago Pneumatic, δεν αναλαμβάνουμε την ευθύνη για τις συνέπειες της χρήσης των δηλωμένων τιμών αντί των τιμών που αντιστοιχούν στον πραγματικό χρόνο έκθεσης, σε μια κατάσταση μεμονωμένης αξιολόγησης κινδύνου σε χώρο εργασίας τον οποίο δεν ελέγχουμε.

Πρόσθετες πληροφορίες για κραδασμούς

Το εργαλείο αυτό μπορεί να προκαλέσει το σύνδρομο κραδασμών καρπού-βραχίονα εάν δεν χρησιμοποιείται με το σωστό τρόπο.

Αυτές οι πρόσθετες πληροφορίες για κραδασμούς μπορεί να φανούν χρήσιμες σε εργοδότες για την εκπλήρωση των υποχρεώσεών τους (για παράδειγμα, σύμφωνα με την οδηγία 2002/44/EC της ΕΕ) να αξιολογήσουν τους κινδύνους για τους εργαζομένους αναφορικά με τους κραδασμούς καρπού-βραχίονα λόγω της χρήσης του εργαλείου.

Η ένταση των κραδασμών ποικίλλει σε μεγάλο βαθμό ανάλογα με την εργασία και την τεχνική του χειριστή. Η δηλωμένη τιμή κραδασμών σχετίζεται με έναν μόνο άξονα στη χειρολαβή σχήματος "D", ενώ η στάθμη των κραδασμών ενδέχεται να είναι πολύ υψηλότερη όταν τα χέρια είναι σε άλλες θέσεις ή όταν οι κατευθύνσεις μέτρησης είναι διαφορετικές.

Προτείνουμε ένα πρόγραμμα παρακολούθησης υγείας για την ανίχνευση των αρχικών συμπτωμάτων που ενδέχεται να σχετίζονται με την έκθεση σε κραδασμούς, ώστε να είναι δυνατή η τροποποίηση των διαδικασιών διαχείρισης για να αποτρέπονται σοβαρές αναπηρίες.

Δεδομένα θορύβου και κραδασμών

	Τιμές κραδασμών	
	Τιμές ενός άξονα	
	Δηλωμένες	
	ISO 8662-5	
	A m/s ² τιμή	B m/s ² διάδοση
CP 4123	13	6
CP 4125	13	6





SUOMI

Sisältö

TURVALLISUUSOHJEET	134
Oppaassa käytetyt turvallisuussymbolit	134
Koneen tai työkalun vaarallisia käyttötilanteita	134
Palo- ja räjähdysvaara	135
Sähköosien ja -johtojen aiheuttamat vaaratilanteet	135
Sinkoutuvat esineet	135
Meluvaarat	136
Kvartsipölyvaarat	136
Tärinävaarat	136
Koneen muunnosvaarat	137
Lisäturvallisuusohjeet	137
Suojavarusteet	138
Huolto ja kunnossapito	138
Työkalut	138
Yleiskatsaus	139
Rakenne ja toiminta	139
Sopivan piikkausvasaran valinta	139
Tärkeimmät osat	139
Leimat, kilvet ja tarrat	140
Asennus	140
Letkut ja liitännät	140
Jäänestomenetelmät	140
Vedenerotin	141
Voitelulaite	141
Työkalu	141
Käyttö	142
Käynnistys ja pysäytys	142
Työn aloittaminen	142
Käyttö	143
Poistuessasi tauolle	143
Kunnossapito	143
Työkalun kuluneisuuden tarkastaminen	143
Päivittäin	143
Kolme kertaa vuodessa(100 käyttötunnin välein)	143
Kokoamisohjeet	143
Varastointi	144
Käytöstä poistettavan koneen käsitteleminen	144
Vianmääritys	144
Tekniset tiedot	145
Koneen tiedot	145
Melu- ja tärinäarvoilmoitus	146
Lisätietoja tärinäistä	146
Melu- ja tärinätiedot	146



Johdanto

Kiitos, kun valitsit Chicago Pneumaticin työkalu- ja palvelutoimittajaksi.

Chicago Pneumatic toimii kaikkialla maailmassa tarjoten laajan valikoiman paineilma- ja hydraulikäyttöisiä työkaluja kuten iskuvasaroita, kallioporakoneita, piikkauskoneita, paineilmakankia, betonihakkureita, pumppuja ja paljon muita.

Vuonna 2001 Chicago Pneumatic Tool Company juhli 100-vuotista toimintaansa paineilmantyökaluteollisuuden uranuurtajana ja markkinajohtajana. Chicago Pneumaticin päämääränä on ollut aina tarjota asiakkailleen tehokkaita, luotettavia ja helposti huollettavia sekä edullisia tuotteita. Tämän toimintaperiaatteen ansiosta olemme nykyisin USA:n johtava paineilmatyökalujen valmistaja.

Lisätietoa löydät osoitteesta www.cp.com

Tietoja turvallisuusohjeista ja käyttöohjeesta

Ohjeiden tarkoituksena on neuvoa käyttäjille iskuvasaran tehokas ja turvallinen käyttötapa. Ohjeissa neuvotaan myös, miten tehdään piikkausvasaran säännönmukaiset kunnossapitotoimenpiteet.

Ennen piikkausvasaran käyttöönottoa sinun on perehdyttävä näihin ohjeisiin perusteellisesti.



TURVALLISUUSOHJEET

Perehdy näihin turvallisuusohjeisiin, ennen kuin alat käyttää konetta. Turvallisuusohjeita noudattamalla välttätään vakavilta vammautumisilta ja hengenvaaralta.

Toimita nämä turvallisuusohjeet työkohteisiin ja anna työntekijöille kopiot. Varmista, että kaikki konetta käsittelevät perehtyvät turvallisuusohjeisiin ennen koneen käyttöä tai huoltotöitä.

Noudata kaikkia turvallisuusmääräyksiä.

Oppaassa käytetyt turvallisuussymbolit

Merkinnät **Vaara**, **Varoitus** ja **Huomio** tarkoittavat seuraavaa:



Vaara

Välitön vaaratilanne, jonka laiminlyönti johtaa hengenvaraan tai vakavaan vammautumiseen.



Varoitus

Mahdollinen vaaratilanne, jonka laiminlyönti voi johtaa hengenvaraan tai vakavaan vammautumiseen.



Huomio

Mahdollinen vaaratilanne, jonka laiminlyönti voi johtaa vähäiseen tai lievään vammaan.

Koneen tai työkalun vaarallisia käyttötilanteita

Varoitus

Kone saattaa liikahtaa käytön aikana äkillisesti tai odottamattomaan suuntaan, mikä saattaa johtaa henkilövahinkoon. Lisäksi tasapainon menetys tai liukastuminen voi johtaa henkilövahinkoon. Vaaratilanteiden estämiseksi:

- › Varmista, että sinulla on aina tukeva jalansija. Pyri säilyttämään mahdollisimman hyvä ja vakaa tasapaino pitämällä jalat riittävän etäällä toisistaan.
- › Seiso vakaasti ja pidä aina molemmin käsin koneesta kiinni.
- › Älä käynnistä konetta sen ollessa maassa pitkällään.
- › Varmista, että kädensijat ovat puhtaat ja että niissä ei ole rasvaa tai öljyä.

Varoitus

Koneen tahaton käynnistyminen saattaa aiheuttaa loukkaantumisia.

- › Koske käynnistys- ja pysäytyslaitteen käyttökytkimeen vain aloittaessasi työtä.

Varoitus

Työkaluun kohdistuu koneen käytön aikana ankaraa räsytystä, ja tietyn käyttöajan jälkeen työkalu voi rikkoutua materiaalin väsymisen johdosta. Jos työkalu rikkoutuu, kone saattaa liikkua äkillisesti tai odottamattomaan suuntaan. Tällainen äkillinen tai odottamaton liikkuminen saattaa johtaa vakavaan vammautumiseen.

- › Varmista, että sinulla on aina tukeva jalansija. Pyri säilyttämään mahdollisimman hyvä ja vakaa tasapaino pitämällä jalat riittävän etäällä toisistaan.
- › Pidä kädet ja jalat etäällä kiinnitystyökalusta.
- › Tarkasta työkalun kuluneisuus säännöllisesti. Tarkasta myös, onko siinä näkyviä murtumia tai muita vaurioita.

Varoitus

Työkalun väärän mittaisen varren käyttö voi johtaa työkalun putoamiseen tai äkilliseen irtoamiseen. Äkillisesti irtoava työkalu voi aiheuttaa henkilövamman.

- › Ennen kuin työntät työkalun paikalleen, varmista, että varren mitat vastaavat koneen edellyttämiä mittoja.
- › Älä käytä työkalua, jossa ei ole kauluskappaletta.

Varoitus

Jos työkalupidintä ei aseteta paikalleen, työkalu voi sinkoutua irti voimakkaasti, jolloin seurauksena voi olla henkilövahinkoja.

- › Kun työkalu on asennettu ja työkalupidin on asetettu paikalleen, lukitustoiminto on varmistettava vetämällä työkalua ulospäin voimakkaasti.
- › Varmista, että työkalu on asennettu kokonaan paikalleen ja pidike lukittu asentoonsa, ennen kuin kone käynnistetään.
- › Älä koskaan osoita työkalulla itseäsi tai ketään muuta.



⚠ Varoitus

Koneen käynnistäminen kesken työkalun vaihtamista voi aiheuttaa henkilövahinkoja.

- › Katkaise ensin paineilman tulo kompressorista ja tyhjennä sitten kone paineilmaista painamalla käynnistys- ja pysäytyslaitteen käyttökytkintä.

⚠ Varoitus

Irti päässyt paineistettu ilmaletku voi iskeytyä hallitsemattomasti ja aiheuttaa henkilövahingon tai hengenvaarallisia tilanteita.

Vaaratilanteiden estämiseksi:

- › Tarkasta, että paineilmaletku ja sen liittimet ovat ehjät.
- › Tarkasta, että paineilmaletkun kaikki liittimet ovat oikein paikallaan.
- › Älä koskaan yritä irrottaa paineistettuna olevaa ilmaletkua liittännästä. Katkaise ensin paineilman tulo kompressorista ja tyhjennä sitten kone paineilmaista painamalla käynnistys- ja pysäytyslaitteen käyttökytkintä.

Palo- ja räjähdysvaara

⚠ Varoitus

Tiettyjen materiaalien murtaminen, poraaminen ja työstäminen voi aiheuttaa kipinöintiä ja sytyttää räjähdysriskiä kaasuja. Räjähdykset saattavat johtaa vakavaan vammautumiseen tai hengenvaaraan.

Vältä räjähdysvaara toimimalla seuraavasti:

- › Älä koskaan käytä konetta räjähdysriskissä ympäristössä.
- › Älä käytä konetta herkästi syttyvien materiaalien, höyryjen tai pölyn läheisyydessä.
- › Varmista, että lähellä ei ole mitään piileviä kaasunpurkauslähteitä.

Sähköosien ja -johtojen aiheuttamat vaaratilanteet

⚠ Varoitus

Tätä konetta ei ole eristetty sähköiskuja vastaan. Koneeseen kohdistuva sähkövirta saattaa johtaa vakavaan vammautumiseen tai hengenvaaraan.

- › Älä koskaan käytä konetta sähköjohtojen tai muiden sähkölaitteiden lähellä. Näin vältetään vakavilta vammautumisilta ja hengenvaaralta.
- › Varmista, että porattavassa kohteessa ei ole piileviä johtoja tai muita sähkölaitteita.

⚠ Varoitus

Piilevät johdot tai putket aiheuttavat murtamistöiden yhteydessä vaaratilanteita, jotka voivat johtaa vakavaan vammautumiseen.

- › Tarkasta työstettävä materiaali ennen murtamistöiden aloittamista.
- › Pyri havaitsemaan mahdolliset piilevät sähköjohdot, vesi-, viemäri- ja kaasuputket sekä puhelinjohdot.
- › Jos työkalu näyttää osuneen rakenteessa olevaan vaaralliseen kohteeseen, sammuta kone välittömästi.
- › Varmista ennen työn jatkamista, että vaaraa ei ole.

Sinkoutuvat esineet

⚠ Varoitus

Murtamis- tai piikkaustöiden yhteydessä irtoavat kivensirut ja muut materiaalit voivat sinkoutua ympäristöön ja aiheuttaa osuessaan henkilövammoja käyttäjälle tai muille henkilöille.

- › Käytä työssä aina hyväksytyjä henkilösuojaimia, mukaan lukien sivusuojilla varustettuja iskunkestäviä suojalaseja. Näin vältät sinkoutuvien kivien aiheuttamat vammat.



Meluvaarat

⚠ Varoitus

Korkeat äänitasot voivat johtaa pysyvään kuulon menetykseen.

- › Käytä työsuojelumääräysten mukaisia kuulosuojaimia.

Kvartsipölyvaarat

⚠ Varoitus

Kallion, betonin, asfaltin ja muiden materiaalien murtamis-, poraus- ja muissa töissä on vaarana altistuminen kvartsipölylle, mikä aiheuttaa mm. kivipölykeuhkotautia (vakavaa keuhkosairautta), syöpää tai muita hengenvaarallisia keuhkosairauksia. Kvartsia esiintyy suuria määriä kalliassa, hiekassa ja malmeissa.

Vältä altistuminen kvartsille toimimalla seuraavasti:

- › Työkohteessa on käytettävä asianmukaisia puhdistuslaitteistoja, joilla vähennetään kvartsin määrää ilmassa sekä pölyn kerääntymistä laitteiden ja pintojen päälle. Esimerkkejä puhdistuslaitteistoista ovat: alipaineiset ilmanvaihto- ja pölynkeruujärjestelmät, veden suihkuttaminen ja märkäporaus. Varmista, että puhdistuslaitteistot asennetaan ja huolletaan asianmukaisesti.
- › Jos puhdistuslaitteistot eivät yksinään riitä pitämään päästöjä sallittujen arvojen puitteissa, käytä hyväksytyjä hengityssuojaimia, jotka huolletaan ja puhdistetaan säännöllisesti.
- › Osallistu työnantajan järjestämiin ja lainsäädännön edellyttämiin terveystarkastuksiin sekä ilmanseuranta- ja koulutusohjelmiin.
- › Käytä pestäviä tai kertakäyttöisiä suojavaatteita ollessasi työmaalla. Käy suihkussa ja vaihda puhtaat vaatteet ennen kuin lähdet työpaikalta, jotta sinä, muut ihmiset, autot, asunnot ja muut paikat eivät pääse altistumaan kvartsille.
- › Älä syö, juo tai tupakoi alueilla, joissa ilmassa on kiteistä kvartsia tai muuta mineraalipölyä.
- › Pese kätesi ja kasvosi ennen kuin syöt, juot tai tupakoit pölylle altistuneen alueen ulkopuolella.
- › Toimi yhteistyössä työnantajasi kanssa, jotta kvartsille altistuminen voidaan välttää parhaalla mahdollisella tavalla työmaalla.

⚠ Varoitus

Koneiden käytön aikana syntyvät tietyt pölyt, haurut tai muut hengitysilmaan kulkeutuvat ainesosat saattavat sisältää kemikaaleja, jotka Kalifornian osavaltion tietojen mukaan aiheuttavat syöpää sekä syntyville lapsille vaurioita tai muita ongelmia. Esimerkkejä tällaisista kemikaaleista:

- › kiteinen kvartsi, sementti ja muut muuraustuotteet
- › kemiallisesti käsitellystä kumista erittyvä arseeni ja kromi
- › lyijypohjaisista maaleista erittyvä lyijy.

Pyri välttämään altistuminen tällaisille kemikaaleille työskentelemällä hyvin tuuletetuilla alueilla ja käyttäen hyväksytyjä suojarusteita, kuten erityisvalmisteisia kasvosuojuksia, joilla suodatetaan hengitysilma mikrokooppisia hiukkasia.

Tärinävaarat

⚠ Varoitus

Koneen normaali ja oikea käyttötapa altistaa käyttäjän tärinöille. Säännöllinen ja toistuva altistuminen tärinöille voi aiheuttaa, myötävaikuttaa tai pahentaa vammoja tai terveydentilaan liittyviä ongelmia, joita käyttäjän sormille, käsille, ranteille, käsivarsille, olkapäille ja/tai muille kehon osille aiheutuu. Tällaisia ovat myös lihasten ja raajojen yleinen rappeutuminen ja/tai pysyvät vammat tai terveydentilaan liittyvät ongelmat, jotka saattavat kehittyä vähitellen viikkojen, kuukausien tai vuosien kuluessa. Näihin vammoihin tai terveydellisiin ongelmiin voi sisältyä verenkiertojärjestelmän vaurioituminen, hermojärjestelmän vaurioituminen, nivelten vaurioituminen ja mahdolliset vauriot muille kehon osille ja rakenteille.

Jos havaitset puutumista, kihelmöintiä, kipua, kankeutta, otteen heikentymistä, ihon vaalenemista tai tuntoherkkyyden alenemista käyttäessäsi konetta ja myös silloin, kun et käytä konetta, keskeytä työnteko ja käänny lääkärin puoleen. Koneen käytön jatkaminen mainittujen oireiden ilmenemisen jälkeen voi johtaa oireiden kehittymiseen vakaviksi ja/tai pysyviksi.

Koneen käyttäjän altistumista tärinöille voi lieventää seuraavilla toimenpiteillä:

- › Anna koneen tehdä työ. Pidä kahvasta kiinni mahdollisimman hällästi varmistaen kuitenkin, että säilytät koneen hallinnan ja että sen käyttö on koko ajan turvallista.



- › Kun iskumeکانismi aktivoituu, pidä kiinni koneen kahvoista vain käsilläsi, Älä kosketa koneeseen muulla kehollasi. Älä esimerkiksi tue konetta kehollasi ja älä yritä lisätä syöttövoimaa nojaamalla kehollasi konetta vasten. Älä koskaan pidä liipaisinta suotta painettuna vetäessäsi konetta irti rivotusta pinnasta.
- › Varmista, että työkalu on hyvässä kunnossa (ja terävä, jos kyseessä on leikkuutyökalu), oikean kokoinen ja että se ei ole kulunut. Työn tekeminen kestää kauemmin (ja altistuminen tärinälle kestää myös kauemmin) huonosti huolletuilla, kuluneilla tai väärän kokoisilla työkaluilla, jolloin käyttäjä altistuu voimakkaammalle tärinälle tarpeettomasti.
- › Jos kone alkaa yhtäkkiä tärinästä voimakkaasti, lopeta sen käyttäminen välittömästi. Ennen työn jatkamista selvitä ja korjaa lisääntyneiden tärinöiden syy.
- › Käytä konetta vain suositellulla paineilmasyötön voimakkuudella. Liian suuri tai normaalia pienempi paineilma voi johtaa tärinöiden lisääntymiseen.
- › Älä tartu työkalusta äläkä kosketa sitä käyttäessäsi konetta.
- › Osallistu työnantajan järjestämiin ja lainsäädännön edellyttämiin terveystarkastuksiin ja koulutusohjelmiin.

Huom.! Lue myös kohdat ”Melu- ja tärinäarvot” ja niissä ilmoitetut tärinäarvot sekä ”Lisätietoja tärinöistä”. Nämä tiedot löytyvät tämän turvallisuus- ja käyttöohjeen lopusta.

Koneen muunnosvaarat

⚠ Varoitus

Jos koneeseen tehdään muutostöitä, joita Chicago Pneumatic ei ole hyväksynyt, seurauksena saattaa olla vakavia vammoja sekä itsellesi että muille.

- › **Konetta ei saa muuntaa ilman Chicago Pneumatin lupaa.**
- › **Käytä vain Chicago Pneumatin hyväksymiä alkuperäisiä varaosia ja lisätarvikkeita.**

Lisäturvallisuusohjeet

- › Koneita ja lisälaitteita saa käyttää vain suunniteltuun käyttötarkoitukseen.
- › Vain ammattitaitoinen ja koulutettu henkilöstö saa käyttää konetta.
- › Opettele koneen sammuttaminen hätätilanteessa.
- › Koneen suurinta sallittua ilmanpainetta ei saa ylittää.
- › Vapauta käynnistys- ja pysäytyslaitteet välittömästi, jos koneen voimanlähteen käyttö estyy.
- › Tarkista laitteisto aina ennen käytön alkamista. Älä käytä laitteistoa, jos epäilet sen olevan vaurioitunut.
- › Luota aina terveeseen järkeen ja älä tee mitään harkitsematonta.
- › Keskity työhön, jota teet.
- › Älä käytä konetta, jos olet väsynyt tai huumeiden, alkoholin tai lääkkeiden vaikutuksen alaisena, jolloin näköaistisi, reaktiokykysi tai päättelykykysi on rajoittunut.
- › Osallistu turva- ja käyttökoulutuksiin.
- › Älä koskaan lyö tai kolhi mitään laitteiston osaa tahallasi.
- › Säilytä kone ja työkalut turvallisessa ja lukitussa paikassa poissa lasten ulottuvilta.
- › Varmista, että kaikki lisälaitteet ja muut varusteet huolletaan asianmukaisesti.
- › Jokaisessa koneessa on käyttöturvallisuuden kannalta tärkeät turva- ja huoltotarrat sekä -kilvet. Varmista, että tarrat ja kilvet ovat aina luettavissa. Uusia tarroja ja kilpiä voi tilata varaosaluettelon avulla.
- › Varmista, että sivulliset eivät pääse työalueelle.
- › Pidä työkohde puhtaana. Älä säilytä siellä tarpeettomia tavaroita.
- › Älä koskaan osoita paineistetulla ilmaletkulla itseäsi tai ketään muuta. Loukkaantumista välttämiseksi älä koskaan yritä puhdistaa pölyä tai likaa vaatteitasi paineilmalla.



Suojavarusteet

Käytä aina hyväksytyjä suojavarustettuja. Koneen käyttäjän ja muiden työalueella olevien henkilöiden on käytettävä henkilösuojaimia, vähintään:

- › suojakypärää
- › kuulonsuojaimia
- › sivusuojilla varustettuja iskunkestäviä suojalaseja
- › hengityssuojaimia tilanteen sitä edellyttäessä
- › suojakäsineitä
- › turvasaappaita

Huolto ja kunnossapito

Säännöllinen huolto on koneen turvallisen ja tehokkaan käytön perusedellytys. Noudata käyttöohjetta tarkkaan.

Ennen paineilmakoneiden huoltotöiden aloittamista tai työkalun vaihtamista paineilman tulo on katkaistava ja kone on tyhjennettävä paineilmaista painamalla käynnistys- ja pysäytyslaitteen käyttökytkintä. Irrota sitten paineilmaletku koneesta.

- › **Käytä ainoastaan hyväksytyjä varaosia. Takuu tai tuotevastuu ei kata vaurioita, jotka aiheutuvat valtuuttamattomien osien käytöstä.**
- › Uusi vaurioituneet osat viipymättä.
- › Uusi vaurioituneet ja kuluneet koneenosat hyvissä ajoin.
- › Jos koneelle on tehtävä suuria huoltotöitä, ota yhteyttä lähimpään valtuutettuun huoltokorjaamoon.
- › Puhdistaessasi mekaanisia osia liuottimella varmista, että työ tehdään voimassa olevien työsuojelumääräysten mukaisesti ja huolehdi riittävästä tuuletuksesta.

Työkalut

- › Pidä työkalut puhtaina ja hyvässä käyttökunnossa. Tarkasta työkalut säännöllisesti. Varmista, että ne ovat teräviä ja että niissä ei ole kulumia.

HUOM.! Kone voi vaurioitua pysyvästi, jos käytät väärää työkaluja.



Yleiskatsaus

Ennen kuin alat käyttää konetta, perehdy oppaan edellisillä sivuilla olevaan, turvallisuusohjeita käsittelevään kohtaan. Turvallisuusohjeita noudattamalla välttätään vakavilta vammautumisilta ja hengenvaaralta.

Rakenne ja toiminta

CP 4123 on valimoiden, valmistuspajojen ja rakennustyömaiden raskaisiin töihin tarkoitettu paineilmatyökalu. Se on varustettu eri iskuversiolla, jotka antavat tarvittavan tehon moniin eri käyttötarkoituksiin, kevyestä keskiraskaaseen piikkaukseen ja tasoitukseen sekä kovaan leikkaukseen. Konetta voi käyttää sekä vaaka- että pystysuunnassa. Konetta ei saa käyttää muihin töihin.

CP 4125 on valimoiden, telakoiden, jalostamoiden, valmistuspajojen ja rakennustyömaiden raskaisiin töihin tarkoitettu paineilmatyökalu. Se on varustettu 2"- 4"-iskuversiolla, jotka antavat tarvittavan tehon moniin eri käyttötarkoituksiin, kevyestä keskiraskaaseen piikkaukseen ja tasoitukseen sekä kovaan leikkaukseen. Konetta voi käyttää sekä vaaka- että pystysuunnassa. Konetta ei saa käyttää muihin töihin.

Sopivan piikkausvasaran valinta

On tärkeää valita työtehtävän edellyttämä, oikeankokoinen piikkausvasara.

Liian pienen piikkausvasaran valinta johtaa työn normaalia pitempään keston.

Liian suuren vasaran valinta johtaa tarpeettoman useisiin kohteen vaihtoihin, mikä on uuvuttavaa käyttäjälle.

Nyrkkisääntönä oikean kokoisen paineilmasvasaran valintaan voidaan pitää sitä, että normaalikokoisen murretun materiaalipalan tulee irrota 5-10 sekunnin työskentelyn tuloksena.

- › Jos pala irtoaa alle 5 sekunnissa, on valittava pienempi paineilmasvasara.
- › Jos palan irrottaminen kestää yli 10 sekuntia, on valittava isompi paineilmasvasara.

Tärkeimmät osat

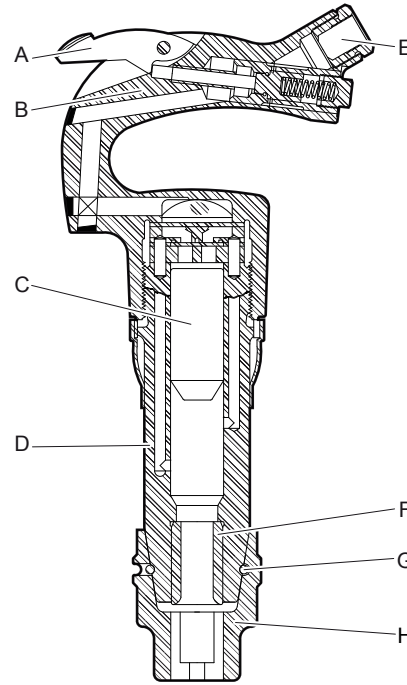

- A. Liipaisin
- B. Kahva
- C. Mäntä
- D. Sylinteri
- E. Ilmanotto
- F. Työkaluholkki
- G. Lukituskela
- H. Pidike

Leimat, kilvet ja tarrat

Tässä koneessa on käyttöturvallisuuden kannalta tärkeitä turva- ja huoltotarrat sekä -kilvet. Kilpien ja tarrojen on oltava aina luettavissa. Uusia tarroja voi tilata varaosaluettelosta.

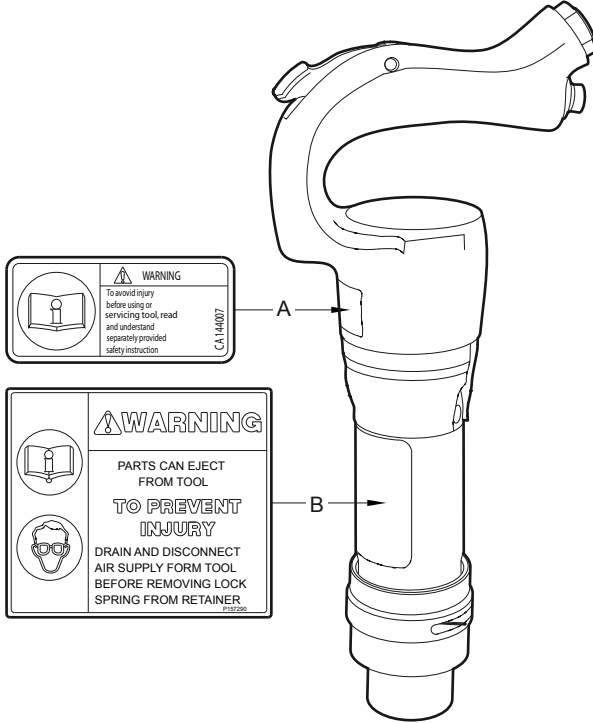

- Varoitussymboli ja kirjasyntoli tarkoittavat, että käyttäjän on perehdyttävä turvallisuusohjeisiin ja käyttöohjeeseen ennen koneen ensimmäistä käyttökertaa.
- Kilpi tarkoittaa seuraavaa:
Ennen työkalun vaihtamista pysäytä kone, kytke paineilmansyöttö pois päältä ja tyhjennä kone paineilmasta painamalla käyttökytkintä. Käytä työssä hyväksytyjä henkilösuojaimia, mukaan lukien sivusuojilla varustettuja iskunkestäviä suojalaseja. Näin vältät sinkoutuvien kivien aiheuttamat vammat.

Asennus

Letkut ja liitännät

Paineilmalähteen ja koneen väliset liitännät

- Valitse oikean mittainen ja pituinen paineilmaletku. Jos tarvittava letku on enintään 100 feet (30 m) pituinen, on käytettävä letkua, jonka sisähalkaisija on vähintään 3/4 in. (19 mm). Jos letkun pituus on 100-300 feet (30-100 m), on käytettävä letkua, jonka sisähalkaisija on vähintään 1 in. (25 mm).
- Puhalla mahdolliset epäpuhtaudet paineilmaletkusta, ennen kuin liität sen koneeseen.
- Tarkista, että käytössä on valmistajan suosittelema käyttöpaine, 6 bar (e).

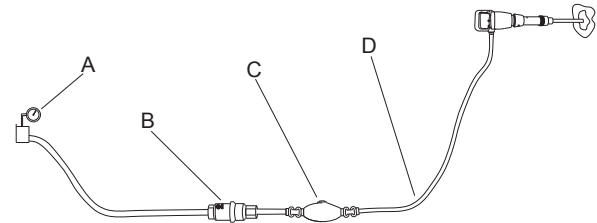

- Paineilmalähde
- Vedenerotin (lisävaruste)
- Voitelulaite (lisävaruste)
- Enintään 10 feet (3 m) voitelulaitteen ja koneen välistä paineilmaletkua.

Jäänestomenetelmät

Äänenvaimentimeen saattaa muodostua jäätä, kun ympäristön lämpötila on 32-50 °F (0-10 °C) ja suhteellinen kosteus on korkea.

Kone on suunniteltu siten, että äänenvaimentimeen ei muodostu jäätä. Tästä huolimatta jäätä voi erittäin kylmässä säässä alkaa muodostua äänenvaimentimeen.

Jään muodostumista voi estää myös seuraavilla toimenpiteillä:

- Lisää paineilmatyökalun öljysäiliöön sopivaa jäätymisenestoainetta.
- Käytä vedenerotinta.



Vedenerotin

Käytä kompressorin ja vedenerottimen välillä riittävän pitkää letkua, jotta vesihöyry ennättää jäähtyä ja tiivistyä letkussa ennen tuloaan vedenerottimeen.

Vaadittava letkun pituus riippuu ympäristön lämpötilasta ja suhteellisesta kosteudesta.

Jos ympäristön lämpötila on alle 32 °F (0 °C), letku ei saa olla niin pitkä, että vesi ehtii jäätyä letkussa ennen tuloaan vedenerottimeen.

Voitelulaite

Voitelu on tärkeää koneen toiminnan kannalta, ja se vaikuttaa merkittävästi koneen käyttöikään. Voitelulaitteen on kuljetettava oikea määrä öljyä, ja siksi laite on liitettävä ilmaletkuun. Valmistaja suosittelee Chicago Pneumatin paineilmalinjan voitelulaitetta. Riittävän voitelun varmistamiseksi voitelulaitteen ja paineilmasaran välisen letkun tulee olla pituudeltaan enintään 10 feet (3 m).

Liian suuri määrä voiteluainetta voi aiheuttaa käynnistysongelmia, tehon heikkenemistä tai epätasaisen suorituskyvyn.

Valmistajan voiteluainesuositus:

Paineilmatyökaluille tarkoitettu öljy, jonka viskositeetti on 100–150 SUS lämpötilassa 100°F (ISO VG 22–32). Suosittelemme ruosteenestoainetta sisältävän öljyn käyttöä.

Työkalu

Työkalun asentaminen ja irrottaminen

⚠ Varoitus

Koneen käynnistäminen työkalun vaihdon yhteydessä voi aiheuttaa tapaturmia. Ennen työkalun vaihtamista pysäytä kone, kytke paineilmansyöttö pois päältä ja tyhjennä kone paineilmaista painamalla käyttökytkintä.

Työkalua asennettaessa ja irrotettaessa on noudatettava seuraavia ohjeita:

- › Voitele työkalun varsi rasvalla ennen kuin asennat sen.
- › Kun työkalu on asennettu, aseta suojuksen paikalleen ja varmista lukitus toiminto vetämällä työkalua ulospäin voimakkaasti.

Työkalun valinta

Oikean työkalun valinta on tärkeää koneen hyvän toiminnallisuuden kannalta. Koneen tarpeettoman vaurioitumisen välttämiseksi on tärkeää käyttää vain korkealaatuisia työkaluja.

Valmistajan suosittelemat työkalut luetellaan koneen varaosaluettelossa.

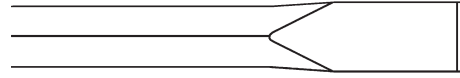

Kapea taltta sopii purku- ja leikkaustöihin, jossa käsitellään betonia ja muita kovia materiaaleja.



Terävää kärkeä käytetään vain reikien tekemiseen betoniin ja muihin koviin materiaaleihin.

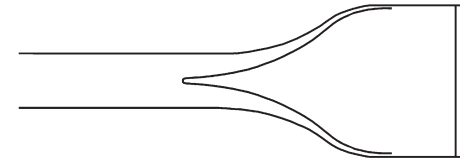

Leveä taltta sopii pehmeille materiaaleille, kuten laastille ja kaakelilaattojen irrottamiseen.

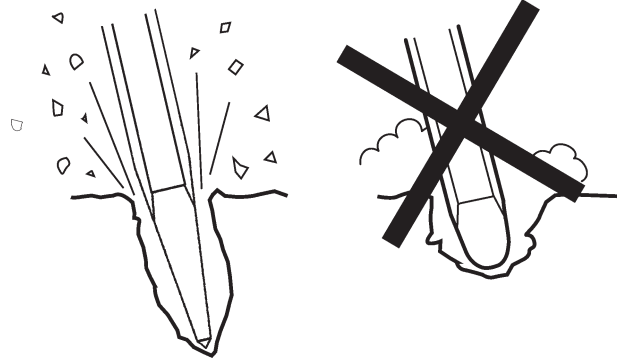

Pidä työkalut aina terävinä, jolloin ne toimivat tehokkaasti. Kulunut työkalu lisää tärinöitä ja työ hidastuu.

Vakiopidike, soikeat kaulustaltat, kuusikulmainen varsi

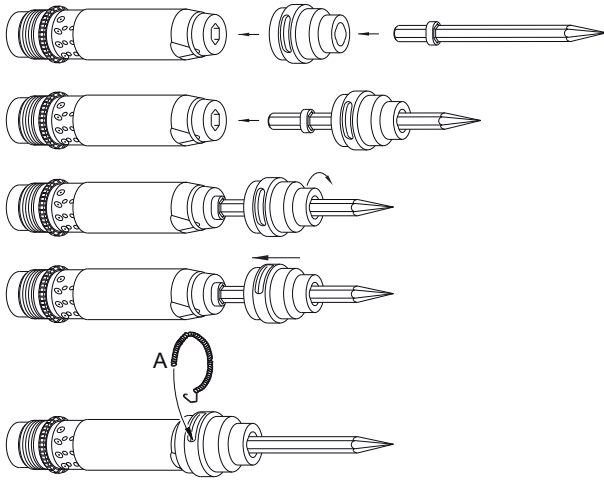

1. Liu'uta taltan varsi soikeaan pidikereikään.
2. Työnnä taltan varsi työkalun holkkiin.
3. Kierrä pidikettä ja lukitse se talttaan.
4. Liu'uta pidike sylinteriin.
5. Lukitse pidike lukituskelaan (A).

Vakiopidike, soikeat kaulustaltat, pyöreä varsi

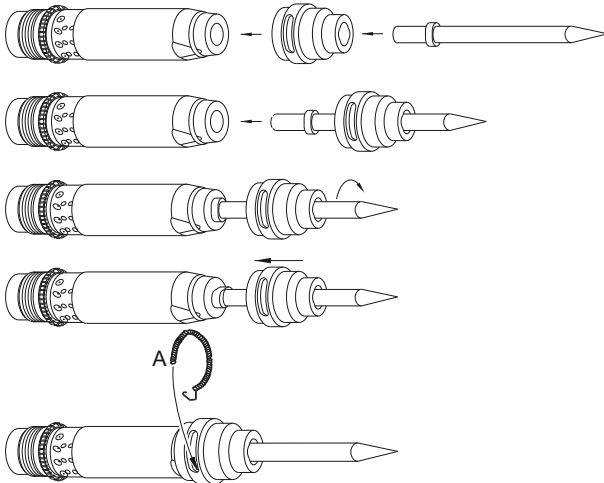

1. Liu'uta taltan varsi soikeaan pidikereikään.
2. Työnnä taltan varsi työkalun holkkiin.
3. Kierrä talttaa ja lukitse se pidikkeeseen.
4. Liu'uta pidike sylinteriin.
5. Lukitse pidike lukituskelaan (A).

Käyttö

Käynnistys ja pysäytys

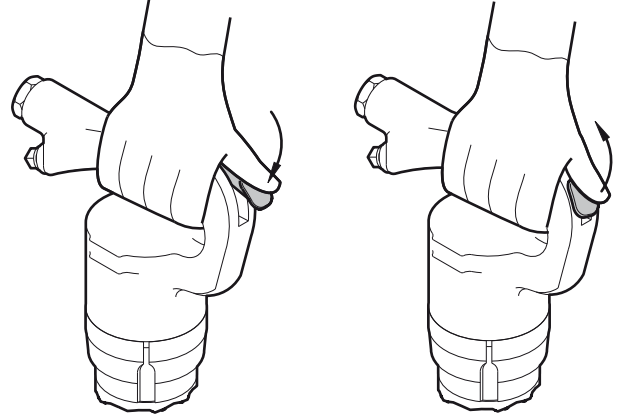

- › Käynnistä kone pitämällä kahvasta tukevalla otteella ja puristamalla liipaisinta.
- › Pysäytä kone vapauttamalla liipaisin. Liipaisin palaa alkuperäiseen asentoon.

Työn aloittaminen

- › Seiso vakaasti ja varmista, että jalkasi ja kätesi ovat turvallisen etäisyyden päässä työkalusta.
- › Paina ennen aloittamista kone työstettävää pintaa vasten.
- › Säädä murtamisetäisyys (A) siten, että työkalu ei juutu kiinni.

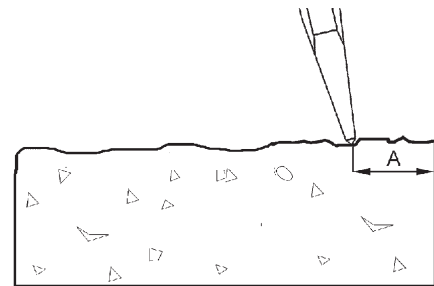

- › Älä yritä leikata liian isoa palaa.
- › Siitä syntyy turhaa tärinää, jos haluat irrottaa kiinnijuuttuneen työkalun.



Käyttö

- › Anna koneen tehdä työt, älä paina liikaa.
- › Vältä erittäin kovan materiaalin kuten graniitin ja betoniteräksen (betoniterästankojen) murtamista, sillä nämä materiaalit voivat aiheuttaa voimakasta tärinää.
- › Vältä joutokäyntiä, ilman työkalua työskentelyä ja työskentelyä nostetulla koneella.
- › Kun syöttövoimaa ei käytetä apuna, käynnistys- ja pysäytyslaitteen käyttökytkintä ei saa painaa.
- › Tarkista säännöllisesti, että koneen voitelu on riittävä.

Poistuessasi tauolle

- › Taukojen ajaksi kone on asetettava syrjään siten, että se ei voi käynnistyä tahattomasti.
- › Poistuessasi pitkälle tauolle tai lähtiessäsi työpaikalta: katkaise ensin paineilman tulo kompressorista ja tyhjennä sitten kone paineilma painamalla käynnistys- ja pysäytyslaitteen käyttökytkintä.

Kunnossapito

Säännöllinen huolto on koneen jatkuvan turvallisen ja tehokkaan käytön perusedellytys.

Työkalun kuluneisuuden tarkastaminen

Kuluneella varrella varustetun työkalun käyttö johtaa tärinöiden lisääntymiseen. Vältä tarpeettomat tärinät tarkistamalla varren kuluneisuus ennen työkalun asennusta koneeseen.

Päivittäin

- › Puhdista ja tarkista kone joka päivä.
- › Tarkasta työkalun pidike kuluneisuuden ja vikojen varalta.
- › Tee yleistarkastus mahdolliset vuoto- ja vauriokohteiden varalta.
- › Tarkista, että imuilmalla on tiukassa ja että sakarakytkin on ehjä.

Tarkista seuraavat kohteet, jotta koneen tärinäarvojen säilyminen oletusten mukaisina voidaan varmistaa:

- › Työkalun varren ja taltan holkin välinen liian suuri väljyys lisää tärinöitä. Vältä tärinöiden kehittyminen liian suuriksi tarkistamalla taltan holkin kuluneisuus päivittäin.

Kolme kertaa vuodessa (100 käyttötunnin välein)

Kone on purettava, kaikki osat on puhdistettava ja tarkastettava noin 100 käyttötunnin välein tai kolmesti vuodessa. Työ on annettava asianmukaisen koulutuksen saaneen, valtuutetun henkilöstön tehtäväksi.

Kokoamisohjeet

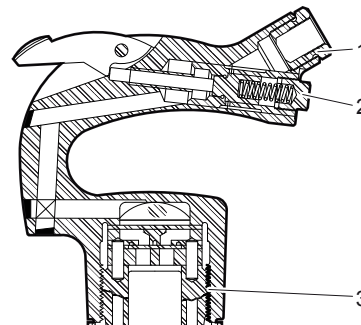

1. Vääntömomentti: 50-60 lbf/ft (68-81 Nm), Käytä Loctite 243:a
2. Vääntömomentti: 35-40 lbf/ft (47-54 Nm).
3. Vääntömomentti: 400 lbf/ft (542 Nm).



Varastointi

- › Varmista ennen varastointia, että kone on asianmukaisesti puhdistettu.
- › Kaada noin 2 oz. (5 cl) öljyä suoraan imuilman karaan, liitä kone paineilman tuloliitäntään ja käytä konetta parin sekunnin ajan.
- › Säilytä konetta aina kuivassa paikassa.

Käytöstä poistettavan koneen käsitleminen

Käytetty kone käsitellään ja romutetaan siten, että mahdollisimman suuri määrä materiaalista voidaan kierrättää ja ympäristöhaitat pidetään mahdollisimman pieninä.

Vianmääritys

Jos piikkausvasara ei käynnisty tai toimii pienellä teholla tai epätasaisesti, tarkista seuraavat.

- › Tarkista, että käytössä olevan työkalun varren mitat ovat oikeat.
- › Tarkista, että piikkausvasara saa oikean määrän voiteluainetta. Liian suuri määrä voiteluainetta voi aiheuttaa käynnistysongelmia, tehon heikkenemistä tai epätasaisen suorituskyvyn.
- › Tarkista, että paineilmajärjestelmästä tulee koneeseen riittävä ilmanpaine, jotta teho pysyy täysimääräisenä.
- › Tarkista, että ilmaletkun mitoitus ja pituus ovat suositusten mukaiset. Katso kohta "Asennus".
- › Jos on olemassa jäätymisvaara, tarkista, että koneen poistoaukoissa ei ole tukoksia.
- › Jos kone ei silti toimi kunnolla, vie se valtuutettuun korjaamoon.



Tekniset tiedot

Koneen tiedot

Malli	Osanro	Paino lb (kg)	Pituus in. (mm)	Iskutaajuus Hz	Ilman kulutus foot ³ /min (l/s)	Varsi in. (mm)
CP 4123 2H	8900 0001 05	15 (6.9)	14¾" (375)	37	25 (12)	H .580 (14.7)
CP 4123 2R	8900 0001 04	15 (6.9)	14¾" (375)	37	25 (12)	R .680 (17.3)
CP 4123 3H	8900 0001 07	17 (7.5)	16¾" (425)	30	30 (14)	H .580 (14.7)
CP 4123 3R	8900 0001 06	17 (7.5)	16¾" (425)	30	30 (14)	R .680 (17.3)
CP 4123 4H	8900 0001 09	18 (8.1)	18½" (460)	24	28 (13)	H .580 (14.7)
CP 4123 4R	8900 0001 08	18 (8.1)	18½" (460)	24	28 (13)	R .680 (17.3)
CP 4125 2H	8900 0001 11	15 (6.8)	15" (380)	32	28 (13)	H .580 (14.7)
CP 4125 2R	8900 0001 10	15 (6.8)	15" (380)	32	28 (13)	R .680 (17.3)
CP 4125 3H	8900 0001 13	16 (7.4)	16¾" (415)	28	32 (15)	H .580 (14.7)
CP 4125 3R	8900 0001 12	16 (7.4)	16¾" (415)	28	32 (15)	R .680 (17.3)
CP 4125 4H	8900 0001 15	18 (8.0)	17½" (445)	24	28 (13)	H .580 (14.7)
CP 4125 4R	8900 0001 14	18 (8.0)	17½" (445)	24	28 (13)	R .680 (17.3)

Kaikki tiedot koskevat 6 bar (e) painetta



Melu- ja värinäarvoilmoitus

Tärinäarvo **A** ja poikkeamat **B** EN ISO 8662-5 mukaan. Ks. taulukossa ”Melu- ja värinätiedot” ilmoitetut A-, B- jne. arvot.

Ilmoitetut arvot on mitattu laboratoriotyyppisissä kokeissa ohessa mainittuja direktiivejä tai standardeja noudattaen, ja arvot ovat riittävät vertailtaessa ominaisuuksia muiden, samojen direktiivien tai standardien mukaan testattujen työkalujen kanssa. Ilmoitetut arvot eivät ole riittävät riskien arvioinneissa, ja yksittäisissä työkohteissa voidaan mitata korkeampia arvoja. Todelliset altistumisarvot ja yksittäisen käyttäjän kokemat haitat ovat tapauskohtaisia, ja ne riippuvat käyttäjän työtapojen, työkalun ja työkohteen suunnittelun ohella altistumisen kestoajasta sekä käyttäjän fyysisestä kunnosta ja koneen kunnosta.

Chicago Pneumatic ei ole lakisääteisessä vastuussa tilanteissa, joissa käytetään ohessa esitettyjä arvoja todellisten tapauskohtaisten arvojen asemesta tehtäessä riskianalyysejä työpaikkakohteessa, johon emme voi vaikuttaa millään tavoin.

Lisätietoja värinäistä

Tämä työkalu voi aiheuttaa käsiin ja käsivarsiin kohdistuvasta värinästä johtuvaa ns. HAVS-syndroomaa (hand-arm vibration syndrome), ellei koneesta pidetä työn aikana kiinni asianmukaisesti.

Nämä värinöitä koskevat lisätiedot voivat auttaa työnantajia täyttämään (esimerkiksi EU-direktiivin 2002/44/EY mukaiset) lakisääteiset velvollisuutensa arvioitaessa työturvallisuusriskejä, joita työntekijöillä voi olla tämän työkalun käytöstä johtuvista, käsiin ja käsivarsiin kohdistusta värinästä.

Värinäpäästöt vaihtelevat suuresti työtehtävästä ja käyttäjän työtavoista riippuen. Ilmoitettu värinäarvo koskee yhden akselin suuntaista mittausta D-kahvassa. Paljon korkeampia värinäarvoja voi ilmetä muissa kädenasennoissa tai mittaussuunnissa.

Suosittelemme käyttöön terveystarkastusohjelmaa, jolla voidaan havaita mahdolliset värinäpäästöille altistumisen oireet jo niiden alkuvaiheessa. Siten voidaan ryhtyä asianmukaisiin työnjohdollisiin toimenpiteisiin merkittävän työkyvyttömyyden estämiseksi.

Melu- ja värinätiedot

Tärinäarvot		
Yhden akselin arvot		
Ilmoitetut		
ISO 8662-5		
	A m/s ² arvo	B m/s ² hajonta
CP 4123	13	6
CP 4125	13	6





NORSK

Innhold

SIKKERHETSINSTRUKSER	150
Benyttede sikkerhetssymboler	150
Farer ved betjening av maskin og verktøy	150
Eksplisjon og brannfare	151
Risiko med elektrisk/skjulte elektriske ledninger	151
Prosjektilfare	151
Støfare	152
Silika/støfare	152
Vibrasjonsfare	152
Fare ved modifikasjoner av maskinen	153
Ytterligere sikkerhetsinstruksjoner	153
Verneutstyr	154
Service og vedlikehold	154
Innsetningsverktøy	154
Oversikt	155
Konstruksjon og funksjon	155
Velge korrekt trykkluftshammer	155
Hoveddeler	155
Stempler, symboler og etiketter	156
Installasjon	156
Slanger og tilkoblinger	156
Metoder for å forhindre frysing	156
Vannutskiller	157
Smøremiddel	157
Innsetningsverktøy	157
Bruk	158
Start og stopp	158
Starte et kutt	158
Bruk	159
Når man tar en pause	159
Vedlikehold	159
Sjekk innsetningsverktøyet for slitasje	159
Hver dag	159
Tre ganger i året(100 slagtimer)	159
Monteringsinstruksjoner	159
Lagring	160
Avhending	160
Feilsøking	160
Tekniske data	161
Maskindata	161
Støy og vibrasjons deklarasjoner	162
Ytterligere vibrasjonsinformasjon	162
Støy og vibrasjonsdata	162



Innledning

Takk for at du valgte Chicago Pneumatic som en leverandør av verktøy og tjenester.

Chicago Pneumatic er et globalt firma som tilbyr en rekke pneumatiske og hydrauliske verktøy som meiselmaskiner, bergboremaskiner, sveisehammere, leirjordgravere, hakker og knusere, scabblers, pumper og mye mer.

I 2001 feiret Chicago Pneumatic Tool Company 100 års jubileum som en pioner og leder innen den pneumatiske verktøyindustrien. Chicago Pneumatic har alltid fokusert på å levere kraftige og pålitelige produkter som er enkle å vedlikehold og gir god verdi for pengene. Det er en filosofi som har gjort oss til markedsleder for luftverktøy i USA.

Les mer på www.cp.com

Om Sikkerhetsinstrukser og bruksanvisning

Formålet med disse instruksene er å gi deg fullstendig kjennskap til hvordan du bruker det pneumatiske spettet på en effektiv, sikker måte. Instruksene gir deg også råd og viser deg hvordan du utfører vedlikehold på trykkluftshammeren.

Før du begynner å bruke trykkluftshammeren første gang, må du lese disse instruksene nøye og sette deg godt inn i innholdet.



SIKKERHETSINSTRUKSER



For å redusere faren for alvorlige skader eller død for deg selv eller andre, skal disse sikkerhetsinstruksjonene leses før du bruker maskinen.

Heng opp disse sikkerhetsinstruksjonene på arbeidsplassen, gi kopier til ansatte og forsikre deg om at alle sammen leser sikkerhetsinstruksjonene før man bruker eller betjener maskinen.

Følg alle sikkerhetsforskrifter.

Benyttede sikkerhetssymboler

Varslene **Fare**, **Advarsel**, og **Forsiktig** har følgende betydning:

- | | |
|--|--|
|  Fare | Indikerer en øyeblikkelig farlig situasjon som, hvis den ikke forhindres, vil resultere i død eller alvorlig skade. |
|  Advarsel | Indikerer en potensiell farlig situasjon som, hvis den ikke forhindres, vil resultere i død eller alvorlig skade. |
|  Forsiktig | Indikerer en potensiell farlig situasjon som, hvis den ikke forhindres, vil resultere i mindre eller moderate skader. |

Farer ved betjening av maskin og verktøy

Advarsel

Brå eller uventede bevegelser av maskinen kan oppstå under bruk og kan forårsake skader. Dessuten, hvis du mister balansen eller glir, kan dette forårsake skader. For å redusere risikoen:

- › Forsikre deg om at du alltid står i en stabil og stødig posisjon med bena, stå med en skulderbreddes avstand, og hold balansen godt.
- › Hold en stabil arbeidsstilling og hold alltid maskinen med begge hendene.
- › Ikke start maskinen når den ligger på bakken.
- › Forsikre deg om at håndtaket er fritt for fett og olje.

Advarsel

Utilsiktet start av maskinen kan forårsake skade.

- › Hold hendene unna start og stoppknappene til du er klar til å begynne arbeidet.

Advarsel

Innsetningsverktøyet er utsatt for store belastninger når maskinen er i bruk og etter en tids bruk kan verktøyet brekkes på grunn av materialtretthet. Hvis verktøyet brekker, kan det oppstå uventede eller sterke bevegelser. Slike uventede eller sterke bevegelser kan forårsake alvorlig skade.

- › Forsikre deg om at du står i en stabil og stødig posisjon, med bena i skulderbreddes avstand, og hold balansen godt.
- › Hold hender og føtter unna innsetningsverktøyet.
- › Sjekk innsetningsverktøyet regelmessig for slitasje, og sjekk om det er tegn på skader eller synlige sprekker.

Advarsel

Feil dimensjon på verktøyets spindel kan forårsake at verktøyet løsner eller glir ut under operasjon. Et verktøy som løsner eller glir ut kan forårsake personskade.

- › Før du setter inn arbeidsverktøyet, må du forsikre deg om at dimensjonen på spindelen er riktig for bruk i maskinen.
- › Innsetningsverktøy uten stoppring må ikke brukes.

Advarsel

Hvis stopperen ikke passer, kan verktøyet bli kastet ut med stor kraft, noe som kan forårsake personskade.

- › Når verktøyet er montert og stopperen montert, må låsefunksjonen sjekkes ved å trekke verktøyet kraftig utover.
- › Forsikre deg om at innsetningsverktøyet er satt ordentlig inn og at lokket er strammet til sluttposisjonen og låst av O-ringen før maskinen startes.
- › Pek aldri med et innsetningsverktøy mot deg selv eller andre.



⚠ Advarsel

Hvis du starter maskinen mens du skifter verktøy kan det forårsake personskade.

- › Før du skifter verktøyet, stopp maskinen, slå av luftkompressoren og tøm maskinen for luft ved å sette i gang start og stopp knappen.

⚠ Advarsel

En luftslange som løsner kan piske rundt med voldsom kraft og kan forårsake personskade eller død.

For å redusere risikoen:

- › Sjekk at trykkluftslangene og koblingene ikke er skadet.
- › Sjekk at alle trykklufttilkoblingene er skikkelig festet.
- › Forsøk aldri å koble av en luftslange når det er lufttrykk i den. Slå av lufttrykket på luftkompressoren og tøm maskinen for luft ved å sette i gang start og stopp knappen.

Eksplisjon og brannfare

⚠ Advarsel

Bryting, hamring og arbeid med forskjellige materialer kan forårsake gnister, som kan antenne eksplosive gasser og forårsake eksplosjon. Eksplosjoner kan forårsake alvorlig skade eller død.

For å redusere risiko for eksplosjon:

- › Bruk aldri maskinen i eksplosive omgivelser.
- › Ikke bruk maskinen i nærheten av brannfarlige materialer, gasser eller støv.
- › Forsikre deg om at det ikke er noen uoppdagete gasskilder.

Risiko med elektrisk/ skjulte elektriske ledninger

⚠ Advarsel

Maskinen er ikke isolert mot elektrisitet. Hvis maskinen kommer i kontakt med elektrisitet, kan det resultere i alvorlig skade eller død.

- › For å redusere risikoen for skade eller død, bruk aldri maskinen nær elektriske ledninger eller andre elektriske kilder.
- › Forsikre deg om at det ikke er noen skjulte ledninger eller andre elektriske kilder.

⚠ Advarsel

Under bryting, kan skjulte ledninger og rør utgjøre en fare som kan resultere i alvorlig skade.

- › Før du starter bryting, sjekk sammensettingen av materialet du skal arbeide på.
- › Se opp for skjulte kabler og rør som elektrisitet, telefon, vann, gass og kloakkrør, o.l.
- › Dersom det virker som om verktøyet har truffet et skjult objekt, skru av maskinen umiddelbart.
- › Forsikre deg om at det ikke er noen fare før du fortsetter.

Prosjektilfare

⚠ Advarsel

Under bryting eller hamring, kan splinter eller andre partikler fra arbeidsmaterialet opptre som et prosjektil og forårsake personskade dersom det treffer operatøren eller andre personer.

- › Bruk godkjent verneutstyr, inkludert støtsikre vernebriller med sidebeskyttelse, for å redusere risikoen for å bli skadet av slike prosjektiler.



Støfare

⚠ Advarsel

Høyt lydnivå kan forårsake permanent hørselskade.

- › Bruk hørselvern i henhold til faglig helse og sikkerhetsreglementer.

Silika/støfare

⚠ Advarsel

Eksponering av krystallinsk silika (kalt silikastøv) som et resultat av knusing, hamring eller andre aktiviteter med stein, betong, asfalt eller andre materialer, kan forårsake silikose (en alvorlig lungesykdom), silikoserelaterte sykdomer, kreft eller død. Silika er en hovedkomponent i stein, sand og mineralmalm.

For å redusere silikaeksponering:

- › Bruk riktige tekniske innretninger for å redusere mengden av silika i luften og oppbygging av støv på utstyr og overflater. Eksempler på slikt utstyr kan være: avgassventilasjon og støvsamlingsystemer og overrislingsventiler. Forsikre deg om at utstyret er riktig installert og vedlikeholdt.
- › Bruk, vedlikehold og korrekt bruk av godkjente partikkelgassmasker når du bruker kontrollene alene er ikke nok for å redusere eksponering til under tillatte nivå.
- › Delta i åndedrettskontroller, medisinske eksaminasjoner, og treningsprogrammer som din arbeidsgiver/oppdragsgiver tilbyr deg eller forlanges av loven.
- › Bruk vaskbare eller deponerbare verneklær på arbeidsområdet. Dusj eller bytt til rene klær før du forlater arbeidsområdet for å redusere eksponering av silika for deg selv, andre personer, biler, hjem eller andre områder.
- › Ikke spis, drikk eller bruk tobakkprodukter i områder hvor støvet inneholder krystallinsk silika.
- › Vask hender og ansikt før du spiser, drikker eller bruker tobakkprodukter utenfor eksponeringsområdet.
- › Samarbeid med arbeidsgiveren for å redusere eksponering av silika på arbeidsområdet ditt.

⚠ Advarsel

En del støv, gasser eller andre luftbårene materialer som skapes ved bruk av maskinen kan inneholde kjemikalier som er kjent av staten California for å forårsake kreft og fødselsskader eller forplantningsskader. Noen eksempler på slike kjemikalier er:

- › Krystallinsk silika og sement og andre murprodukter.
- › Arsenikk og krom fra kjemisk behandlet gummi.
- › Bly fra blybasert maling.

For å redusere eksponering fra disse kjemikaliene, skal du arbeide i et godt ventilert område og arbeide med godkjent sikkerhetsutstyr, som støvmasker som er spesielt laget for å filtrere ut mikroskopiske partikler.

Vibrasjonsfare

⚠ Advarsel

Normal bruk av maskinen utsetter operatøren for vibrasjon. Regelmessig og hyppig eksponering av vibrasjon kan forårsake, bidra til eller forverre skader på fingre, hender, håndledd, armer, skuldre og/eller andre kroppsdeler, inkludert svekkelse og/eller permanente skader som kan utvikles gradvis over uker, måneder eller år. Slike skader kan omfatte skader på blodsirkulasjonssystemet, skader på nervesystemet, skader på ledd og mulig skader på andre organer.

Hvis nummenhet, prikking, smerter, klossethet, svekkelse av håndgrepet, blek hud eller andre symptomer oppstår på noe tidspunkt når du bruker eller ikke bruker maskinen, må du avslutte bruken av maskinen og søke medisinsk hjelp. Hvis du fortsetter å bruke maskinen etter at du oppdager slike symptomer, kan det øke risikoen for at symptomene øker eller blir permanente.

Følgende tiltak kan redusere eksponeringen av vibrasjon til operatøren:

- › La verktøyet gjøre jobben. Bruk minimum håndgrep i overensstemmelse med skikkelig kontroll og sikker operasjon.



- › Når slagmekanismen er aktivert, er den eneste kroppskontakten med maskinen du skal ha, være hendene på håndtaket. Unngå annen kontakt, f.eks. støtte andre deler av kroppen mot maskinen eller lene deg mot maskinen for å øke trykkraften. Det er også viktig å ikke holde utløseren inne mens du trekker verktøyet ut fra det brutte arbeidsområdet.
- › Forsikre deg om at innsettingsverktøyet er godt vedlikeholdt (og at det er skarpt om det brukes for kutting), ikke er utslitt og har rett størrelse. Innsettingsverktøy som ikke er godt vedlikeholdt, eller er utslitt, eller ikke er av riktig størrelse resulterer i at du bruker lengre tid til å gjennomføre en oppgave (og lengre perioder for eksponering av vibrasjon) og kan resultere i, eller medvirke til et høyere nivå av vibrasjonseksponering.
- › Stopp arbeidet øyeblikkelig hvis maskinen plutselig begynner å vibrere kraftig. Før du gjenopptar arbeidet, finn og fjern årsaken til at maskinen begynner å vibrere kraftigere.
- › Følg anbefalt lufttryknivå når du bruker maskinen. For høyt eller lavt lufttrykk kan føre til økt vibrasjon.
- › Ikke grip, hold eller rør innsettingsverktøyet når du bruker maskinen.
- › Delta i helsekontroller eller undersøkelser, medisinske eksaminasjoner, og treningsprogrammer som din arbeidsgiver/oppdragsgiver tilbyr deg eller forlanger av loven.

Merk! Se „Lyd og vibrasjons deklarasjonsmeddelelsen“ til maskinen, inkludert vibrasjonsverdiene og „Ytterligere informasjon om vibrasjon“. Det finnes på slutten av Sikkerhetsinstruksjoner og bruksanvisning.

Fare ved modifikasjoner av maskinen

Advarsel

Modifikasjoner på maskinen som ikke er godkjent av Chicago Pneumatic kan resultere i alvorlige skader på deg selv og andre.

- › **Maskinen må ikke bli modifisert uten Chicago Pneumatics tillatelse.**
- › **Bruk bare originale deler og tilbehør godkjent av Chicago Pneumatic.**

Ytterligere sikkerhetsinstruksjoner

- › Maskinen og tilbehøret må bare benyttes til formål som den er beregnet for.
- › Vedlikehold eller bruk av maskinen må kun gjøres av kvalifiserte og opplærte personer.
- › Lær om hvordan maskinen skrues av i tilfelle det skulle oppstå en nødsituasjon.
- › Maskinens maksimale tillatte lufttrykk må ikke overskrides.
- › Frigjør startknappen og stopp enheten umiddelbart hvis det oppstår forstyrrelser på lufttilførselen.
- › Undersøk alltid utstyret før det tas i bruk. Ikke bruk utstyret hvis du har mistanke om at det er skadet.
- › Bruk alltid sunn fornuft og god dømmekraft.
- › Vær oppmerksom og se på hva du gjør.
- › Ikke bruk maskiner eller tilbehør når du er påvirket av medikamenter, alkohol eller noe annet som kan påvirke synet ditt, reaksjonene dine eller vurderingsevnen din.
- › Delta i sikkerhets- og opplæringskurs.
- › Ikke slå eller bruk makt på noe utstyr.
- › Oppbevar maskinen og verktøyene på et sikkert og låsbart sted, utilgjengelig for barn.
- › Kontroller at alt tilkoplede og forbundet utstyr er ordentlig vedlikeholdt.
- › Symboler og etiketter som inneholder viktig informasjon med hensyn til personlig sikkerhet og beskyttelse av maskinen, er vedlagt hver maskin. Forsikre deg om at symboler alltid er lett synlige. Nye symboler og etiketter kan bestilles fra reservedellisten.
- › Kontroller at ingen uvedkommende kan komme seg inn på arbeidsområdet.
- › Hold arbeidsplassen ren og fri for fremmedlegemer.
- › Pek aldri med en trykkluftslange mot deg selv eller andre. For å forhindre risikoen for å bli skadet, bruk aldri trykkluft for å blåse f.eks. støv og skitt etc. fra klærne dine.



Verneutstyr

Bruk alltid godkjent verneutstyr. Operatører og alle andre personer i arbeidsområdet må benytte verneutstyr, minimum:

- › Beskyttelseshjelm
- › Hørselsvern
- › Slagbestandige vernebriller med sidebeskyttelse
- › Åndedrettsvern når det er nødvendig
- › Vernehansker
- › Vernestøvler

Service og vedlikehold

Regelmessig vedlikehold er en forutsetning for å holde maskinen sikker og effektiv. Følg bruksanvisningene nøye.

Før du foretar noe vedlikehold eller skifte av innsetningsverktøy på trykkluftmaskiner, må du alltid slå av lufttilførselen og tappe ut luften fra maskinen ved å trykke ned start og stoppavtrekkeren. Koble deretter luftslangen fra maskinen.

- › **Bruk bare originaldeler. Enhver skade eller defekt som oppstår som følge av bruk av uoriginale deler, dekkes ikke av garantien eller selskapets produktansvar.**
- › Bytt ut skadede deler øyeblikkelig.
- › Skift ut skadede og slitte komponenter i god tid.
- › Skal du ha en hovedservice på maskinen, må du kontakte nærmeste autoriserte verksted.
- › Når du renser mekaniske deler med løsemidler, må du ta hensyn til aktuell helse og sikkerhetsreguleringer og at det er tilstrekkelig ventilasjon.

Innsetningsverktøy

- › Hold verktøyet rent og i god stand. Sjekk innsetningsverktøyet regelmessig, og forsikre deg om at det er skarpt og ikke utslitt.

Merk! Maskinen kan bli ødelagt hvis du bruker feil innsetningsverktøy.



Oversikt

For å redusere risikoen for skader eller død for deg selv eller andre, les sikkerhetsinstruksene som du finner på de foregående sidene i dette heftet, før du bruker denne maskinen.

Konstruksjon og funksjon

CP 4123 er et trykkluftverktøy som har en solid konstruksjon som er beregnet brukt i støperier, fabrikkasjonsverksteder og byggeanlegg. De forskjellige slagversjonene gir deg den kraften du trenger for et bredt utvalg bruksområder, fra lett til middels avmeisling og trimming til kraftig fresing. Maskinen kan brukes både horisontalt og vertikalt. Noe annet bruk er ikke tillatt.

CP 4125 er et trykkluftverktøy som har en solid konstruksjon som er beregnet brukt i støperier, skipsverft, raffinerier, fabrikkasjonsverksteder og byggeanlegg. 2" og 4"-slagversjonene gir deg den kraften du trenger for et bredt utvalg bruksområder, fra lett til middels avmeisling og trimming til kraftig fresing. Maskinen kan brukes både horisontalt og vertikalt. Noe annet bruk er ikke tillatt.

Velge korrekt trykkluftshammer

Det er viktig å velg riktig størrelse på trykkluftshammeren for arbeidet som skal utføres.

En trykkluftshammer som er for liten betyr at arbeidet vil ta lengre tid.

En hammer som er for stor betyr at du må plassere hammeren på nytt veldig ofte, noe som er unødvendig trettende for operatøren.

En enkel regel for valg av rett størrelse på trykkluftshammeren er at en normal størrelse på det brutte materialet bør kunne fjernes fra arbeidsstykke innen 5-10 sekunder.

- › Hvis det tar mindre enn 5 sekunder må det velges en mindre trykkluftshammer.
- › Hvis det tar mer enn 10 sekunder må det velges en større trykkluftshammer.

Hoveddeler

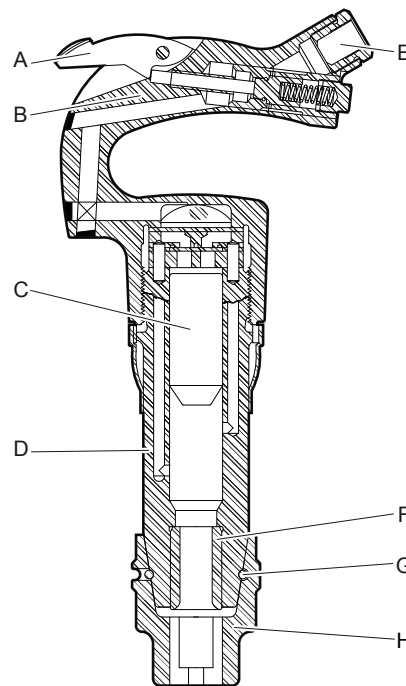

- A. Utløser
- B. Håndtak
- C. Stempel
- D. Sylinder
- E. Luftinntak
- F. Verktøybøssing
- G. Låsespole
- H. Verktøyholder

Stempler, symboler og etiketter

Symboler og etiketter med viktig informasjon med hensyn til personlig sikkerhet og beskyttelse av maskinen er vedlagt hver maskin. Symbolene og etikettene må alltid være leselige. Nye symboler og etiketter kan bestilles fra reservedellisten.

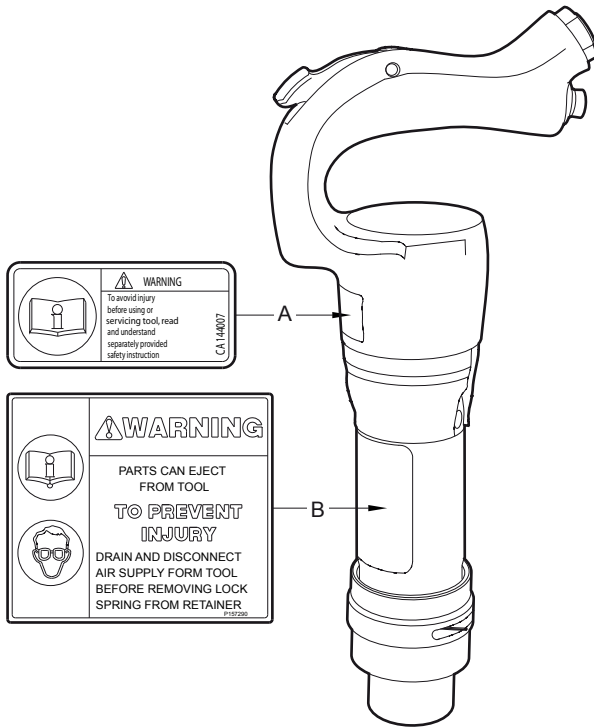

- A. Advarselssymbolet sammen med boksymbolet betyr at brukeren må lese Sikkerhetsinstrukser og bruksanvisning før maskinen tas i bruk for første gang.
- B. Symbolet informerer brukeren om følgende: Før du skifter verktøyet, stopp maskinen, slå av luftkompressoren og tøm maskinen for luft ved å sette i gang start og stopp-knappen. Bruk godkjent verneutstyr, inkludert støtsikre vernebriller med sidebeskyttelse, for å redusere risikoen for å bli skadet av slike prosjektiler.

Installasjon

Slanger og tilkoblinger

Koblingene mellom trykkluftkilden og maskinen

- › Velg korrekt mål og lengde for trykkluftslangen. For slangelengder opptil 100 feet (30 meter), bruk en slange med en minimum innvendig diameter på 3/4 in. (19 mm). Hvis slagelengden er mellom 100 og 300 feet (30-100 meter), skal en slange med en minimum innvendig diameter på 1 in. (25 mm) brukes.
- › Blås eventuelle urenheter ut av trykkluftslangen før du kople den til maskinen.
- › Sjekk at du bruker korrekt driftstrykk, 6 bar (e).

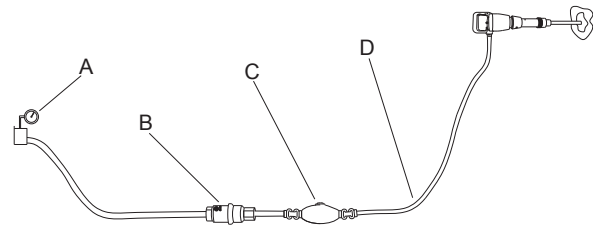

- A. Trykkluftkilde
- B. Vannutskiller (tillegg)
- C. Smøreapparat (tillegg)
- D. Maks 10 feet (3 m) trykkluftslange mellom smøreapparatet og maskinen.

Metoder for å forhindre frysing

Isdannelse i lydempere kan oppstå når lufttemperaturen er 32-50 °F (0-10 °C) og den relative luftfuktigheten er høy.

Maskinen er laget for å unngå isdannelse i lydempere. På tross av dette kan det bli dannet is på lydempere under ekstreme forhold.

Følgende handlinger kan utføres for å motvirke isdannelsen:

1. Bruk olje som inneholder anti-frysmiddel på luftverktøyet.
2. Bruk en vannutskiller.



Vannutskiller

Lengden på slangen mellom kompressoren og vannutskilleren må være nok til at vanddampen er avkjølet og kondensert i slangen før den når vannutskilleren.

Lengden som er nødvendig avhenger av omgivelsestemperaturen, og luftfuktigheten.

Hvis omgivelsestemperaturen er under 32 °F (0 °C) må slangen være kort nok til å forhindre at vannet fryser før det når vannutskilleren.

Smøremiddel

Smøring er viktig for maskinens funksjoner og har en stor innvirkning på levetiden. I den hensikt å gi riktig oljemengde, skal et smøreapparat kobles til luftslangen. Bruken av Chicago Pneumatics' smøreapparat for lufttilførselen anbefales. For å sikre god smøring, skal lengden av luftslangen mellom smøreapparatet og det pneumatiske spettet ikke være lenger enn 10 feet (3 m).

For mye smøring kan forårsake startproblemer, lav kraft eller ujevn ytelse.

Anbefalt smøremiddel: luftverktøyolje med en væsketykkelse på 100-150 SUS ved 100 °F (ISO VG 22-32). Oljen bør inneholde et tilsetningsstoff for å hemme rust.

Innsetningsverktøy

Montering og fjerning av innsetningsverktøyet

⚠ Advarsel

Hvis du starter maskinen mens du skifter verktøy kan det forårsake personskade. Før du skifter verktøyet, stopp maskinen, slå av luftkompressoren og tøm maskinen for luft ved å sette i gang start og stopp knappen.

Når du monterer innsetningsverktøyet må følgende instruksjoner overholdes:

- › Før du monterer et verktøy må du smøre verktøyetets spindel med smøring.
- › Når verktøyet er montert, monter lokket og sjekk låsefunksjonen ved å dra innsetningsverktøyet hardt utover.

Valg av innsetningsverktøy

Et riktig innsetningsverktøy er en forutsetning for skikkelig drift. For å forhindre unødvendig maskinskade, er det viktig å velge innsetningsverktøy med høy kvalitet.

Anbefalt innsetningsverktøy er listet opp i maskinens reservedelsliste.

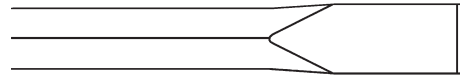

Den smale flatmeiselen skal brukes til demolering og kuttarbeid i betong og andre typer harde materialer.



Piggmeiselen bør kun brukes for å lage hull i betong eller andre harde materialer.

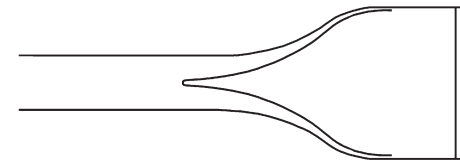

Den brede flatmeiselen bør brukes i myke materialer som gips og ved fjerning av fliser.

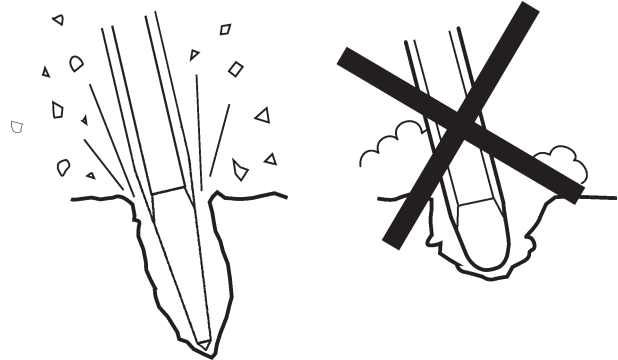

Bruk alltid et skarpt verktøy for å kunne arbeide effektivt. Et utslitt verktøy forårsaker økte vibrasjoner og operasjonen vil ta lengre tid.

Standard holder, meisler med oval krage, sekskantskaft

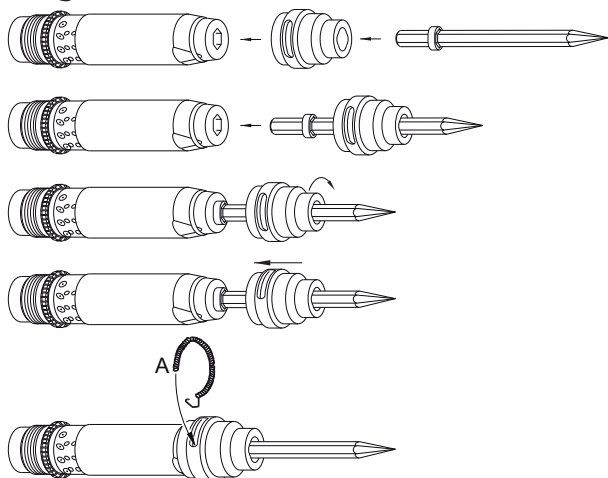

1. Skyv meiselen inn i hullet til den ovale holderen.
2. Sett inn meiselnakken i verktøybøssingen.
3. Roter og lås holderen på meiselen.
4. Skyv holderen inn på sylindren.
5. Lås holderen ved å sette på låsespiralen (A).

Standard holder, meisler med oval krage, rundt skaft

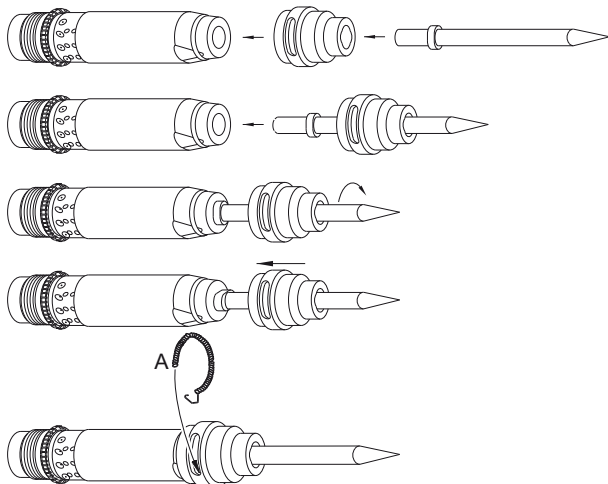

1. Skyv meiselen inn i hullet til den ovale holderen.
2. Sett inn meiselnakken i verktøybøssingen.
3. Roter og lås meiselen i holderen.
4. Skyv holderen inn på sylindren.
5. Lås holderen ved å sette på låsespiralen (A).

Bruk

Start og stopp

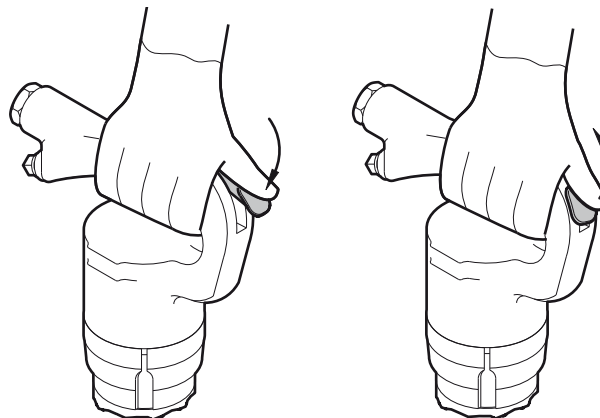

- › Start maskinen ved å trykke på avtrekkeren mens du holder et godt tak i håndtaket.
- › Stopp maskinen ved å løse ut avtrekkeren. Utløseren går da tilbake til utgangsposisjon.

Starte et kutt

- › Stå støtt og forsikre deg om at føttene og hendene dine er i sikker avstand fra innsetningsverktøyet.
- › Trykk maskinen imot overflaten på arbeidsstykket før du starter.
- › Juster avstanden (A) slik at innsetningsverktøyet ikke sitter fast.

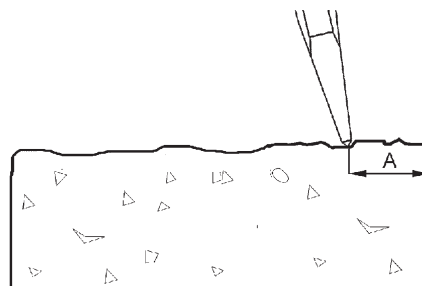

- › Ikke prøv å kutte ut en for stor del.
- › Ved å prøve å løsne et innsetningsverktøy som sitter fast, vil operatøren utsettes for unødvendige vibrasjonen.



Bruk

- › La maskinen gjøre arbeidet; ikke trykk for hardt.
- › Unngå å arbeide i ekstremt harde materialer f.eks. granitt og armeringsjern (armeringsstenger) da det vil forårsake betydelige vibrasjoner.
- › Unngå enhver form for tomgangskjøring, operasjon uten innsetningsverktøy eller operasjon uten trykkraft.
- › Når du ikke bruker trykkraft, vil startingen og stoppingen av enheten ikke aktiveres.
- › Foreta regelmessige kontroller av maskinens smøreapparat.

Når man tar en pause

- › Under alle pauser må maskinen settes unna slik at det ikke er noen risiko for utilsiktet start.
- › I tilfelle en lang pause eller når man forlater arbeidsplassen: Slå av luftkompressoren og tøm maskinen for luft ved å sette i gang start og stopp avtrekkeren.

Vedlikehold

Regelmessig vedlikehold er en grunnleggende forutsetning for at maskinen skal forbli et sikkert og effektivt verktøy.

Sjekk innsetningsverktøyet for slitasje

Hvis det benyttes et verktøy med utslitt spindel fører det til økt maskinvibrasjon. For å forhindre økte vibrasjoner, sjekk spindelen for slitasje før innsetningsverktøyet monteres i maskinen.

Hver dag

- › Rengjør og undersøk maskinen.
- › Sjekk verktøyholderen for slitasje og funksjon.
- › Utfør en generell inspeksjon for lekkasje og skade.
- › Sjekk at luftinntaknipplene er strammet til, og at klokkoplingen ikke er skadet.

For at maskinen skal opprettholde de spesifikerte vibrasjonsverdiene, må følgende alltid sjekkes:

- › For stor frigang mellom verktøyets spindel og huggjernbøssingen vil skape økt vibrasjon. For å forhindre risiko for store vibrasjoner, sjekk huggjernbøssingen for slitasje hver dag.

Tre ganger i året (100 slagtimer)

Etter en driftsperiode på ca 100 slagtimer eller 3 ganger i året, må maskinen demonteres og alle deler renses og sjekkes. Dette arbeidet må utføres av autorisert personell som er opplært til denne oppgaven.

Monteringsinstruksjoner

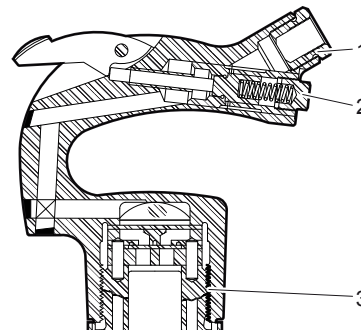

1. Kraftmoment: 50-60 lbf/ft (68-81 Nm),
Bruk Loctite 243
2. Kraftmoment: 35-40 lbf/ft (47-54 Nm).
3. Kraftmoment: 400 lbf/ft (542 Nm).



Lagring

- › Forsikre at maskinen er skikkelig rengjort før lagring.
- › Tøm ca 2 oz. (5 cl) olje rett på luftinntaknippen, koble maskinen til trykklufttilførselen og kjør den i et par sekunder.
- › Lagre maskinen på et tørt sted.

Avhending

En utslitt maskin må behandles og avhendes på en slik måte at flest mulig deler av materialet kan resirkuleres og at negativ innvirkning på miljøet blir holdt så lavt som mulig.

Feilsøking

Hvis det pneumatiske spettet ikke starter, har liten kraft eller ujevn ytelse, sjekk følgende punkter.

- › Sjekk at innsettingsverktøyet har riktig spindelidimensjon.
- › Sjekk at det pneumatiske spettet får riktig mengde smøring. For mye smøring kan forårsake startproblemer, lav kraft eller ujevn ytelse.
- › Sjekk at trykkluftsystemet leverer tilstrekkelig trykkluft til maskinen for å sørge for full kraft.
- › Sjekk at dimensjonene og lengden av luftslangen er i henhold til anbefalingene. Se „Installasjon“.
- › Hvis det er fare for frysing, sjekk at maskinens utblåsningsporter ikke er blokkert.d.
- › Hvis maskinfunksjonen fortsatt ikke er tilfredsstillende etter denne prosedyren, kontakt et autorisert serviceverksted.



Tekniske data

Maskindata

Modell	Delenr.	Vekt lb (kg)	Lengde in. (mm)	Slag- frekvens Hz	Luftforbruk foot ³ /min (l/s)	Spindel in. (mm)
CP 4123 2H	8900 0001 05	15 (6.9)	14 ³ / ₄ " (375)	37	25 (12)	H .580 (14.7)
CP 4123 2R	8900 0001 04	15 (6.9)	14 ³ / ₄ " (375)	37	25 (12)	R .680 (17.3)
CP 4123 3H	8900 0001 07	17 (7.5)	16 ³ / ₄ " (425)	30	30 (14)	H .580 (14.7)
CP 4123 3R	8900 0001 06	17 (7.5)	16 ³ / ₄ " (425)	30	30 (14)	R .680 (17.3)
CP 4123 4H	8900 0001 09	18 (8.1)	18 ¹ / ₈ " (460)	24	28 (13)	H .580 (14.7)
CP 4123 4R	8900 0001 08	18 (8.1)	18 ¹ / ₈ " (460)	24	28 (13)	R .680 (17.3)
CP 4125 2H	8900 0001 11	15 (6.8)	15" (380)	32	28 (13)	H .580 (14.7)
CP 4125 2R	8900 0001 10	15 (6.8)	15" (380)	32	28 (13)	R .680 (17.3)
CP 4125 3H	8900 0001 13	16 (7.4)	16 ³ / ₈ " (415)	28	32 (15)	H .580 (14.7)
CP 4125 3R	8900 0001 12	16 (7.4)	16 ³ / ₈ " (415)	28	32 (15)	R .680 (17.3)
CP 4125 4H	8900 0001 15	18 (8.0)	17 ¹ / ₂ " (445)	24	28 (13)	H .580 (14.7)
CP 4125 4R	8900 0001 14	18 (8.0)	17 ¹ / ₂ " (445)	24	28 (13)	R .680 (17.3)

Alle data ved 6 bar (e)



Støy og vibrasjons deklarasjoner

Vibrasjonsverdi **A** og usikkerhet **B** i henhold til EN ISO 8662-5. Vennligst se tabellen „Støy og vibrasjonsdata“ for verdier A, B etc.

Disse verdiene er oppnådd ved laboratorietesting i henhold til de meddelte direktiver eller standarder og er hensiktsmessig for sammenligning med de erklærte verdiene av andre verktøy testet i samsvar med de samme direktivene eller standarder. Disse meddelte verdiene er ikke tilstrekkelige for bruk i risikotaksering og verdier målt på individuelle arbeidsplasser kan være høyere. De faktiske eksponeringsverdiene og risikoen for skade opplevd av en individuell bruker er unike og avhenger av arbeidsmåten, hvilket materiale maskinen brukes på, i tillegg til eksponeringstid og brukerens fysiske tilstand, og maskinens tilstand.

Vi, Chicago Pneumatic, kan ikke holdes ansvarlige for konsekvenser oppstått ved bruk av deklarererte verdier, i stedet for verdier som reflekterer den faktiske eksponeringen, i en individuell risikotaksering på en arbeidsplass har vi ikke kontroll over situasjonen over.

Ytterligere vibrasjonsinformasjon

Dette verktøyet kan forårsake hånd - arm vibrasjonssyndrom hvis bruken ikke er tilstrekkelig godt utført.

Denne ytterligere vibrasjonsinformasjonen kan være til hjelp for arbeidsgivere for å møte deres forpliktelser (f.eks. under EU direktivet 2002/44/EC) for å fastsette risikoen for at det oppstår hånd-arm vibrasjon forbundet med bruk av dette verktøyet på deres ansatte.

Vibrasjonsutstråling varierer mye, avhengig av arbeidsoppgaver og operatørens teknikk. De oppgitte vibrasjonsverdiene relaterer til en enkelt akse på D-håndtaket og mye høyere vibrasjonsnivåer kan oppstå ved andre posisjoner av hendene eller mål retninger.

Vi anbefaler et program på helsekontroll for å oppdage tidlige symptomer som kan relateres til vibrasjonseksponering, slik at ledelsesprosedyrene kan modifiseres for å hjelpe til med å forhindre betydningsfulle handikap.

Støy og vibrasjonsdata

Vibrasjonsverdier		
Enkle akseverdier		
Oppgitt		
ISO 8662-5		
	A m/s ² verdi	
	B m/s ² spredning	
CP 4123	13	6
CP 4125	13	6





DANSK

Indhold

SIKKERHEDS-INSTRUKTIONER	166
Anvendte sikkerhedssymboler	166
Risici ved betjening af maskine og værktøj	166
Eksplodings- og brandfare	167
Risici på grund af elektriske/skjulte genstande	167
Projektilrisiko	167
Støjrisiko	168
Kvarts/støvrisko	168
Vibrationsrisiko	168
Risiko ved modificering af maskinen	169
Yderligere sikkerhedsinstruktioner	169
Beskyttelsesudstyr	170
Service og vedligeholdelse	170
Indsætningsværktøjer	170
Oversigt	171
Design og funktion	171
Valg af den rigtige tryklufthammer til opgaven	171
Hovedkomponenter	171
Stempler, skilte og mærkater	172
Montering	172
Slanger og forbindelser	172
Metoder til forhindring af frysning	172
Vandseparator	173
Smøring	173
Indsætningsværktøj	173
Betjening	174
Start og stop	174
Start af skærearbejde	174
Betjening	175
Når der holdes pause	175
Vedligeholdelse	175
Kontrol af slitage på indsætningsværktøjet	175
Hver dag	175
Tre gange årligt(100 driftstimer)	175
Montagevejledning	175
Opbevaring	176
Bortskaffelse	176
Fejlfinding	176
Tekniske data	177
Hammerdata	177
Støj- & Vibrationserklæring	178
Supplerende oplysninger om vibrationer	178
Støj- og vibrationsdata	178



Indledning

Tak fordi De har valgt Chicago Pneumatic som leverandør af værktøj og serviceydelser.

Chicago Pneumatic er en verdensomspændende virksomhed, der tilbyder et bredt udvalg af pneumatisk og hydraulisk værktøj omfattende mejselhamre, borehamre, rusthamre, pumper og meget mere.

I 2001 kunne Chicago Pneumatic Tool Company fejre 100 år som pioner og førende på markedet inden for pneumatisk værktøj. Chicago Pneumatic har altid fokuseret på levering af stærke og pålidelige produkter, der er lette at vedligeholde og giver kunden noget for pengene. Den filosofi har gjort os førende på markedet for luftdrevet værktøj i USA.

Læs mere på www.cp.com

Om disse sikkerhedsinstruktioner og betjeningsvejledningen

Formålet med instruktionerne er at give Dem viden om, hvordan tryklufthammeren anvendes effektivt og sikkert. Vejledningen indeholder desuden gode råd og giver anvisninger på regelmæssig vedligeholdelse af tryklufthammeren.

Det er nødvendigt, at De læser denne vejledning omhyggeligt og forstår alle anvisningerne, før De anvender tryklufthammeren for første gang.



SIKKERHEDS- INSTRUKTIONER



For at reducere risikoen for, at De selv eller andre kommer alvorligt til skade eller bliver dræbt, skal De læse disse sikkerhedsinstruktioner, før De arbejder med maskinen.

Slå denne/disse sikkerhedsinstruktioner op på de steder, hvor der arbejdes med maskinen, udlever kopier til Deres ansatte, og sørg for, at alle læser sikkerhedsinstruktionen, før de arbejder med eller på maskinen.

Overhold alle sikkerhedsregler.

Anvendte sikkerhedssymboler

Angivelserne **Fare**, **Advarsel** og **Forsigtig** har følgende betydninger:

-  **Fare** Angiver en overhængende farlig situation, som, såfremt den ikke forhindres, vil medføre død eller alvorlig tilskadekomst.
-  **Advarsel** Angiver en potentielt farlig situation, som kan resultere i død eller alvorlige skader, hvis den ikke undgås.
-  **Forsigtig** Angiver en potentielt farlig situation, som, såfremt den ikke forhindres, vil kunne medføre mindre eller moderat tilskadekomst.

Risici ved betjening af maskine og værktøj

Advarsel

Det kan forekomme, at maskinen bevæger sig pludseligt eller uventet, hvilket kan forårsage skader. Man kan endvidere komme til skade, hvis man mister balancen eller snubler. Sådan begrænses risikoen:

- › Sørg for altid at stå sikkert med en skulderbredde mellem fødderne og kropsvægten ligeligt fordelt.
- › Stå fast, og hold altid maskinen med begge hænder.
- › Undlad at starte maskinen, mens den ligger på jorden.
- › Sørg for, at håndtaget er rent samt fedt- og oliefrifrit.

Advarsel

Utilsigtet start af maskinen kan forårsage skader.

- › Hold hænderne på afstand af start/stop-anordningen, indtil De skal i gang med at arbejde.

Advarsel

Indsætningsværktøjet udsættes for stærk belastning under brug af maskinen, og når det har været anvendt i et vist omfang, kan det knække på grund af metaltræthed. Hvis værktøjet knækker, kan der forekomme pludselige eller kraftige bevægelser. Sådanne pludselige eller kraftige bevægelser kan forårsage alvorlige skader.

- › Sørg for altid at stå sikkert med en skulderbredde mellem fødderne og kropsvægten ligeligt fordelt.
- › Hold hænder og fødder væk fra indsætningsværktøjet.
- › Kontrollér jævnligt indsætningsværktøjet for slid, og kontrollér, om der er tegn på beskadigelse eller synlige revner.

Advarsel

Hvis indsætningsværktøjets skaft ikke har den rigtige dimension, kan det resultere i, at indsætningsværktøjet tabes eller glider ud under arbejdet. Hvis et indsætningsværktøj tabes eller glider ud, kan det forårsage skader.

- › Før det værktøj, der skal bruges til arbejdet, sættes i, skal det sikres, at skaftets dimensioner passer til maskinen.
- › Der må ikke anvendes indsætningsværktøjer uden manchetter.

Advarsel

Hvis hætten ikke sættes på, kan indsætningsværktøjet blive skudt ud med stor kraft og forårsage skader.

- › Når indsætningsværktøjet er monteret og hætten sat på, skal låsefunktionen kontrolleres ved at trække indsætningsværktøjet kraftigt udad.
- › Kontrollér, at indsætningsværktøjet er sat helt ind, og at hætten er strammet så meget som muligt og låst af O-ringen, før maskinen startes.
- › Ret aldrig indsætningsværktøjet mod Dem selv eller andre.



⚠ Advarsel

Hvis maskinen startes under udskiftning af indsætningsværktøjet, kan det forårsage skader.

- › Før værktøjet udskiftes, skal der slukkes for maskinen og tryklufttilførslen, og maskinen skal afluftes ved at aktivere start/stop-anordningen.

⚠ Advarsel

En trykluftslange, som går løs, kan piske omkring og forårsage skader eller død.

Sådan reduceres risikoen:

- › Kontrollér, at trykluftslange og -forbindelser ikke er beskadigede.
- › Kontrollér, at alle trykluftforbindelser er korrekt tilsluttet.
- › Forsøg aldrig at frakoble en trykluftslange, som er under tryk. Sluk først for tryklufften ved kompressoren, og afluft derefter maskinen ved at aktivere start/stop-anordningen.

Eksplodings- og brandfare

⚠ Advarsel

Når der brydes, bores eller hamres og arbejdes med visse materialer, kan der springe gnister, som kan antænde eksplosive luftarter og forårsage eksplosioner. Eksplosioner kan forårsage alvorlig tilskadekomst eller død.

Sådan begrænses risikoen for eksplosion:

- › Arbejd aldrig med maskinen i et eksplosionsfarligt miljø.
- › Brug ikke maskinen i nærheden af brændbare materialer, dampe eller støv.
- › Kontrollér, at der ikke er uopdagede gaskilder.

Risici på grund af elektriske/skjulte genstande

⚠ Advarsel

Maskinen er ikke isoleret mod elektricitet. Hvis maskinen kommer i kontakt med elektricitet, kan det resultere i alvorlige skader eller død.

- › Risikoen herfor begrænses ved aldrig at arbejde med maskinen i nærheden af elektriske ledninger eller andre elektricitetskilder.
- › Kontrollér, at der ikke er skjulte ledninger eller andre elektricitetskilder.

⚠ Advarsel

Når der brydes, udgør skjulte ledninger og rør en fare, som kan resultere i alvorlige skader.

- › Før brydning påbegyndes, skal det undersøges, hvordan det materiale, der skal arbejdes på, er sammensat.
- › Pas på skjulte kabler og rør, f.eks. til elektricitet, telefon, vand, gas og spildevand etc.
- › Hvis det ser ud til, at værktøjet har ramt en skjult genstand, skal der straks slukkes for maskinen.
- › Før der fortsættes, skal det sikres, at der ikke er fare på færde.

Projektilrisiko

⚠ Advarsel

Når der brydes, bores eller hamres, kan splinter eller andre partikler fra det bearbejdede materiale blive til projektiler og forårsage skader, hvis det rammer operatøren eller andre personer.

- › Anvend godkendt personligt beskyttelsesudstyr, herunder stødsikre beskyttelsesbriller med sideværn, til at begrænse risikoen for at blive skadet af et projektil.



Støjrisiko

⚠ Advarsel

Høje støjniveauer kan forårsage permanent tab af hørelse.

- › Brug høreværn i overensstemmelse med arbejdsmiljø- og sikkerhedsforskrifterne.

Kvarts/støvrisiko

⚠ Advarsel

Udsættes man for krystallinsk kvarts (undertiden kaldet "kvartsstøv") i forbindelse med, at der brydes eller foregår andre aktiviteter, som omfatter sten, beton, asfalt eller andre materialer, kan det forårsage silikose (en alvorlig lungesygdom), silikoserelaterede sygdomme, kræft eller død. Kvarts er en hovedbestanddel i sten, sand og mineralmalm.

Sådan begrænses kvartspåvirkning:

- › Anvend passende teknikker til begrænsning af mængden af kvarts i luften og ophobning af støv på udstyr og overflader. Eksempler på egnede teknikker: udstødningsventilation, støvopsamlingsystemer og vandforstøvere. Sørg for, at de forskellige anordninger er monteret korrekt og vedligeholdes.
- › Bær, vedligehold og brug godkendt åndedrætsværn med partikelfilter korrekt, når konstruktionsmæssig styring alene ikke er tilstrækkeligt til at reducere udsættelsen til under de tilladte niveauer.
- › Tag imod luftovervågning, lægeundersøgelser og træningsprogrammer i det omfang, det tilbydes af Deres arbejdsgiver, og når det er påbudt ved lov.
- › Bær vaskbar eller engangsbeskyttelsesbeklædning på arbejdsstedet, og tag bad og skift til rent tøj, før arbejdspladsen forlades, for derved at begrænse kvartspåvirkning af Dem selv, andre mennesker, biler, hjem og andre områder.
- › Undlad at spise, drikke eller anvende tobaksprodukter på områder, hvor der forekommer støv, som indeholder krystallinsk kvarts.
- › Vask hænder og ansigt, før De spiser, drikker eller bruger tobaksprodukter uden for det udsatte område.
- › Samarbejd med Deres arbejdsgiver om at begrænse kvartspåvirkningen på Deres arbejdsplads.

⚠ Advarsel

Nogle former for støv, dampe og andet luftbåret materiale, som opstår under arbejdet med maskinen, kan indeholde kemikalier, som myndighederne er bekendt med er kræftfremkaldende og kan forårsage medfødte misdannelser eller andet, som skyldes skader på reproduktions- og arveanlæg. Nogle af disse materialer er:

- › Krystallinsk kvarts og cement og andre murværksmaterialer.
- › Arsenik og krom fra kemisk behandlet gummi.
- › Bly fra blybaseret maling.

De kan til en vis grad beskytte Dem mod påvirkning af disse kemikalier ved at arbejde i områder med god udluftning og ved at arbejde med godkendt beskyttelsesudstyr som f.eks. støvmasker, som er specialkonstrueret til at filtrere mikroskopiske partikler.

Vibrationsrisiko

⚠ Advarsel

Normal og korrekt brug af maskinen udsætter operatøren for vibrationer. Udsættes man jævnligt og hyppigt for vibrationer, kan det forårsage eller bidrage til at forværre skader eller lidelser i operatørens fingre, hænder, arme, skuldre og/eller andre dele af kroppen, bl.a. svækkelse og/eller permanente skader eller lidelser, som kan udvikle sig gradvist over perioder på uger, måneder eller år. Sådanne skader eller lidelser kan f.eks. være kredsløbsskader, skader på nervesystemet, ledskaer og muligvis skader på andre af kroppens strukturer.

Hvis der på noget tidspunkt optræder følelseløshed, snurren, smerter, nedsat behændighed, svækket greb, hvidfarvning af huden eller andre symptomer, uanset om det sker under arbejde med maskinen eller ikke, må der ikke arbejdes med maskinen igen, og der skal søges lægehjælp. Fortsat brug af maskinen efter, at der er forekommet symptomer af denne art, kan øge risikoen for, at symptomerne bliver svære og/eller permanente.

Følgende kan være med til at begrænse vibrationspåvirkning af operatøren:

- › Lad værktøjet gøre arbejdet. Hold så let på maskinen, som behørig kontrol og sikker betjening tillader.



- › Når slagfunktionen er aktiveret, bør Deres eneste kontakt med maskinen være Deres hænder på håndtagene. Undgå enhver anden kontakt, som f.eks. at støtte nogen del af kroppen mod maskinen eller at læne Dem mod maskinen i et forsøg på at forstærke slagkraften. Det er også vigtigt ikke at holde udløseren spændt, mens værktøjet trækkes af den overflade, der arbejdes på, efter at den er brudt.
- › Kontrollér, at det indsatte værktøj er godt vedligeholdt (herunder dets skæreevne, hvis det er et skærende værktøj), ikke er udslidt, og at det har den rigtige størrelse. Hvis der anvendes indsætningsværktøj, som ikke er ordentligt vedligeholdt, eller som er udslidt eller ikke har den rigtige størrelse, tager det længere tid at udføre arbejdet (og længere vibrationspåvirkning) og kan medføre eller bidrage til, at operatøren udsættes for højere vibrationsniveauer.
- › Indstil straks arbejdet, hvis maskinen pludseligt begynder at vibrere kraftigt. Før arbejdet genoptages, skal årsagen til de forstærkede vibrationer findes og fjernes.
- › Overhold det anbefalede lufttryk, når der arbejdes med maskinen. Hvis der arbejdes med et højere eller lavere lufttryk, kan det give højere vibrationsniveauer.
- › Undlad at tage fat i eller røre ved det indsatte værktøj, når maskinen er i brug.
- › Tag imod helbreds kontrol eller -overvågning, helbredsundersøgelser og træningsprogrammer, når det tilbydes af Deres arbejdsgiver, og når det er påbudt ved lov.

Bemærk! Se maskinens “Støj- og vibrationsdeklaration”, herunder de deklarerede vibrationsværdier og “Supplerende vibrationsinformation”. Disse findes efter sikkerhedsinstruktionerne og betjeningsvejledningen.

Risiko ved modificering af maskinen

Advarsel

Enhver maskinmodifikation, der ikke er godkendt af Chicago Pneumatics, kan medføre, at De selv eller andre kommer alvorligt til skade.

- › **Maskinen må ikke modificeres uden tilladelse fra Chicago Pneumatic.**
- › **Anvend kun originale dele og tilbehør, der er godkendt af Chicago Pneumatic.**

Yderligere sikkerhedsinstruktioner

- › Maskiner og tilbehør må kun anvendes til det formål, de er beregnet til.
- › Kun kvalificeret og trænet personale må betjene og vedligeholde maskinen.
- › Lær, hvordan maskinen slukkes, hvis der opstår en nødsituation.
- › Det maksimalt tilladte lufttryk for maskinen må ikke overskrides.
- › Udløs altid straks start/stop-anordningen ved strømafbrydelse.
- › Kontrollér altid udstyret før brug. Anvend ikke udstyret, hvis De mener, at det er beskadiget.
- › Stol altid på Deres sunde fornuft og dømmekraft.
- › Vær opmærksom og se, hvad De laver.
- › Anvend ikke maskinen, når De er træt eller påvirket af medicin, alkohol eller andet, som kan påvirke Deres syn, reaktionsevne eller dømmekraft.
- › Deltag i sikkerheds- og træningskurser.
- › De må aldrig slå på eller mishandle udstyret.
- › Opbevar maskinen et sikkert sted, hvor den er uden for børns rækkevidde og låst inde.
- › Sørg for, at alt tilbehør og andet udstyr til maskinen vedligeholdes korrekt.
- › Skilte og mærkater med vigtig information vedrørende personsikkerhed og pasning af maskinen følger med hver maskine. Sørg for, at skiltene altid er læselige. Nye skilte og mærkater kan bestilles efter reservedelslisten.
- › Sørg for, at uautoriserede personer ikke får adgang til arbejdsområdet.
- › Hold arbejdsstedet rent og frit for fremmedlegemer.
- › Ret aldrig en tryklufsslange mod Dem selv eller andre. På grund af risikoen for skader må trykluft aldrig benyttes til at blæse f.eks. støv, snavs eller lignende af tøj.



Beskyttelsesudstyr

Anvend altid godkendt beskyttelsesudstyr. Operatører og alle andre, der færdes inden for arbejdsområdet, skal være iført beskyttelsesudstyr, herunder som minimum:

- › Beskyttelseshjelm
- › Høreværn
- › Slagfaste beskyttelsesbriller med sidebeskyttelse
- › Åndedrætsværn når påkrævet
- › Beskyttelseshandsker
- › Sikkerhedsstøvler

Service og vedligeholdelse

Regelmæssig vedligeholdelse er en forudsætning for, at maskinens sikkerhed og effektivitet bevares. Følg betjeningsvejledningen nøje.

Før der udføres vedligeholdelsesarbejde eller skiftes indsætningsværktøj på trykluftmaskiner, skal der altid slukkes for lufttilførslen, og maskinen skal afluftes ved at trykke på start/stop-anordningen. Derefter tages luftslangen af maskinen.

- › **Brug kun originale reservdele. Skader eller fejl, der er opstået på grund af brug af uoriginale reservedele, dækkes ikke af garanti eller produktansvar.**
- › Udskift straks beskadigede dele.
- › Udskift slidte komponenter i god tid.
- › Ved behov for et større eftersyn af maskinen, kontaktes nærmeste autoriserede værksted.
- › Ved rensning af mekaniske dele med et opløsningsmiddel, skal det sikres, at de gældende sundheds- og sikkerhedsbestemmelser overholdes, og at der er tilstrækkelig ventilation.

Indsætningsværktøjer

- › Hold værktøjerne rene og i god stand. Efterse jævnligt indsætningsværktøjerne og sørg for, at de er skarpe og ikke slidt op.

Bemærk! Maskinen kan blive ødelagt, hvis De anvender forkerte indsætningsværktøjer.



Oversigt

For at reducere risikoen for, at De selv eller andre bliver alvorligt skadet eller dræbt, skal De læse afsnittet med sikkerhedsinstruktioner på de foregående sider i denne manual, før De arbejder med maskinen.

Design og funktion

CP 4123 er et trykluftværktøj konstrueret til hård anvendelse i støberier, fabrikationsværksteder og bygge-applikationer. De forskellige slaglængdeversioner giver de kraftniveauer der er nødvendige til varierende anvendelse, fra let til middel flækning og trimning til hård skæring. Der kan arbejdes både horisontalt og vertikalt med maskinen. Ingen anden brug er tilladt.

CP 4125 er et trykluftværktøj konstrueret til hård anvendelse i støberier, skibsværfter, rafinaderier, fabrikationsværksteder og bygge-applikationer. 2" til 4" slaglængde versioner giver de kraftniveauer der er nødvendige til forskellig anvendelse fra let til middel flækning og trimning til hård skæring. Der kan arbejdes både horisontalt og vertikalt med maskinen. Ingen anden brug er tilladt.

Valg af den rigtige tryklufthammer til opgaven

Det er vigtigt at vælge den rigtige størrelse tryklufthammer til det arbejde, der skal udføres.

Hvis der anvendes en tryklufthammer, der er for lille, vil arbejdet tage længere tid.

Hvis der anvendes en hammer, der er for stor, skal den flyttes hyppigt, hvilket er unødigt trættende for operatøren.

En enkel regel for valg af den rigtige størrelse tryklufthammer siger, at et stykke afbrækket materiale af normal størrelse skal kunne fjernes fra det, der arbejdes på, i løbet af 5-10 sekunder.

- › Hvis det tager mindre end 5 sekunder, bør der vælges en mindre tryklufthammer.
- › Hvis det tager mere end 10 sekunder, bør der vælges en større tryklufthammer.

Hovedkomponenter

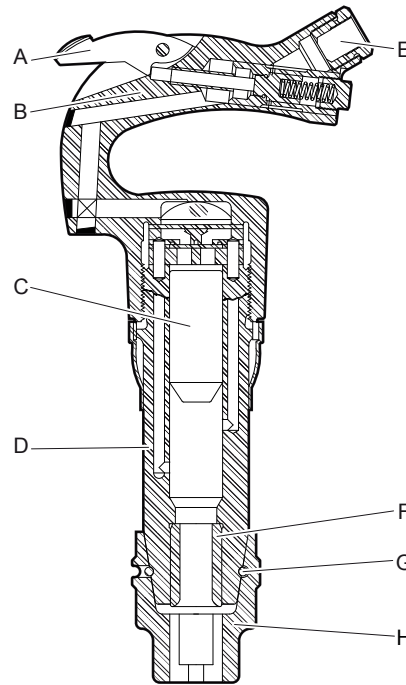

- A. Udløser
- B. Håndtag
- C. Stempel
- D. Cylinder
- E. Luftindtag
- F. Værktøjsbøsning
- G. Låsespiral
- H. Holder



Stempler, skilte og mærkater

På maskinen findes skilte og mærkater med vigtig information om personsikkerhed og maskinpleje. Disse skilte og mærkater skal altid være læselige. Nye skilte og mærkater kan bestilles efter reservedelslisten.

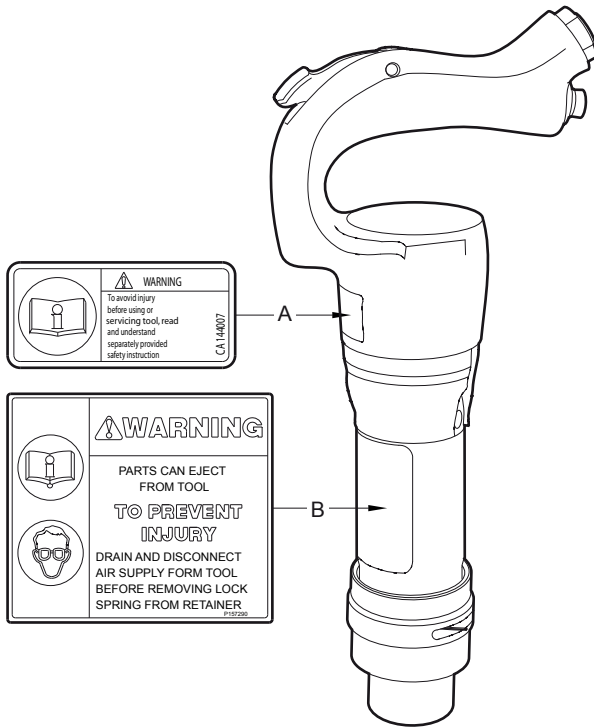

- A. Advarselssymbolet sammen med bogsymbolet betyder, at brugeren skal læse Sikkerhedsinstruktioner og betjeningsvejledning, før maskinen anvendes første gang.
- B. Skiltet informerer operatøren om følgende: Før værktøjet udskiftes, skal der slukkes for maskinen og tryklufttilførslen, og maskinen skal afluftes ved at aktivere start-/stop-anordningen. Anvend godkendt personligt beskyttelsesudstyr, herunder stødsikre beskyttelsesbriller med sideværn, til at begrænse risikoen for at blive skadet af et projektil.

Montering

Slanger og forbindelser

Forbindelser mellem trykluftkilden og maskinen

- › Vælg en trykluftslange i korrekt dimension og længde. Slanger på op til 100 feet (30 m) bør have en indvendig minimumsdiameter på 3/4 in. (19 mm). Slanger på mellem 100 og 300 feet (30-100 m) bør have en indvendig minimumsdiameter på 1 in. (25 mm).
- › Blæs eventuelle urenheder ud af trykluftslangen, før den sættes til maskinen.
- › Kontrollér, at De anvender det anbefalede arbejdstryk, 6 bar (e).

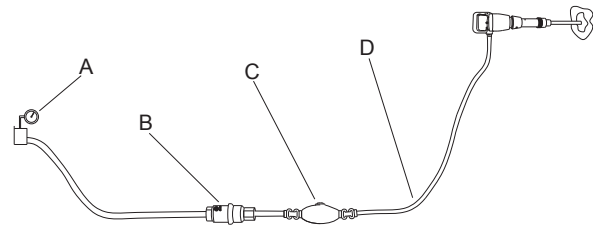

- A. Trykluftkilde
- B. Vandseparator (ekstraudstyr)
- C. Smøreanordning (ekstraudstyr)
- D. Maks. 10 feet (3 m) trykluftslange mellem smøreanordningen og maskinen.

Metoder til forhindring af frysning

Isdannelse i lyddæmperen kan forekomme, når den omgivende lufts temperatur er 32-50 °F (0-10 °C), og den relative luftfugtighed er høj.

Maskinen er konstrueret til at undgå isdannelse i lyddæmperen. Alligevel kan der under ekstreme forhold dannes is i lyddæmperen.

Følgende kan gøres for at modvirke risikoen for isdannelse:

1. Brug en olie til luftdrevet værktøj, der indeholder antifrostmiddel.
2. Brug en vandseparator.



Vandseparator

Der skal anvendes en tilstrækkeligt lang slange mellem kompressoren og vandseparatoren for at sikre, at vanddampen afkøles og kondenseres i slangen, før den når frem til vandseparatoren.

Den nødvendige slangelængde afhænger af den omgivende temperatur og den relative fugtighed.

Hvis den omgivende temperatur er under 32 °F (0 °C), skal slangen være kort nok til at forhindre, at vandet fryser i slangen, før det når frem til vandseparatoren.

Smøring

Smøremidlet er vigtigt for maskinens funktion og har stor betydning for maskinens levetid. For at sikre tilførsel af den korrekte mængde olie, bør en smøreanordning tilkobles luftslangen. Det anbefales at bruge Chicago Pneumatic luftslangesmøreanordning. God smøring sikres ved, at luftslangestykket mellem smøreanordningen og tryklufthammeren ikke overstiger 10 feet (3 m).

For meget smøremiddel kan give startproblemer, mangel på kraft eller ujævn drift.

Anbefalet smøremiddel: Luftværktøjsolie med en viskositet på 100-150 SUS ved 100°F (ISO VG 22–32). Det anbefales, at olien indeholder et rusthæmmende middel.

Indsætningsværktøj

Indsætning og fjernelse af det indsatte værktøj

⚠ Advarsel

Hvis maskinen startes under udskiftning af indsætningsværktøjet, kan det forårsage skader. Før værktøjet udskiftes, skal der slukkes for maskinen og tryklufttilførslen, og maskinen skal afluftes ved at aktivere start/stop-anordningen.

Når indsætningsværktøjet monteres, skal følgende instruktioner følges:

- › Inden indsætning af et værktøj skal værktøjsskaftet smøres med fedt.
- › Når værktøjet er indsat påsættes hætten, og låsefunktionen kontrolleres ved at trække kraftigt i indsætningsværktøjet.

Valg af indsætningsværktøj

Et rigtigt indsætningsværktøj er en forudsætning for god funktion. Hvis man vil undgå unødvendig beskadigelse af maskinen, er det vigtigt at vælge indsætningsværktøjer af høj kvalitet.

Anbefalede indsætningsværktøjer står på reservedelslisten til maskinen.

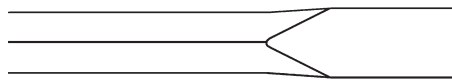

Den smalle mejsel bør anvendes til nedbrydnings- og skærearbejde i beton og andre typer hårdt materiale.

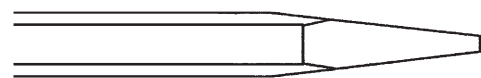

Spidsmejslen bør kun anvendes til at lave huller i beton og andre typer hårdt materiale.

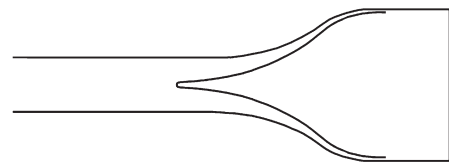

Den brede mejsel bør anvendes til bløde materialer, f.eks. gips, og til at fjerne fliser.

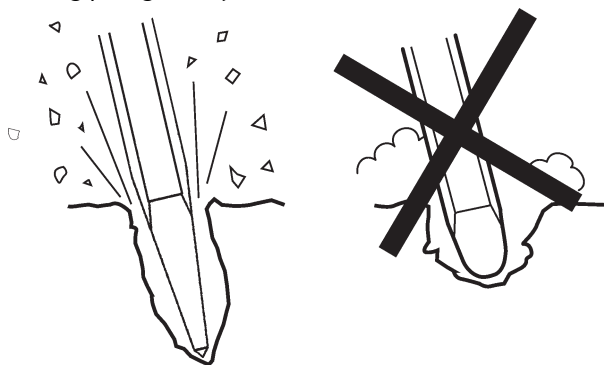

Brug altid et skarpt værktøj, så De kan arbejde effektivt. Et slidt værktøj giver stærkere vibrationer, og opgaven tager længere tid.



Standard holder, oval muffe mejsler, sekskantet skaft

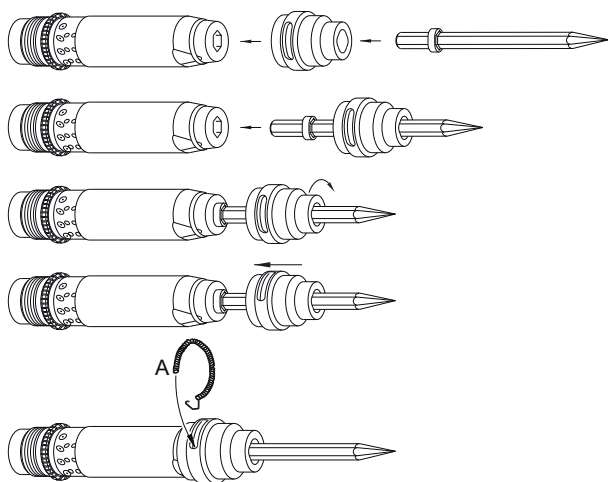

1. Før mejslens skaft ind i den ovale holders hul.
2. Indsæt mejslens skaft i værktøjsbøsningen.
3. Drej og lås holderen fast på mejslen.
4. Før holderen på cylinderen.
5. Lås holderen ved at indsætte låsespiralen (A).

Standard holder, oval muffe mejsler, rundt skaft

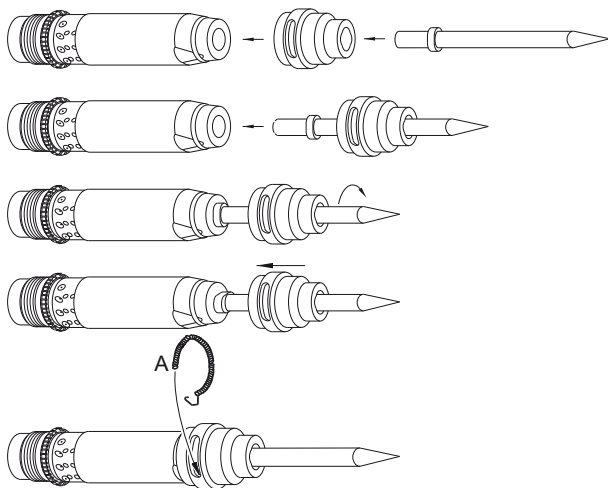

1. Før mejslens skaft ind i den ovale holders hul.
2. Indsæt mejslens skaft i værktøjsbøsningen.
3. Drej og lås mejslen i holderen.
4. Før holderen på cylinderen.
5. Lås holderen ved at indsætte låsespiralen (A).

Betjening

Start og stop

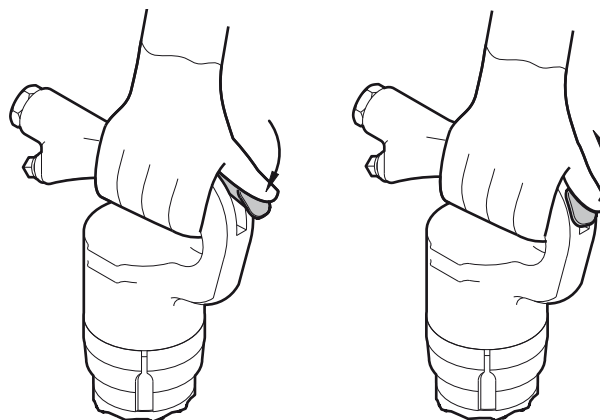

- › Start maskinen ved at trykke på udløseren, mens der holdes godt fast i håndtaget.
- › Stop maskinen ved at slippe udløseren. Udløseren vil gå tilbage til den oprindelige position.

Start af skærearbejde

- › Stå stille, og sørg for, at Deres fødder og hænder befinder sig i sikker afstand af indsætningsværktøjet.
- › Tryk maskinen mod overfladen af det, der skal arbejdes på, før den startes.
- › Tilpas brydeafstanden (A), så indsætningsværktøjet ikke sætter sig fast.

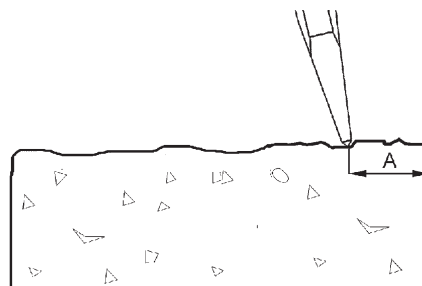

- › Forsøg ikke at tage for stort et stykke.
- › Forsøg på at frigøre et indsætningsværktøj, der har sat sig fast, vil udsætte operatøren for unødige vibrationer.



Betjening

- › Lad maskinen gøre arbejdet, og lad være med at presse for hårdt.
- › Undgå at arbejde i ekstremt hårde materialer, f.eks. granit og direkte på jernarmeringer, som ville give kraftige vibrationer.
- › Enhver form for tomgang, betjening uden indsætningsværktøj eller arbejde uden justeret slagkraft skal undgås.
- › Når der ikke anvendes slagkraft, må start/stopanordningen ikke aktiveres.
- › Kontrollér jævnligt, at maskinen er velsmurt.

Når der holdes pause

- › Når De holder pause, skal maskinen altid opbevares således, at der ikke er risiko for, at den startes utilsigtet.
- › Ved længere pauser, eller når arbejdspladsen forlades: Sluk først for tryklufften ved kompressoren, og afluft derefter maskinen ved at aktivere start/stop-anordningen.

Vedligeholdelse

Regelmæssig vedligeholdelse er en grundlæggende forudsætning for, at maskinen kan vedblive at være et sikkert og effektivt værktøj.

Kontrol af slitage på indsætningsværktøjet

Hvis der anvendes et indsætningsværktøj med slidt skaft, vil det give stærkere vibrationer. For at undgå øgede vibrationer skal skaftet efterses for slid, før indsætningsværktøjet monteres på maskinen.

Hver dag

- › Rens og efterse maskinen.
- › Efterse værktøjsholderen for slid, og kontrollér dens funktion.
- › Foretag et generelt eftersyn for lækager og skader.
- › Kontrollér, at luftindtagsniplen er tæt, og at klokoblingen er fri for skader.

For at maskinen kan bevare de specificerede vibrationsværdier, bør følgende altid kontrolleres:

- › For stort et spillerum mellem indsætningsværktøjets skaft og mejselbøsningen vil give øgede vibrationer. Med henblik på at undgå, at operatøren udsættes for vibrationer i overdreven grad, skal mejselbøsningen kontrolleres for slid hver dag.

Tre gange årligt (100 driftstimer)

Efter hver brugsperiode på ca. 100 driftstimer eller 3 gange om året skal maskinen skilles ad og alle dele renses og efterses. Dette arbejde skal udføres af autoriseret personale, som er uddannet til denne opgave.

Montagevejledning

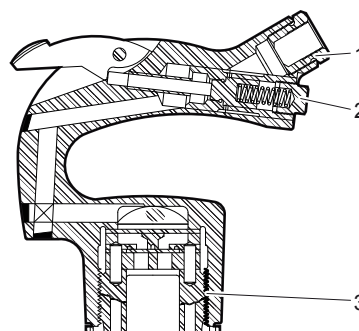

1. Moment: 50-60 lbf/ft (68-81 Nm), Brug Loctite 243
2. Moment: 35-40 lbf/ft (47-54 Nm).
3. Moment: 400 lbf/ft (542 Nm).



Opbevaring

- › Sørg for, at maskinen gøres ordentligt ren før opbevaring.
- › Hæld ca. 2 oz. (5 cl) olie direkte i luftindtagsniplen, slut maskinen til tryklufforsyningen, og lad den køre et par sekunder.
- › Maskinen skal altid opbevares tørt.

Bortskaffelse

En brugt maskine skal behandles og bortskaffes således, at materialet kan genbruges i størst muligt omfang, og enhver negativ påvirkning af miljøet bliver så lav som muligt.

Fejlfinding

Hvis tryklufthammeren ikke vil starte, mangler kraft eller kører ujævnt, kontrolleres følgende punkter.

- › Kontrollér, at det indsætningsværktøj, der sidder i, har den korrekte skaftdimension.
- › Kontrollér, at tryklufthammeren tilføres den rette mængde smøremiddel. For meget smøremiddel kan give startproblemer, mangel på kraft eller ujævn drift.
- › Kontrollér, at trykluftsystemet forsyner maskinen med tilstrækkelig trykluft til fuld kraft.
- › Kontrollér, at luftslangens dimension og længde står i forhold til anbefalingerne. Se "Montering".
- › Hvis der er risiko for tilfrysning, skal det kontrolleres, at maskinens udstødningsåbninger ikke er blokerede.
- › Hvis maskinen stadig ikke fungerer tilfredsstillende efter gennemførelse af denne procedure, kontaktes et autoriseret værksted.



Tekniske data

Hammerdata

Model	Bestillingsnr.	Vægt lb (kg)	Længde in. (mm)	Slagfrekvens Hz	Luftforbrug foot ³ /min (l/s)	Skaft in. (mm)
CP 4123 2H	8900 0001 05	15 (6.9)	14¾" (375)	37	25 (12)	H .580 (14.7)
CP 4123 2R	8900 0001 04	15 (6.9)	14¾" (375)	37	25 (12)	R .680 (17.3)
CP 4123 3H	8900 0001 07	17 (7.5)	16¾" (425)	30	30 (14)	H .580 (14.7)
CP 4123 3R	8900 0001 06	17 (7.5)	16¾" (425)	30	30 (14)	R .680 (17.3)
CP 4123 4H	8900 0001 09	18 (8.1)	18½" (460)	24	28 (13)	H .580 (14.7)
CP 4123 4R	8900 0001 08	18 (8.1)	18½" (460)	24	28 (13)	R .680 (17.3)
CP 4125 2H	8900 0001 11	15 (6.8)	15" (380)	32	28 (13)	H .580 (14.7)
CP 4125 2R	8900 0001 10	15 (6.8)	15" (380)	32	28 (13)	R .680 (17.3)
CP 4125 3H	8900 0001 13	16 (7.4)	16¾" (415)	28	32 (15)	H .580 (14.7)
CP 4125 3R	8900 0001 12	16 (7.4)	16¾" (415)	28	32 (15)	R .680 (17.3)
CP 4125 4H	8900 0001 15	18 (8.0)	17½" (445)	24	28 (13)	H .580 (14.7)
CP 4125 4R	8900 0001 14	18 (8.0)	17½" (445)	24	28 (13)	R .680 (17.3)

Alle data ved 6 bar (e)



Støj- & Vibrationserklæring

Vibrationsværdi **A** og usikkerhed **B** i overensstemmelse med EN ISO 8662-5. Se venligst tabellen "Støj- og vibrationsdata" vedr. værdierne A, B, etc.

Disse deklarerede værdier er fundet ved typeprøvning i laboratorium i overensstemmelse med det angivne direktiv eller de angivne normer og er egnet til sammenligning med de deklarerede værdier for andet værktøj, som er testet i overensstemmelse med det samme direktiv eller de samme normer. Disse deklarerede værdier er ikke tilstrækkelige til at anvendes i risikovurderinger, og værdier målt på de enkelte arbejdssteder kan være højere. De faktiske eksponeringsværdier og risici for overlast, der opleves af den enkelte bruger er unikke og afhænger af, hvordan brugeren arbejder, hvilket materiale maskinen anvendes på samt på eksponeringstiden og brugerens fysiske tilstand og maskinens tilstand.

Vi, Chicago Pneumatic, kan ikke holdes ansvarlige for følgerne af at anvende de deklarerede værdier i stedet for værdier, der afspejler den faktiske eksponering i en individuel risikovurdering i en arbejdssituation, som vi ikke har nogen indflydelse på.

Supplerende oplysninger om vibrationer

Dette værktøj kan give hånd-arm vibrationssyndrom, hvis dets anvendelse ikke administreres hensigtsmæssigt.

Disse supplerende oplysninger om vibrationer kan være en hjælp for arbejdsgivere med hensyn til at opfylde deres forpligtelse (for eksempel EF-direktiv 2002/44/EF) til at vurdere risiciene for deres arbejdere på grund af de hånd-arm vibrationer, som er forbundet med at anvende dette værktøj.

Hvor stærke vibrationer der afgives, afhænger stærkt af opgaven og operatørens teknik. Den deklarerede vibrationsværdi er relateret til en enkelt akse på D-håndtaget. Langt højere vibrationsniveauer kan forekomme ved andre håndstillinger eller målingsretninger.

Vi anbefaler et sundhedsovervågningsprogram med det formål at detektere tidlige symptomer, som kan stå i forbindelse med vibrationseksponering, således at procedurerne kan modificeres med henblik på at forebygge betydelige handicap.

Støj- og vibrationsdata

Vibrationsværdier		
Værdier i forhold til enkelt akse		
Deklarerede		
ISO 8662-5		
	A m/s ² værdi	B m/s ² udbredelser
CP 4123	13	6
CP 4125	13	6





SVENSKA

Innehåll

SÄKERHETSINSTRUKTIONER	182
Säkerhetssymboler som förekommer i texten	182
Risker vid användning av maskiner och verktyg	182
Risk för explosion och brand	183
Risker vid kontakt med dolda elektriska föremål	183
Risk för kringflygande föremål	183
Risker med buller	184
Risker med kiseldioxid/damm	184
Risker med vibrationer	184
Risker vid modifieringar av maskinen	185
Ytterligare säkerhetsinstruktioner	185
Skyddsutrustning	186
Service och underhåll	186
Insatsverktyg	186
Översikt	187
Konstruktion och användningsområde	187
Val av rätt tryckluftshammare	187
Maskinens huvuddelar	187
Märkning, skyltar och dekaler	188
Installation	188
Slangar och anslutningar	188
Åtgärder för att förhindra frysning	188
Vattenavskiljare	189
Smörjning	189
Insatsverktyg	189
Drift	190
Start och stopp	190
Påbörja skärarbetet	190
Drift	191
När du tar rast	191
Underhåll	191
Kontroll av slitage på insatsverktyget	191
Dagligen	191
Tre gånger per år(100 arbetstimmar)	191
Monteringsinstruktioner	191
Förvaring	192
Kassering	192
Felsökning	192
Tekniska specifikationer	193
Maskindata	193
Buller- och vibrationsdeklaration	194
Ytterligare vibrationsinformation	194
Buller- och vibrationsdata	194



Introduktion

Tack för att du har valt Chicago Pneumatic som leverantör av verktyg och tjänster.

Chicago Pneumatic är ett globalt företag som erbjuder ett brett sortiment av trycklufts- och hydrauliska verktyg, däribland tryckluftspett, bergbormaskiner, mejselhammare, nitborttagningshammare, rost- och svetshackor, pumpar och mycket annat.

År 2001 firade Chicago Pneumatic Tool Company 100 år som pionjär och marknadsledare inom tryckluftsverktyg. Chicago Pneumatic har alltid fokuserat på att erbjuda kraftfulla och pålitliga produkter som är enkla att underhålla och ger bra valuta för pengarna. Det är den filosofin som har gjort oss till marknadsledande inom luftverktyg i USA.

Läs mer på www.cp.com

Om säkerhetsinstruktionen och bruksanvisningen

Syftet med dessa instruktioner är att ge dig kunskap om hur du använder tryckluftshammaren på ett effektivt och säkert sätt. Du får även råd och information om hur regelbundet underhåll ska utföras på tryckluftshammaren.

Innan du använder tryckluftshammaren första gången ska du läsa igenom dessa instruktioner noggrant och vara säker på att du förstår dem till fullo.



SÄKERHETSINSTRUKTIONER

Läs dessa säkerhetsinstruktioner noga innan du börjar använda maskinen så minskar du risken för att du själv, eller andra, ska drabbas av allvarliga skador eller dödsfall.

Sätt upp dessa säkerhetsinstruktioner på arbetsplatsen, dela ut kopior till de anställda och se till att alla läser instruktionerna innan de använder, eller utför service på maskinen.

Följ gällande säkerhetsföreskrifter.

Säkerhetssymboler som förekommer i texten

Orden **Fara**, **Varning** och **Varsamhet** har följande innebörd:

Fara

Indikerar att det föreligger en överhängande risk för att en farlig situation kan uppstå som - om den inte undviks - kommer att leda till allvarlig personskada eller dödsfall.

Varning

Indikerar att det föreligger en potentiellt farlig situation som - om den inte undviks - kan leda till allvarlig personskada eller dödsfall.

Varsamhet

Indikerar att det föreligger en potentiellt farlig situation som - om den inte undviks - kan leda till lindrig eller måttlig personskada.

Risker vid användning av maskiner och verktyg

Varning

Maskinen kan vid användning göra plötsliga, eller oväntade, rörelser, vilket kan orsaka personskador. Dessutom kan skador uppstå om användaren tappar balansen, eller halkar, i samband med att maskinen rör sig. För att minska riskerna:

- › Se till att alltid stå stadigt med fötterna, med ungefär en axelbredds avstånd isär, så att bästa möjliga balans uppnås.
- › Stå stadigt och håll alltid i maskinen med bägge händerna.
- › Starta inte maskinen när den ligger på marken.
- › Se till att handtaget är rent och fritt från fett och olja.

Varning

Oavsiktlig start av maskinen kan leda till personskada.

- › Håll händerna borta från start- och stoppanordningen tills arbetet ska påbörjas.

Varning

Insatsverktyget utsätts för hög belastning vid användning och kan efter en viss tids användning gå sönder på grund av materialutmattning. Om insatsverktyget går sönder kan maskinen göra plötsliga eller kraftiga rörelser. Dessa rörelser kan i sin tur orsaka allvarliga personskador.

- › Se till att alltid stå stadigt med fötterna, med ungefär en axelbredds avstånd isär, så att bästa möjliga balans uppnås.
- › Håll händer och fötter borta från insatsverktyget.
- › Kontrollera regelbundet att insatsverktyget inte är slitet eller uppvisar tecken på skador eller synliga sprickor.

Varning

En felaktig dimension på insatsverktygets nacke kan leda till att insatsverktyget tappas eller glider ur vid användning. Detta kan orsaka personskador.

- › Kontrollera - innan du sätter i arbetsverktyget - att nackens och maskinens dimensioner överensstämmer.
- › Använd inte kraglösa insatsverktyg.

Varning

Om huvan inte sitter fast ordentligt kan insatsverktyget kastas ut med stor kraft, vilket kan orsaka personskador.

- › Kontrollera låsfunktionen - när insatsverktyget monterats och huvan satts på - genom att dra insatsverktyget kraftigt utåt.
- › Se till att insatsverktyget sitter ordentligt på plats och att huvan är åtdragen till ändläge samt låst med O-ringen, innan maskinen startas.
- › Rikta aldrig insatsverktyget mot någon.



⚠ Varning

Start av maskinen - vid pågående byte av insatsverktyg - kan orsaka personskador.

- › Vid byte av insatsverktyg – stäng av maskinen och tryckluftsförsörjningen samt genomför en avluftning genom att aktivera start- och stoppanordningen.

⚠ Varning

En tryckluftsslång som lossnar kan svepa runt och orsaka personskador eller dödsfall.

För att minska riskerna:

- › Kontrollera att tryckluftsslång och anslutningar inte är skadade.
- › Kontrollera att alla tryckluftsanslutningar är korrekt kopplade.
- › Lossa aldrig en tryckluftsslång som är trycksatt. Stäng först av tryckluften på kompressorn och avlufta sedan maskinen genom att aktivera start- och stoppanordningen.

Risk för explosion och brand

⚠ Varning

Vid brytning, borring eller arbete med vissa material, kan det uppstå gnistor vilka kan antända explosiva gaser och orsaka explosioner. Explosioner kan orsaka allvarliga personskador eller dödsfall.

För att minska risken för explosioner:

- › Använd aldrig maskinen i explosiva miljöer.
- › Använd inte maskinen nära brännbara material, ångor eller damm.
- › Kontrollera att det inte finns okända gaskällor i närheten.

Risker vid kontakt med dolda elektriska föremål

⚠ Varning

Maskinen är inte elektriskt isolerad. Om maskinen kommer i kontakt med elektricitet kan det leda till allvarliga personskador eller dödsfall.

- › För att undvika risk för personskador eller dödsfall - använd aldrig maskinen nära elledningar, eller andra elektriska källor.
- › Se till att det inte finns några dolda ledningar eller andra elkällor i närheten av arbetsområdet.

⚠ Varning

Vid brytning kan dolda ledningar och rör utgöra en fara som kan leda till allvarliga personskador.

- › Kontrollera sammansättningen hos det material som ska bearbetas innan brytningen inleds.
- › Se upp för dolda ledningar och rör - exempelvis el-, telefon-, vatten-, eller gasledning, avloppsrör etc.
- › Stäng omedelbart av maskinen om verktyget verkar ha träffat ett dolt föremål.
- › Påbörja inte arbetet igen förrän det är riskfritt att fortsätta.

Risk för kringflygande föremål

⚠ Varning

Vid brytning och borring kan kringflygande flisor, eller andra partiklar från arbetsmaterialet, träffa och skada maskinanvändaren eller andra personer.

- › Använd godkänd personlig skyddsutrustning, inklusive stöttåliga skyddsglasögon med sidoskydd, så minskar risken för att skadas av kringflygande föremål.



Risker med buller

⚠ Varning

Höga ljudnivåer kan orsaka bestående hörselskador.

- › Använd hörselskydd i enlighet med gällande bestämmelser för hälsa och säkerhet i arbetet.

Risker med kiseldioxid/ damm

⚠ Varning

Exponering för kristallin kiseldioxid (så kallat "kvarstdamm") som uppstår vid brytning, krossning och andra arbeten i sten, betong, asfalt eller andra materia, kan orsaka silikos (en allvarlig lungsjukdom), silikosrelaterade sjukdomar, cancer eller dödsfall. Kiseldioxid är en viktig beståndsdel i sten, sand och mineralmalmer.

För att minska exponeringen för kiseldioxid:

- › Vidta lämpliga tekniska åtgärder för att minska mängden kiseldioxid i luften och ansamling av damm på utrustning och ytor. Exempel på sådana åtgärder är: utsugsventilering, införande av dammsamlings- och vattenspraysystem. Se till att korrekta tekniska åtgärder genomförs och upprätthålls.
- › Godkända andningsskydd med partikelfilter ska bäras, underhållas och användas på rätt sätt när det inte går att minska exponeringen till tillåtna nivåer med enbart tekniska metoder.
- › Delta i övervakning av luftkvalitet, läkarundersökningar och utbildningsprogram som arbetsgivaren erbjuder, samt när det krävs enligt lag.
- › Använd tvättbara skyddskläder, eller engångsskyddskläder, på arbetsplatsen. Duscha och byt om till rena kläder innan du lämnar arbetsplatsen för att minska exponering för kiseldioxid för både dig själv och andra, samt för bilar, hem och andra områden där du eventuellt vistas efter arbetstid.
- › Undvik att äta, dricka eller att använda tobaksprodukter, på platser där det finns damm som innehåller kristallin kiseldioxid.
- › Tvätta händer och ansikte innan du äter, dricker eller använder tobaksprodukter utanför exponeringsområdet.
- › Samarbeta med arbetsgivaren för att minska exponeringen för kiseldioxid på arbetsplatsen.

⚠ Varning

Damm, ångor och annat luftburet material, som uppkommer vid användning av maskinen, kan innehålla kemikalier som, enligt delstaten Kalifornien, kan orsaka cancer och ge upphov till fosterskador eller andra fortplantningsskador. Några exempel på sådana kemikalier är:

- › Kristallin kiseldioxid, cement och andra murningsprodukter.
- › Arsenik och krom från kemiskt behandlat gummi.
- › Bly från blybaserade färger.

För att minska exponeringen för dessa kemikalier, arbeta i väl ventilerade utrymmen och med godkänd säkerhetsutrustning - som till exempel dammasker som är speciellt utformade för att filtrera bort mikroskopiska partiklar.

Risker med vibrationer

⚠ Varning

Vid normal och korrekt användning av maskinen utsätts användaren för vibrationer. Regelbunden och frekvent exponering för vibrationer kan orsaka, bidra till eller förvärra skador eller problem i användarens fingrar, händer, handleder, armar, skuldror och/eller andra kroppsdelar. Detta inkluderar försvagningar och/eller permanenta skador, eller problem, som kan utvecklas gradvis under veckor, månader eller år. Sådana skador, eller problem, kan omfatta skador på blodomlopp, nervsystem och leder, men även på andra kroppsstrukturer.

Vid besvär med domningar, stickningar, värk, försämrad finmotorik eller greppförmåga, om huden vitnar eller andra symptom uppstår, vid användning av maskinen – eller efter användning av maskinen – avbryt arbetet och kontakta läkare. Fortsatt användning av maskinen när sådana symptom uppstår kan öka risken för att symptomen förvärras och/eller blir bestående.

Följande åtgärder kan bidra till att minska risken för att användaren utsätts för vibrationer:

- › Låt verktyget göra jobbet. Håll inte hårdare i handtaget än vad som krävs för kontroll och säker drift.



- › När slagmekanismen är aktiverad ska enda kroppskontakten med maskinen vara händerna på handtagen. Undvik all annan kontakt. Försök t.ex inte öka matningskraften genom att stödja någon del av kroppen mot maskinen eller genom att luta dig mot maskinen. Det är också viktigt att inte hålla inne trycket när verktyget tas bort från den bearbetade arbetsytan.
- › Se till att insatsverktyget är i bra skick (det ska t.ex vara tillräckligt vasst om det är ett skärverktyg), har rätt storlek och inte är utslitet. Insatsverktyg som inte underhålls på rätt sätt, som är utslitna eller är av fel storlek, bidrar till att det tar längre tid att utföra arbetsuppgiften, vilket leder till att användaren utsätts för vibrationer under längre tid. Detta i sin tur kan orsaka, eller bidra till, att användaren utsätts för en högre grad av vibrationsexponering.
- › Avbryt arbetet omedelbart om maskinen plötsligt börjar vibrera kraftigt. Ta reda på orsaken till de ökade vibrationerna och åtgärda felet innan arbetet återupptas.
- › Använd rekommenderat lufttryck vid arbete med maskinen. Såväl högre som lägre lufttryck kan leda till ökade vibrationer.
- › Fatta varken tag i, håll i eller rör vid insatsverktyget vid användning av maskinen.
- › Delta i de hälsokontroller, läkarundersökningar och utbildningsprogram som erbjuds av arbetsgivaren, samt i de som krävs enligt lag.

Observera! Läs maskinens "Buller- och vibrationsdeklaration", inklusive angivna vibrationsvärden, samt "Ytterligare vibrationsinformation". Dessa avsnitt återfinns i slutet av denna "Säkerhetsinstruktion och bruksanvisning".

Risker vid modifieringar av maskinen

Varning

Maskinmodifieringar, som inte godkänts av Chicago Pneumatic, kan resultera i allvarliga personskador.

- › **Maskinen får - under inga omständigheter - modifieras utan tillstånd från Chicago Pneumatic.**
- › **Använd endast originaldelar och tillbehör som godkänts av Chicago Pneumatic.**

Ytterligare säkerhetsinstruktioner

- › Maskiner och tillbehör skall endast användas till det de är avsedda för.
- › Endast kvalificerad och utbildad personal får använda eller utföra underhåll på maskinen.
- › Ta reda på hur maskinen skall stängas av i händelse av en nödsituation.
- › Maskinens maximalt tillåtna lufttryck får ej överskridas.
- › Vid strömförsörjningsavbrott - släpp omedelbart start- och stoppanordningen.
- › Kontrollera alltid utrustningen före användning. Använd inte utrustningen om den verkar vara skadad.
- › Använd alltid sunt förnuft och gott omdöme.
- › Var uppmärksam och fokuserad på arbetsuppgiften.
- › Använd inte maskinen vid trötthet, under läkemedels- eller alkoholpåverkan eller under andra omständigheter som påverkar syn, reaktionsförmåga eller omdöme.
- › Delta i de säkerhetskurser och utbildningar som ges.
- › Bruka inte våld mot utrustningen.
- › Förvara maskiner och verktyg på en säker, låst, plats utom räckhåll för barn.
- › Se till att all ansluten utrustning, samt kringutrustning, underhålls på vederbörligt sätt.
- › Skyltar och dekaler med viktig information om personlig säkerhet och skötsel av maskinen medföljer varje maskin. Se till att skyltarna alltid är väl synliga. Nya skyltar och dekaler kan beställas med hjälp av reservdelslistan.
- › Se till att obehörig personal inte inkräktar på arbetsområdet.
- › Håll arbetsplatsen ren och fri från främmande föremål.
- › Rikta aldrig tryckluftsslangen mot någon. Använd aldrig tryckluft för att blåsa bort t.ex. damm, smuts och liknande från kläderna, eftersom det kan leda till personskador.



Skyddsutrustning

Använd alltid godkänd skyddsutrustning. Maskinanvändare och andra personer som vistas inom arbetsområdet måste bära skyddsutrustning bestående av minst:

- › Skyddshjälm
- › Hörselskydd
- › Slagtåliga skyddsglasögon med sidoskydd
- › Andningsskydd, vid behov
- › Skyddshandskar
- › Skyddsstövlar

Service och underhåll

Regelbundet underhåll är en förutsättning för att hålla maskinen säker och effektiv. Följ bruksanvisningen noga.

Innan underhåll eller byte av insatsverktyg sker, skall tryckluftsförsörjningen stängas av samt avluftning av maskinen genomföras. Avluftning görs genom intryckning av start- och stoppanordningen. Koppla därefter bort luftslangen från maskinen.

- › **Använd endast godkända reservdelar. Skador, eller fel, som orsakas av icke godkända reservdelar omfattas vare sig av garanti eller produktansvar.**
- › Byt omedelbart ut skadade delar.
- › Ersätt skadade och utslitna komponenter i god tid.
- › Kontakta närmaste auktoriserade verkstad vid omfattande service av maskinen.
- › Följ gällande hälso- och säkerhetsbestämmelser vid rengöring av mekaniska delar med lösningsmedel, samt sörj för god ventilation.

Insatsverktyg

- › Håll verktygen rena och i gott skick. Kontrollera insatsverktygen regelbundet och se till att de är vassa och inte utslitna.

Observera! Maskinen kan förstöras vid användning av fel insatsverktyg.



Översikt

För att minska risken för allvarlig personskada eller dödsfall - läs igenom avsnittet med säkerhetsinstruktioner på föregående sidor i detta dokument- innan du använder maskinen.

Konstruktion och användningsområde

CP 4123 är ett tryckluftsdrevet verktyg avsett för krävande arbeten på gjuterier, tillverkande verkstäder och byggplatser. De olika slaglängderna ger den kraft som är nödvändig för olika användningsområden, allt från lätt och medeltung brytning och putsning till krävande skärning. Maskinen kan användas både horisontellt och vertikalt. Ingen annan användning är tillåten.

CP 4125 är ett tryckluftsdrevet verktyg avsett för krävande arbeten på gjuterier, varv, raffinaderier, tillverkande verkstäder och byggplatser.

Versionerna med 50 till 100 mm slaglängd ger den kraft som är nödvändig för olika användningsområden, allt från lätt och medeltung brytning och putsning till krävande skärning. Maskinen kan användas både horisontellt och vertikalt. Ingen annan användning är tillåten.

Val av rätt tryckluftshammare

Det är viktigt att välja rätt storlek på tryckluftshammaren för det arbete som ska utföras.

En för liten tryckluftshammare medför att arbetet tar längre tid.

En för stor tryckluftshammare medför att maskinen måste flyttas ofta, vilket blir onödigt påfrestande för användaren.

En enkel regel vid val av storlek på tryckluftshammaren, är att en bit lossbrutet material av normalstorlek avlägsnas från arbetsstycket inom 5-10 sekunder.

- › Tar det mindre än 5 sekunder bör en mindre tryckluftshammare väljas.
- › Tar det mer än 10 sekunder bör en större tryckluftshammare väljas.

Maskinens huvuddelar

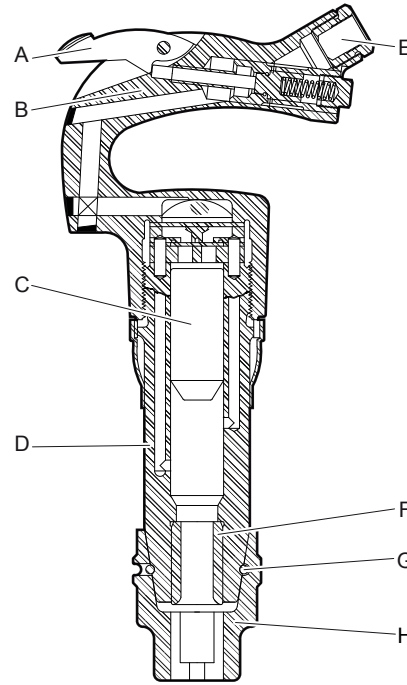

- A. Trycke
- B. Handtag
- C. Kolv
- D. Cylinder
- E. Luftintag
- F. Verktygsbussning
- G. Låsring
- H. Hållare

Märkning, skyltar och dekaler

På maskinen finns ett antal skyltar och dekaler med viktig information om personlig säkerhet och maskinskötsel. Skyltarna och dekaler ska alltid vara läsbara. Nya skyltar och dekaler kan beställas med hjälp av reservdelslistan.

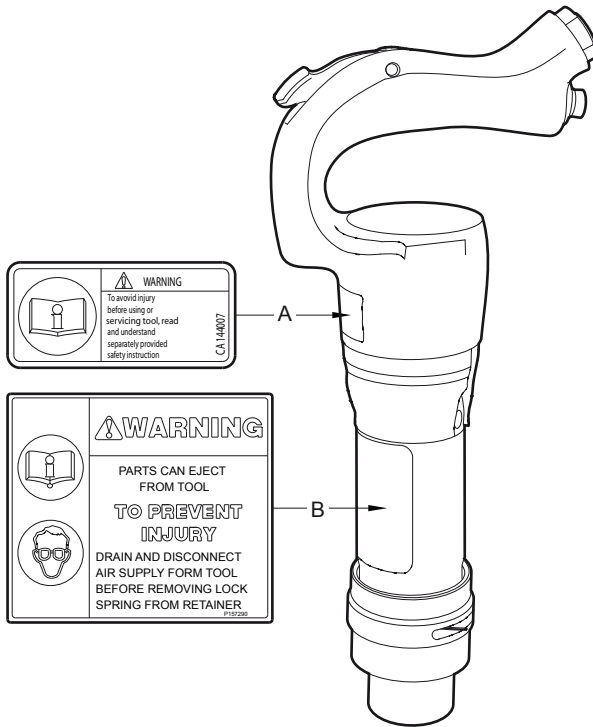

- A. Varningssymbol ihop med boksymbol innebär att användaren skall läsa "Säkerhetsinstruktion och bruksanvisning" innan maskinen används för första gången.
- B. Skylten upplyser användaren om följande: Innan insatsverktyget byts måste man stoppa maskinen, stänga av tryckluftsförsörjningen och avlufta maskinen genom att aktivera start- och stoppanordningen. Använd godkänd personlig skyddsutrustning, inklusive stöttåliga skyddsglasögon med sidoskydd, för att minska risken för att skadas av kringflygande föremål.

Installation

Slangar och anslutningar

Anslutningar mellan tryckluftskällan och maskinen

- › Välj rätt dimension och längd på tryckluftsslagen. För slanglängder upp till 100 feet (30 meter) – använd en slang med en innerdiameter på minst 3/4 in. (19 mm). För slanglängder mellan 100 och 300 feet (30-100 meter) - använd en slang med en innerdiameter på minst 1 in. (25 mm).
- › Blås ur eventuella föroreningar ur tryckluftsslagen innan den ansluts till maskinen.
- › Kontrollera att korrekt rekommenderat arbetstryck, 6 bar (e), används.

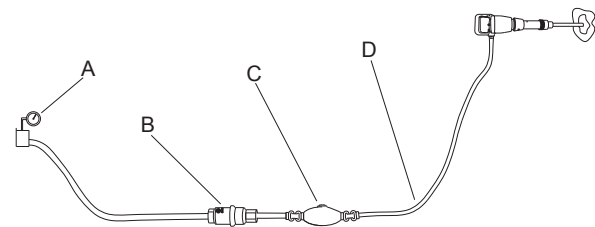

- A. Tryckluftskälla
- B. Vattenavskiljare (tillval)
- C. Smörjapparat (tillval)
- D. Maximalt 10 feet (3 meter) tryckluftsslang mellan smörjapparat och maskin.

Åtgärder för att förhindra frysning

Isbildning i ljuddämparen kan uppstå om omgivningsluftens temperatur är 0-10°C och den relativa luftfuktigheten är hög.

Maskinen är utformad för att motverka isbildning i ljuddämparen. Trots detta kan det bildas is i ljuddämparen under extrema förhållanden.

Följande åtgärder kan vidtas för att ytterligare motverka risken för isbildning:

1. Använd en luftverktysolja, innehållande ämnen som motverkar frysning.
2. Använd vattenavskiljare.



Vattenavskiljare

Luftslangen mellan kompressorn och vattenavskiljaren måste vara så lång att vattenången kyls och kondenseras i slangen innan den når vattenavskiljaren.

Slanglängd bestäms med utgångspunkt från omgivningens luftens temperatur och relativa luftfuktighet.

Vid en omgivningstemperatur under 32 °F (0 °C) skall slangen vara så kort att vattnet inte hinner frysa innan det når vattenavskiljaren.

Smörjning

Smörjmedlet är viktigt för maskinens funktion och har stor inverkan på maskinens livslängd. För att tillföra rätt mängd olja bör en smörjapparat anslutas till luftslangen. Vi rekommenderar Chicago Pneumatics smörjapparat för luftledning. För att garantera god smörjning får längden på luftslangen mellan smörjapparaten och tryckluftshammaren inte överstiga 10 feet (3 m).

För mycket smörjning kan orsaka startproblem, svag slagkraft eller ojämn gång.

Rekommenderat smörjmedel: Luftverktøgsolja med en viskositet på 100-150 SUS vid 100 °F (ISO VG 22-32). Vi rekommenderar en olja som innehåller rostskyddsmedel.

Insatsverktyg

Montering och demontering av insatsverktyg

⚠ Varning

Om maskinen startas under pågående byte av insatsverktyg finns det risk för personskador. Stoppa maskinen innan byte av insatsverktyg, stäng av tryckluftsförsörjningen och avlufta maskinen genom att aktivera start- och stoppanordningen.

Följ alltid nedanstående instruktioner vid montering av insatsverktyg:

- › Smörj insatsverktygets nacke med smörjfett före montering.
- › Kontrollera låsfunktionen när insatsverktyget monterats, och huven satts på, genom att dra insatsverktyget kraftigt utåt.

Val av insatsverktyg

Rätt insatsverktyg är en förutsättning för att maskinen ska fungera bra. För att undvika onödiga maskinskadorna är det viktigt att välja insatsverktyg av hög kvalitet.

Rekommenderade insatsverktyg finns angivna i maskinens reservdelslista.

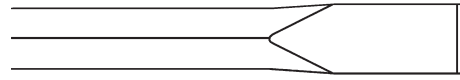

Flatmejsel bör användas vid rivning och skärbete i betong och andra hårda material.

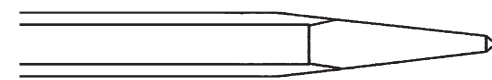

Pikmejsel bör endast användas för att göra hål i betong och andra hårda material.

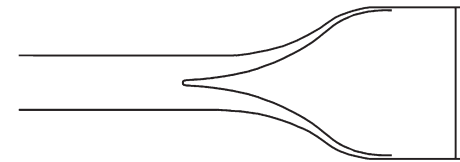

Bredmejsel bör användas på mjuka material, t.ex. murbruk och vid rivning av kakel.

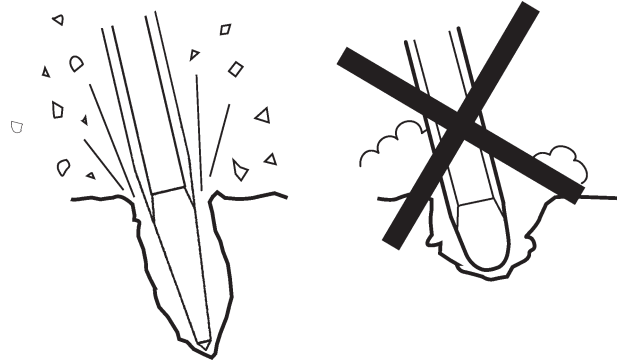

Använd alltid vassa verktyg för att kunna jobba effektivt. Ett utslitet verktyg orsakar ökade vibrationer och arbetet tar längre tid.



Standardhållare, mejslar med oval krage, sexkantig nacke

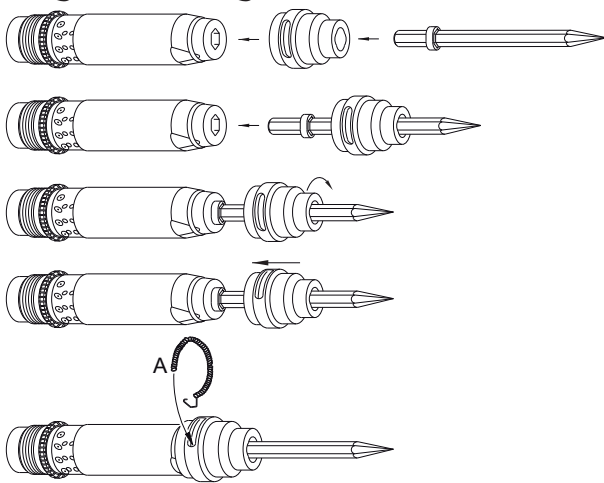

1. För in mejselnacken i det ovala hålet i huvan.
2. Stoppa in mejselnacken i verktygsbussningen.
3. Vrid och lås fast hållaren på mejseln.
4. Tryck fast hållaren på cylindern.
5. Lås hållaren genom att sätta i låsringen (A).

Standardhållare, mejslar med oval krage, rund nacke

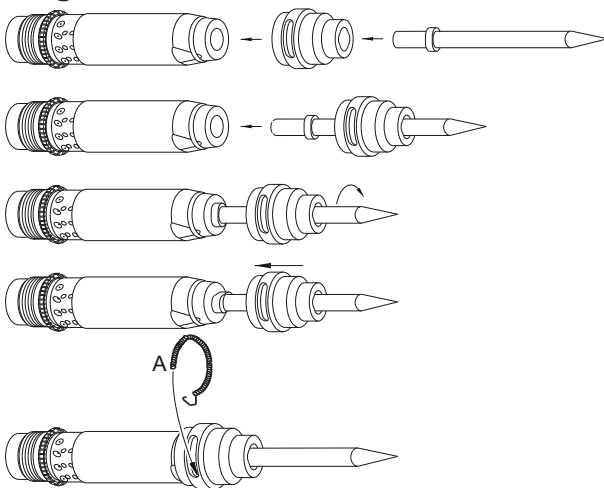

1. För in mejselnacken i det ovala hålet i huvan.
2. Stoppa in mejselnacken i verktygsbussningen.
3. Vrid och lås fast mejseln i hållaren.
4. Tryck fast hållaren på cylindern.
5. Lås hållaren genom att sätta i låsringen (A).

Drift

Start och stopp

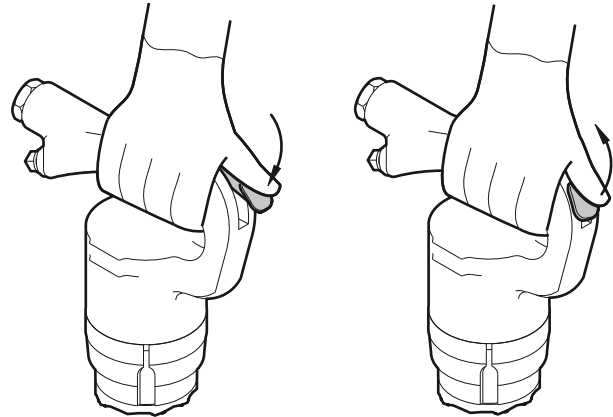

- › Starta maskinen genom att trycka in trycket medan du håller stadigt i handtaget.
- › Stoppa maskinen genom att släppa trycket. Trycket återgår då till utgångsläget.

Påbörja skärbetret

- › Stå stadigt och se till att hålla händer och fötter på säkert avstånd från insatsverktyget.
- › Tryck maskinen mot arbetsytan före start.
- › Anpassa brytavståndet (A) så att insatsverktyget inte fastnar.

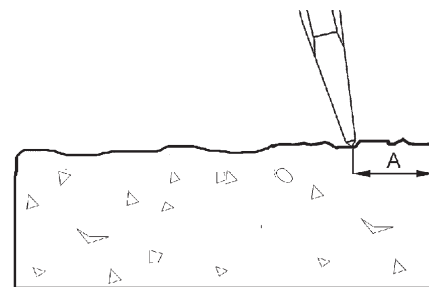

- › Försök inte ta loss för stora bitar på en gång.
- › Vid försök att lossa ett insatsverktyg som har fastnat utsätts användaren för onödiga vibrationer.



Drift

- › Låt maskinen göra jobbet. Tryck inte för hårt.
- › Undvik att arbeta i extremt hårda material som t.ex. granit och armeringsjärn, eftersom dessa kan orsaka kraftiga vibrationer.
- › Undvik alla former av tomgångskörning, drift utan insatsverktyg samt drift utan matningstryck.
- › Start- och stoppanordningen skall inte vara aktiverad då maskinen saknar matningstryck.
- › Kontrollera regelbundet att maskinen är välsmord.

När du tar rast

- › Vid rast skall maskinen placeras så att den inte startas av misstag.
- › Vid längre avbrott eller om du lämnar arbetsplatsen: Stäng av tryckluftsförsörjningen och avlufta sedan maskinen genom att aktivera start- och stoppanordningen.

Underhåll

Regelbundet underhåll är en förutsättning för att maskinen ska fortsätta vara ett säkert och effektivt verktyg.

Kontroll av slitage på insatsverktyget

Användning av insatsverktyg med utsliten nacke leder till ökade maskinvibrationer. För att slippa ökade vibrationer - kontrollera om nacken är sliten innan insatsverktyget sätts på plats i maskinen.

Dagligen

- › Rengör och kontrollera maskinen.
- › Kontrollera att verktygshållaren fungerar som den ska och inte är sliten.
- › Genomför en allmän inspektion för att identifiera eventuella läckor eller skador.
- › Kontrollera att luftpipeln är åtdragen och att klokopplingen är oskadad.

För att maskinen ska bibehålla de angivna vibrationsvärdena skall följande alltid kontrolleras:

- › Alltför stort spelrum mellan insatsverktygets nacke och mejselbussningen ger upphov till ökade vibrationer. Kontrollera förslitningen av mejselbussningen dagligen för att undvika onödiga vibrationer.

Tre gånger per år (100 arbetstimmar)

Efter varje driftsperiod, om ungefär 100 arbetstimmar eller tre gånger om året, måste maskinen tas isär och alla delar rengöras och kontrolleras. Detta arbete skall utföras av behörig personal som är utbildad för denna uppgift.

Monteringsinstruktioner

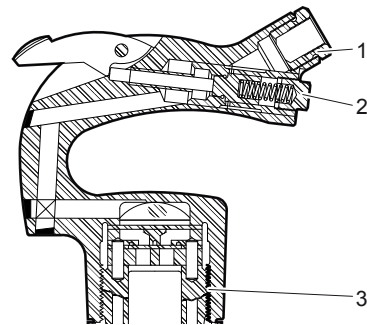

1. Åtdragningsmoment: 50-60 lbf/ft (68-81 Nm), Använd Loctite 243.
2. Åtdragningsmoment: 35-40 lbf/ft (47-54 Nm).
3. Åtdragningsmoment: 400 lbf/ft (542 Nm).



Förvaring

- › Se till att maskinen är ordentligt rengjord före förvaring.
- › Häll cirka 2 oz. (5 cl) olja direkt i luftnippeln, anslut maskinen till tryckluftsförsörjningen och kör den några sekunder.
- › Förvara alltid maskinen på en torr plats.

Kassering

En uttjänt maskin skall hanteras och kasseras på ett sådant sätt att största möjliga del av materialet kan återvinnas. All form av negativ inverkan på miljön skall i möjligaste mån undvikas.

Felsökning

Om tryckluftshammaren inte startar, har låg effekt eller går ojämnt ska följande kontrolleras:

- › Kontrollera att det insatsverktyg som används har rätt nackdimension.
- › Kontrollera att tryckluftshammaren får rätt mängd smörjmedel. För mycket smörjmedel kan orsaka startproblem, låg effekt eller ojämn gång.
- › Kontrollera att tryckluftssystemet förser maskinen med tillräckligt lufttryck för att uppnå full effekt.
- › Kontrollera att luftslangens diameter och längd följer rekommendationerna. Se "Installation".
- › Vid risk för frysning, kontrollera att maskinens utloppsportar inte är blockerade.
- › Om maskinen fortfarande inte fungerar tillfredsställande, kontakta en auktoriserad serviceverkstad.



Tekniska specifikationer

Maskindata

Modell	Artikelnr.	Vikt lb (kg)	Längd in. (mm)	Slagfrekvens Hz	Luftförbrukning foot ³ /min (l/s)	Nacke in. (mm)
CP 4123 2H	8900 0001 05	15 (6.9)	14¾" (375)	37	25 (12)	H .580 (14.7)
CP 4123 2R	8900 0001 04	15 (6.9)	14¾" (375)	37	25 (12)	R .680 (17.3)
CP 4123 3H	8900 0001 07	17 (7.5)	16¾" (425)	30	30 (14)	H .580 (14.7)
CP 4123 3R	8900 0001 06	17 (7.5)	16¾" (425)	30	30 (14)	R .680 (17.3)
CP 4123 4H	8900 0001 09	18 (8.1)	18½" (460)	24	28 (13)	H .580 (14.7)
CP 4123 4R	8900 0001 08	18 (8.1)	18½" (460)	24	28 (13)	R .680 (17.3)
CP 4125 2H	8900 0001 11	15 (6.8)	15" (380)	32	28 (13)	H .580 (14.7)
CP 4125 2R	8900 0001 10	15 (6.8)	15" (380)	32	28 (13)	R .680 (17.3)
CP 4125 3H	8900 0001 13	16 (7.4)	16¾" (415)	28	32 (15)	H .580 (14.7)
CP 4125 3R	8900 0001 12	16 (7.4)	16¾" (415)	28	32 (15)	R .680 (17.3)
CP 4125 4H	8900 0001 15	18 (8.0)	17½" (445)	24	28 (13)	H .580 (14.7)
CP 4125 4R	8900 0001 14	18 (8.0)	17½" (445)	24	28 (13)	R .680 (17.3)

Alla data gäller vid 6 bar (e)



Buller- och vibrationsdeklaration

Vibrationsvärde **A** och osäkerhet **B** i enlighet med EN ISO 8662-5. Se tabellen "Buller- och vibrationsdata" för värdena A, B osv.

Dessa deklarerade värden har erhållits genom laborietester i enlighet med angivna direktiv eller standarder, och är lämpliga att jämföra med deklarerade värden för andra maskiner som testats i enlighet med samma direktiv eller standarder. De deklarerade värdena är inte lämpliga att använda vid riskbedömningar. Värden som uppmäts på enskilda arbetsplatser kan vara högre. De faktiska exponeringsvärdena och de skaderisker som en enskild användare utsätts för är unika och beror på personens arbetsätt, i vilket material maskinen används, användarens exponeringstid och fysiska kondition samt maskinens skick.

Vi på Chicago Pneumatic avsäger oss allt ansvar för de konsekvenser som kan uppstå i samband med att de deklarerade värdena används - istället för de värden som återspeglar den faktiska exponeringen - vid en enskild riskbedömning på en arbetsplats över vilken vi inte har någon kontroll.

Ytterligare vibrationsinformation

Detta verktyg kan orsaka hand-/armvibrationssyndrom om det inte används på rätt sätt.

Denna extra vibrationsinformation kan underlätta för arbetsgivare att uppfylla sina skyldigheter (t.ex. enligt EU-direktiv 2002/44/EG) i samband med riskbedömning för de anställda, vad gäller de hand-/armvibrationer som förekommer vid användning av detta verktyg.

Vibrationerna varierar kraftigt beroende på arbetsuppgift och användarens teknik. Det angivna vibrationsvärdet avser en axel på D-handtaget. Mycket högre vibrationsnivåer kan förekomma med händerna i annan position eller vid andra mätriktningar.

Vi rekommenderar någon form av hälsoövervakningsprogram för att upptäcka tidiga symptom som kan hänföras till exponering för vibrationer, så att åtgärder kan vidtas för att förebygga betydande funktionsnedsättningar.

Buller- och vibrationsdata

Vibrationsvärden		
Värden för en axel		
Deklarerat		
ISO 8662-5		
	A m/s ² värde	B m/s ² spridning
CP 4123	13	6
CP 4125	13	6





Crowder Supply Co., Inc. • 8495 Roslyn St., Commerce City, CO 80022 • Toll Free: 888-883-5144 • www.CrowderSupply.com

2008-02

No. 9800 0606 90

© Copyright Chicago Pneumatic Construction Tools
STOCKHOLM • SWEDEN

Chicago Pneumatic Construction Tools